

**UNIVERZITET „UNION - NIKOLA TESLA“ BEOGRAD**

**PRVA MEĐUNARODNA KONFERENCIJA  
„MENADŽMENT BEZBEDNOSTI SPORTSKIH TAKMIČENJA“**

**1<sup>ST</sup> INTERNATIONAL CONFERENCE  
„SECURITY MANAGEMENT OF SPORTS COMPETITIONS“**



**FAKULTET ZA SPORT  
BEOGRAD**

# **ZBORNİK RADOVA PROCEEDINGS**

**BOEGRAD, 23.04.2014**

**[www.fzs.edu.rs](http://www.fzs.edu.rs)**

## O Fakultetu za sport

Fakultet za sport, Univerziteta „Union – Nikola Tesla“ iz Beograda, osnovan je 2012. godine kao prva visokoškolska ustanova u Srbiji čija je matična oblast sport. Misija Fakulteta je da sportskim organizacijama i klubovima, obrazovnim, kulturnim i medijskim ustanovama, kao i rastućem sportskom tržištu, u Srbiji i šire, ponudi akademski obrazovan i usko-stručno specijalizovan sportski kadar, sa svim kompetencijama za buduću delatnost, osposobljen da kvalitativno doprinese razvoju sporta, zadovoljavajući najviše standarde. S tom namerom su i oformljeni studijski programi osnovnih akademskih studija prvog stepena: **Trener u sportu, Menadžment u sportu i Sportsko novinarstvo.**

Studije na svakom od studijskih programa osnovnih akademskih studija traju tri godine, čijim okončanjem student ostvaruje 180 ESPB (Evropski Sistem Prenosa Bodova) - **Bachelor**. Studenti sa većim ambicijama imaju mogućnost da nastave studije na drugom nivou osnovnih akademskih studija i steknu 240 ESPB - **Bachelor with Honours**, a potom i na diplomskim akademskim studijama 300 ESPB - **Master**.

Za vreme trajanja osnovnih akademskih studija studenti izučavaju predmete iz četiri naučna polja i trinaest naučnih oblasti. Kroz samostalan izbor fakultativnih i izbornih predmeta na drugoj i trećoj godini, student personalizuje svoje studije u pravcu ličnih želja i ambicija.

Sistem nastave na Fakultetu za sport je formatiran po bolonjskoj matrici studija i podrazumeva interaktivnu nastavu u malim grupama, mentorski rad sa svakim studentom pojedinačno, organizovanje radionica, panela, seminara, klinika i kampova, izradu projekata i realizaciju praktične nastave.

Stručnu praksu studenti realizuju u poslednjem mesecu završnog semestra u vodećim sportskim organizacijama i medijskim kućama, sa kojima Fakultet ima potpisan sporazum o saradnji. Ovaj vid nastave se realizuje u saradnji sa: Olimpijskim komitetom Srbije, Sportskim savezom Srbije, Paraolimpijskim komitetom Srbije, Zavodom za sport i medicinu sporta Republike Srbije, Savezom trenera Srbije, srpskim krovim sportskim organizacijama, Beogradskim maratonom, Savezom za rekreaciju i fitness Srbije, kao i sa sportskim medijskim kućama: Sportskim žurnalom, Dnevnom listom Sport, radio stanicom Sport FM i televizijom Sport klub. Na taj način, studenti imaju mogućnost da praktična znanja i iskustva usvajaju od najkompetentnijih domaćih i inostranih stručnjaka kako bi se, još za vreme studija, približili budućoj profesiji.

Fakultet za sport pruža najkvalitetnije uslove školovanja. Nov i savremeno opremljen prostor, sa svim modernim nastavnim pomagalicama, bogata fakultetska biblioteka, najnovije informacione tehnologije, uz nastavni kadar sa bogatom naučnom, stručnom i sportskom biografijom, garantuju da je Fakultet za sport institucija na kojoj se susreću teorija i praksa, osećaju duh i misija sporta, rađaju nove ideje i neguju istinske vrednosti. Ustanova u kojoj se znanje vrednuje, a rad ceni.

Mogućnost školovanja na Fakultetu pruža se kandidatima sa završenim četvorogodišnjim srednjoškolskim obrazovanjem. Bivši i aktuelni sportisti i sportski stručnjaci, sportski radnici koji tragaju za adekvatnim obrazovanjem i svi koji imaju želju i volju da se profesionalno ostvare na sportskom tržištu, imaju svoje mesto na Fakultetu za sport .

Posebna pažnja je usmerena ka vrhunskim sportistima i sportskim stručnjacima, pa su, sledeći preporuke Strategije razvoja sporta Republike Srbije, Olimpijskog komiteta Srbije i Sportskog saveza Srbije, uslovi studiranja prilagođeni njihovim profesionalnim obavezama, kako bi uz vrhunsku sportsku, mogli da izgrade i akademsku karijeru.

Fakultet za sport, Univerziteta „Union-Nikola Tesla“ iz Beogradu, pored redovnog akademskog obrazovanja, orijentisan je i ka neformalnim vrstama edukacije. Na Fakultetu se realizuju programi stručnog osposobljavanja i stručnog usavršavanja trenera i menadžera u sportu. Cilj je da i taj deo obrazovnog procesa sportskih stručnjaka bude na višem nivou i na taj način se doprinese unapređenju i razvitku srpskog sporta. U skladu sa zakonom i važećim pravilnicima Ministarstva omladine i sporta Republike Srbije, ispunjeni su svi standardi i propisi u prostornim, materijalnim, naučnim i stručnim potencijalima.

Cilj Fakulteta za sport je akademsko obrazovanje i stručno profilisanje studenata, budućih trenera, menadžera i novinara u sportu, koji će nakon okončanja studija biti spremni i sposobni za kreativan i produktivan rad u svojoj oblasti.

Diplome osnovnih akademskih studija su pravni akt, ali i dokaz da su studenti pokazali razumevanje i znanje iz različitih oblasti studija, kao i da realno mogu primeniti stečeno znanje (teoretsko i praktično) u sportskoj praksi i na tržištu rada.

U ostvarivanju misije i ispunjenju ciljeva Fakulteta, sistematski će se planirati, sprovoditi, vrednovati, unapređivati i nadgledati studijski programi.

U okviru izdavačke delatnosti Fakultet je pokrenuo izdavanje naučnog časopisa iz oblasti sporta i biznisa, pod nazivom „Sport i biznis“.

Fakultet ove godine organizuje svoju prvu naučnu konferenciju po temi „Menadžment bezbednosti sportskih takmičenja“.

U cilju opravdanja slogana „ZNAJJE ZA MEDALJE“, pozivamo Vas da nam se priključite i date vlastiti doprinos implementaciji znanja i naučnih dostignuća u sportskim procesima.

Srdačno,

prof. dr Ivanka Gajić

## PROGRAM RADA

### NAUČNE KONFERENCIJE „MENADŽMENT BEZBEDNOSTI SPORTSKIH TAKMIČENJA“

Beograd, 23. april 2014. godine.

<b>REGISTRACIJA UČESNIKA</b>	<b>09,30 - 10,45</b>
------------------------------	----------------------

Doček učesnika, registracija učesnika, uplata kotizacije, uručenje akreditacionog materijala, prostorije Fakulteta za sport, Đorđa Stanojevića 14/III, Novi Beograd.

**POČETAK KONFERENCIJE..... 11,00**

<b>PLENARNA SESIJA ( Amfiteatar)</b>	<b>11,00 – 14,15</b>
--------------------------------------	----------------------

**PROGRAM PLENARNE SESIJE**

**11,00 – 11,10 ..... Pozdravne reči i otvaranje Konferencije**

**11,10 – 12,30 ..... Uvodna izlaganja**

**Dragan Koković, Srbija, redovni profesor na Fakultetu za sport Beograd:** „Rizično društvo i upravljanje rizicima u sportu“.

**Derek Kirkwood, Škotska, zvanični oficir za bezbednost UEFA:** „Pravna regulativa i iskustva UEFA-e u upravljanju bezbednosnim elementima u pripremi i održavanju fudbalskih utakmica visokog rizika“.

**Žarko Zečević, Srbija, nekadašnji vrhunski sportista i sportski radnik, dugogodišnji Generalni sekretar Fudbalskog kluba “Partizan”:** „Iskustva iz prakse pripreme i održavanja fudbalskih utakmica“

**12,30 – 12,45 ..... Pauza**

**12,45 – 14,15 ..... Uvodna izlaganja**

**Josep Sole, Svetsko udruženje maratona i uličnih trka i Evropska atletika:** „Menadžment bezbednosti atletskih takmičenja i manifestacija, sa posebnim osvrtom na maratone i ulične trke“.

**Roman Lisac, Slovenija, direktor Regionalne Jadranske košarkaške lige (ABA Liga):** „Bezbednosna pitanja i problemi u pripremi i održavanju utakmica ABA lige i način rešavanja“.

**Prvoslav S. Plavšić i Slobodan Igrutinović, Srbija, Udruženje sportskih novinara Srbije:** „Uloga masovnih medija u sprečavanju nedoličnog ponašanja i nasilja na sportskim takmičenjima”.

**KOKTEL**

**14,15 – 15,00**

**RAD PO ODVOJENIM SESIJAMA I PODELA SERTIFIKATA 15,15 – 19,00**

**Pauza 17,00 – 17,15**

**I - S E S I J A: ----- Učionica 1**

***SPORTSKA TAKMIČENJA I MENADŽMENT BEZBEDNOSTI***

1. Darko Habuš; Ljubo Pejanović / „STRATEGIJA KORPORATIVNE BEZBEDNOSTI SPORTSKE ORGANIZACIJE”
2. Miodrag Jelenković / „PRAKSA I PRINCIPI U PLANIRANJU RESURSA I UPRAVLJANJU U REKREACIJI“
3. Branko Habuš; Milutin Ateljevac / „INFORMACIONI SISTEMI SPORTSKIH MANIFESTACIJA“
4. Predrag Romić / „ORGANIZACIJA ZBRINJAVANJA LJUDI SA IZNENADNIM SRČANIM ZASTOJEM NA SPORTSKIM TAKMIČENJIMA“
5. Miodrag Jelenković; Alija Jašarević ; Predrag Popović / „MENADŽMENT U FUNKCIJI RAZVOJA SPORTA“
6. Rada Rakočević; Veselin Lečić, Vladan Sretković / „BEZBEDNOST U TOKU SPORTSKIH AKTIVNOSTI DECE SA POREMEĆAJIMA U PONAŠANJU“
7. Franja Fratrić; Rada Rakočević; Predrag Ilić / „TESTIRANJE SPORTSKIH POSTIGNUĆA UČENIKA SPECIJALNIH ŠKOLA, U SVRHU UTVRĐIVANJA STANDARDA ZA POBOLJŠANJE BEZBEDNOSNIH USLOVA U RADU NASTAVNIKA FIZIČKOG VASPITANJA“
8. Sanja Krsmanović; Predrag Veličković / „KAKO ODBRANITI SPORT?”
9. Jovan Marković; Milan Draganović; Igor Radošević / „BEZBEDNOSNI ASPEKT OLIMPIJSKIH IGARA KROZ ISTORIJU“
10. Branko Petrevski; Stojan Markoski; Aleksandar Pajić / „ELEMENTARNE ANALIZE“
11. Stojan Markoski; Branko Petrevski; Aleksandar Pajić / „RAČUNSKE MREŽE ZAŠTITA”
12. Jovan Marković, Nevena Krasulja, Milijanka Ratković / „ULOGA MEDIJA U REŠAVANJU PROBLEMA NASILJA U SPORTU“

## **II - S E S I J A ----- Učionica 2**

### ***BEZBEDNOSNE MERE I POSTUPCI U PRIPREMI I IZVOĐENJU SPORTSKIH TAKMIČENJA***

1. Milija Ljubisavljević; Željko Nikač; Milka Đukić / „OBUKA REDARA PO STANDARDIMA UEFA U FUNKCIJI POVEĆANJA BEZBEDNOSTI NA SPORTSKIM MANIFESTACIJAMA“
2. Jovan Rstić; Ljupka Petrevska; Milan Rstić / „OPŠTE BEZBEDNOSNE MERE NA SPORTSKIM TAKMIČENJIMA”
3. Mirko Tufegdžija; Pane Mandić; Svjetlana Babić / „PROPUSTI DRŽAVNIH ORGANA, BEZBJEDNOSNIH SLUŽBI I ORGANIZATORA SPORTSKIH DOGAĐAJA U SPREČAVANJU NASILJA U SPORTU“
4. Vesna Milenkovic; Dejan Milenković / „NASILJE NA SPORTSKIM TERENIMA I ODGOVORNOST MEDIJA”
5. Slađana Stamenković / „SPORT I NASILJE, MEDIJSKA SLIKA I PRILIKA“
6. Radivoje Petrovic / „ZNAČAJ MENADŽMENTA KRIZNOG KOMUNICIRANJA I NOVIH MEDIJA ZA BEZBEDNOSNU PREVENCIJU U SPORTU“
7. Aleksandar Pavlović; Aleksandar Vuletić / „MAKROLINGVISTIČKI ASPEKTI PSOVKI I UVREDA NA SPORTSKIM TAKMIČENJIMA“
8. Bratislav Petrović / „GLEDALIŠTE STADIONA – MESTO RIZIKA I ULOGA MENADŽMENTA SPORTSKOG OBJEKTA U SPREČAVANJU NASILJA”
9. Duško Bjelica; Dragan Krivokapić; Aldijana Muratović / „ETNIČKE PREDRASUDE I STEREOTIPIJE KAO FAKTOR AGRESIVNOG PONAŠANJA NAVIJAČKIH GRUPA“
10. Dragan Krivokapić; Duško Bjelica; Jovica Petković / „KARAKTERISTIKE PONAŠANJA SPORTSKE PUBLIKE KAO NESTRUKTUIRANE GRUPE“
11. Ljupka Petrevska; Milan Rstić; Miroslava Petrevska / „PRAVNI ASPEKTI BEZBEDNOSNE PREVENCIJE I PRAĆENJA SPORTSKIH TAKMIČENJA”

## **III - S E S I J A ----- Amfiteatar**

### ***KOMPLEMENTARNE TEME***

1. Dragan Todorov / „MENADŽMENT BEZBEDNOSTI VOJNIH SPORTSKIH DOGAĐAJA”
2. Aleksandar Neševski / „MODEL FINANSIRANJA MEĐUNARODNIH SPORTSKIH DOGAĐAJA”
3. Seisenbekov Yerlan Kenzhebaevich; Abdikarimova Gauhar Abdikalikovna; Seisenbekov Arman Erlanovich / „THE SOCIAL ESSENCE OF SPORT IN THE PROCESS OF TRAINING YOUNG ATHLETES AND ACTUAL PROBLEMS OF MASS SPORTING EVENTS IN EDUCATIONAL INSTITUTIONS”

4. Amrenova Gulnar Rayymhankyzy; Tastanov Adilbay Zhumatayuly; Tuyakbaeva Meruert Shekeykyzy / „ROLE OF MOBILE GAMES IN EDUCATION INTERETHNIC COMMUNICATION CULTURE AMONG STUDENTS (MOBILE GAMES PEOPLE OF KAZAKHSTAN FOR PHYSICAL TRAINING)“
  5. Mirko Kantar; Milan V. Mihajlović / „FINANSIRANJE VELIKIH MEĐUNARODNIH TAKMIČENJA U REPUBLICI SRBIJI“
  6. Seisenbekov Yerlan Kenzhebaevich; Nina Ivanova Bogdanova; Petya Vasileva / „MORAL AND SPIRITUAL EDUCATION IN THE PHYSICAL TRAINING IN EDUCATIONAL INSTITUTIONS“
  7. Željko Turčinović / „SINDROM SAGOREVANJA NA RADU: DA LI JE *KAROSHI* SAMO JAPANSKI IZUM?“
  8. Dragan Todorov; Dragan Gostović / „VOJNI SPORT KAO SREDSTVO ZA JAČANJE BEZBEDNOSTI I SARADNJE NA BALKANU“
  9. Izabela Lacmanović; Branko Markoski; Dejan Lacmanović / „EKONOMSKA ISPLATIVOST SPORTA I NJEN UTICAJ NA EKONOMIJU DRUŠTVA“
  10. Georgi Dimitrov / „UPRAVLJANJE SPORTSKIM AKTIVNOSTIMA U BUGARSKOM TURISTIČKOM NASELJU“
  11. Nicholas Panaiotov / „OSNOVNI PRINCIPI SIGURNOSTI NA IZRADI LINIJA ZA PENJANJE NA VEŠTAČKIM ZIDOVIMA“
  12. Georgi Dimitrov / „SPORTS – COMPETITIVE ACTIVITY MANAGEMENT“
  13. Dubravko Marić; Bojana Marić / „SISTEM LOGISTIČKOG MENADŽMENTA SPORTSKOG TAKMIČENJA“
  14. Igor Radošević; Vuk Vukašinović / “ULOGA VOJSKE I POLICIJE U SPORTSKOJ INDUSTRIJI”
  15. Vladan Radonjić, Ivanka Gajić, Srđan Marković / „KOMPARATIVNA ANALIZA BRZINSKO SNAŽNIH SPOSOBNOSTI KOŠARKAŠA RAZLIČITOG KVALITATIVNOG NIVOA, U FUNKCIJI PREVENCIJE OD POVREĐIVANJA“
  16. Ivanka Gajić, Milivoje Jovčić, / „FINANSIJSKI MENADŽMENT SPORTSKIH ORGANIZACIJA“
  17. Božidar Mihajlović, Ivanka Gajić, Ana Gavrilović / „OBNOVLJIVI IZVORI ENERGIJE U SRBIJI PRUŽAJU MOGUĆNOST ZA FINANSIJSKA ULAGANJA SPORTISTA U NJIHOV RAZVOJ I GARANTUJU DOBRU ZARADU“
  18. Stojan Markoski, Branko Petrevski, Boban Janković / „HOPFIELDOVA NEURONSKA MREŽA ALGORITAM UČENJA“
- ZAVRŠETAK KONFERENCIJE.....19,00**



## RIZIČNO DRUŠTVO I UPRAVLJANJE RIZICIMA U SPORTU

Profesor dr Dragan Koković  
Fakultet za sport

### Sažetak

Savremena sociološka teorija razradila je ekonomsku predstavu o riziku kao neizvesnosti, kako bi pokazala da je modernizacija proizvela novi tip društva – *društvo rizika*. Rizično društvo uključuje čitav niz međusobno povezanih promena u savremenom društvenom životu (promene obrasca rada, sve veća nesigurnost radnog mesta, ali i nesigurnost u svakodnevnom životu, opadanje uticaja tradicije i običaja, urušavanje tradicionalnih oblika i obrazaca porodice, javljanje novih agresivnih stilova življenja, itd.). Sve se ovo može odnositi i na sport, pogotovo kad je u pitanju organizovanje sportskih događaja. Prethodnih decenija, odlazak na sportske priredbe predstavljao je jednostavniji obrazac koji je podrazumevao sasvim drugačije potrebe u odnosu na današnje navijače koji imaju potrebu za nasiljem, destrukcijom i huliganizmom. U svetlu ovakvih činjenica svaki pojedinac mora da proceni verovatnoću sigurnosti i bezbednosti u bilo kojoj situaciji.

Ključne reči: društvo rizika, rizik, upravljanje rizikom, sport, sportske priredbe

### **Risk Society and Risk Management in Sports**

#### Abstract

Contemporary sociological theory developed the economic notion of risk as uncertainty in order to show that modernization has produced a new type of society – a society of risk. Risk society is not limited to the risks of human health and the environment because it involves a series of interrelated changes in contemporary social life (changing patterns of work, job insecurity and uncertainty in everyday life, the decline of the influence of tradition and customs, the collapse of traditional shapes and forms of the family, the emergence of new aggressive style of life, etc.). All of this may relate to changes in sports, especially when it comes to organizing sports events. In previous decades, going to sports events represented a simpler pattern which included different needs compared to nowadays fans that need violence, destruction and hooliganism. In light of these facts one must first estimate the probability of safety and security in any situation.

Key words: risk society, risk, risk management, sport, sports events



Upravljanje rizikom osnovno je obeležje savremenog globalnog poretka. Rizik se našao u središtu pažnje iz nekoliko razloga: pre svega zbog napretka nauke i tehnologije koje su uticale na stvaranje novih rizičnih situacija koje se razlikuju od onih iz ranijih perioda. Mnoge situacije u svakodnevnom životu su takođe ispunjene rizikom.

U savremenim modernim društvima rizici su manje očigledni i često se pojavljuju kao *neočekivani učinci*. Definicija svetskog društva rizika mogla bi se formulisati na sledeći način: *Upravo ona moć i ona obeležja koja bi trebalo da stvore novi kvalitet sigurnosti, istovremeno uslovljavaju i meru apsolutno nemoguće kontrole*. Rizik je „sistemski način bavljenja opasnostima i nesigurnostima, uzrokovanim i uvedenim samom modernizacijom. Rizici, kao suprotnost starim opasnostima, su posledice koje se odnose na preteće snage modernizacije i njihovih globalnih neizvesnosti (Beck 1996: 20).

Svaki rizik uključuje tri razdoblja: *predrizični, rizični (tok rizika), postrizični*.

*Predrizični period* je onaj u kome nastaje mogućnost neuspeha. Obuhvata period pre pojave samog incidenta, jer se donose odluke koje organizaciju čine manje ili više ranjivom s obzirom na krize (npr. zanemarivanje unutrašnjih i spoljašnjih bezbednosnih pregleda, ili prevelika usredsređenost na maksimalizaciju profita, što dovodi do slabljenja bezbednosnih obrazaca). Ovde treba i uključiti otpor prema promenama i pojačanim procedurama. Primer za to su nesreće na sportskim stadionima.

*Rizični (tok rizika)* se odnosi na neposredno rukovođenje incidentom unutar organizacije i uključuje vreme trajanja samog rizika koji postaje vidljiv, ali i ponovno uspostavljanje normalnih aktivnosti. Ovaj period će se menjati prema prirodi same krize i sposobnosti organizacije da pruži odgovor na nju. Ovde je potrebno razlikovati samu krizu od okidača (kriznog incidenta).

*Postrizični period* sledi nakon pojave rizika i mnogi ovaj period definišu kao „put lebdenja“. Ovaj put lebdenja označava brzinu ponovnog oživljavanja aktivnosti. Ovo poslednje razdoblje se odnosi na vreme u kojem organizacija pokušava da se konsoliduje, ojača odnose i promeni svoj položaj (Beech and Chadwick 2010).

Savremena sociološka teorija razradila je ekonomsku predstavu o riziku kao neizvesnosti, kako bi pokazala da je modernizacija proizvela novi tip društva koji je Ulrich Bek nazvao društvom rizika. Po njemu, ono nije ograničeno samo na rizike po zdravlje i životnu sredinu, jer uključuje čitav niz međusobno povezanih promena u savremenom društvenom životu. Promene obrasca rada, sve veća nesigurnost radnog mesta, ali i nesigurnost u svakodnevnom životu, opadanje uticaja tradicije i običaja, urušavanje tradicionalnih oblika i obrazaca porodice, itd. Sve ovo utiče na promene obrazaca sporta, pogotovo kad je u pitanju organizovanje velikih i značajnih sportskih događaja. Za generacije naših roditelja, odlazak na sportske događaje nije predstavljao veliki rizik. Bili su to jednostavni odnosi i procesi koji su pretpostavljali sasvim različite potrebe od današnjih navijača, koji na stadione odlaze zbog tuče sa drugim navijačima (nasilje, huliganizam). Svako ko danas želi da ode na stadion, mora ove činjenice da uzme u obzir i da „ukalkuliše“ rizike koje poseta sportskim događajima nosi sa sobom. U svetlu ovakvih činjenica svaki pojedinac mora da proceni verovatnoću sigurnosti i bezbednosti u bilo kojoj situaciji.

Odluke svake vrste predstavljaju rizik za pojedinca, bilo da je u pitanju stupanje u brak ili odlazak na sportske priredbe koje danas predstavljaju mnogo rizičniji poduhvat nego u vremenu kada sport nije bio toliko komercijalizovan, a budućnost spektakla tako neizvesna. Rizici u savremenom društvu nisu prostorno, vremenski i društveno ograničeni. Oni imaju ne samo globalne, već i lokalne i lične posledice. Mnogi rizici se prostiru preko nacionalnih granica, npr. nasilje fudbalskih navijača koje izaziva **moralnu paniku**. U početnom razvoju industrijskih društava, rizici su bili očigledni, opipljivi i приметni. Staro industrijsko društvo nestaje i zamenjuje ga rizično društvo.

Novi oblici rizika ukazuju na probleme i pitanja koje tradicionalna društvena nauka ne može lako shvatiti i objasniti. Npr. ekonomska nauka ekonomiju tradicionalno posmatra kao mehanizam raspodele robâ, a društvo rizika temelji se na proizvodnji štete. Tvorcu teorije o rizičnom društvu može se uputiti kritika zbog toga što ona nije uspela da pruži sasvim jasnu definiciju rizika. Npr. kad Ulrich Bek pokušava da shvati rizične osobine društvenih odnosa, većina njegovih primera ne odnosi se toliko na društvene i političke rizike, koliko na ekološke opasnosti. Zbog toga se rasprava o društvu rizika prvenstveno usredsređuje na širenje zagađenja okoline.

Društvo rizika proizvodi posledice koje je teško predvideti i kontrolisati. Mnoge promene do kojih je dovela globalizacija rađaju nove oblike rizika, koji se u velikoj meri razlikuju od onih iz prošlosti. Za razliku od nekadašnjih rizika koji su imali utvrđene uzroke i poznate posledice, rizicima savremenog doba ne može se odrediti poreklo, niti im se mogu u potpunosti sagledati efekti. Ljudi su oduvek morali da se suočavaju sa rizicima, ali se današnji rizici kvalitativno razlikuju od onih iz prošlosti. Sve vrste rizika mogu se podeliti na: *spoljašnje* (opasnosti poput suše, zemljotresa, gladi, cunamija, olujnih vetrova) koji dolaze iz sveta prirode i nisu ni u kakvim vezama sa ljudskim delanjem; druga vrsta su *proizvedeni* rizici, koji su rezultat razvoja znanja i tehnologije na svet prirode (npr. ekološki rizici, zdravstveni rizici, itd.) (Gidens 2003, 72). Svakako da su i ranije postojali rizici, ali se današnji bitno razlikuju od nekadašnjih. U svojoj knjizi *Rizično društvo*, Ulrich Bek (2001) navodi sledeće razlike:

Rizici u „predrizičnim“ društvima	Rizici u savremenim društvima
Lični – pogađali manje grupe ljudi	Opšti – imaju posledice za čitavo čovečanstvo
Lokalni karakter	Globalni karakter (makro rizici)
Kratkotrajnost, prolaznost	Dugotrajnost
Vidljivost, manifestnost	Nevidljivost, latentnost
Celovitost – odjednom, u celini su se realizovali njihovi efekti	Raspršenost – njihovi efekti se ispoljavaju na difuzan i fragmentaran način
Predvidljivost	Nepredvidljivost
Posledice se lakše otklanjaju	Posledice se teže otklanjaju
Motivisani mogućnostima, određenim izborom	Sistemska i strukturalno intenzivirani obrascima destrukcije
Obrasci hrabrosti i avanture	Obrasci destrukcije i samodestrukcije
Očekivani uzroci	Novi i neočekivani uzroci

U celini gledano, savremeni rizici se kvalitativno razlikuju u odnosu na one iz prethodnih društava i imaju nove društvene, kulturne i političke potencijale i posledice. Ove konstatacije se mogu primeniti na sportske događaje, jer često svi pokušaji da se rizici tehnički umanje ili onemoguće, dovode do povećanja nesigurnosti u koju smo bačeni u savremenom modernom svetu. Konkretnije rečno, što god radili, *očekujemo neočekivane posledice*. A očekivanje neočekivanog menja kvalitet tehničkih objekata, u ovom slučaju sportskih događaja (npr. stadiona, olimpijskih kompleksa, itd.). Umesto da se smanjuju, novi rizici se dodaju opštim nesigurnostima koji su karakteristični za savremeni svet (Beck 2004).

Rizični obrasci sporta u širem smislu su posledica **krize vrednosti i institucija**. Konkretnije, rizična ponašanja i delovanja su podstaknuta:

- **Ozbiljnim nedostatkom sredstava** koji je sprečio sportske organizacije da bolje odgovore zahtevima koji se pred njih postavljaju;
- **Inercijom koja se nalazi u samim tim organizacijama**, iz čega proizilazi krajnja **sporost** sa kojom su one prilagođavale svoje unutrašnje strukture novonastalim potrebama, čak i kad nisu bili suviše ometane nedostatkom sredstava.
- **Inercijom društvenog sistema** i njegovih institucija, koje su se pokazale kao nesposobne u suzbijanju rizičnih ponašanja i delovanja.

Osnovno pitanje se svodi na dilemu kako kontrolisati nove probleme javnog reda u vremenu nasilja? Fudbalsko huliganstvo je primer kako se to može uraditi. Huliganstvo se pojavilo kao redovni masovni fenomen u Britaniji 60-ih godina i uveliko je oponašano u drugim zemljama. Vrhunac je dosegao 80-ih godina sa strašnim događajima na stadionu Heysel u Briselu, tokom finala evropskog kupa u susretu između Liverpula i Juventusa. Mnogo se govorilo o potrebi za uvođenjem ekstremnih mera, kao što su obavezne lične karte, ali, u stvari, fudbalski huliganizam se od tada uveliko smanjio u Velikoj Britaniji pomoću umerenijih mera. One su uključivale tehničke promene, kao što su igrališta samo s mestima za sedenje, video-nadzor, bolja obaveštajna služba i saradnja, te selektivnija policijska taktika kao što je izolovanje poznatih huligana, umesto masovnog „okruživanja“ navijača na tuđem terenu, na stadionu i van njega. Osim toga, policija je mogla da se više koncentriše na ozbiljnije incidente, jer je kontrola nad redom unutar igrališta prebačena na redare klubova. Sve ovo je bilo mnogo skuplje i u pogledu novca i u pogledu ljudstva. Deset hiljada ljudi je bilo potrebno da drži pod kontrolom „Euro '96“ u Britaniji. Došlo je do promene u policijskoj taktici (nulta tolerancija), umesto povećanja već ionako impresivnog arsenala oružja.

Drugo pitanje se odnosi na ravnotežu između sile i ubeđivanja ili javnog poverenja u kontrolu javnog reda. Održavanje reda u vremenu nasilja je i teže i opasnije, posebno za policijske snage koje su sve više naoružane i tehnički opremljene i koje sve češće deluju opremom namenjenom za odbijanje fizičkog napada i liče na srednjovekovne vitezove sa štitovima i oklopima. Policija je sklona da sebe vidi kao „telo čuvara“, s posebnim profesionalnim znanjem, odvojeno (i često ignorantski kritikovano) od strane političara, sudova i liberalnih medija (Hobsbaum 2008: 141-142).

Svi organizatori i akteri događaja suočeni su sa različitim rizicima koje je potrebno identifikovati i analizirati i odrediti prioritete rizika, kao i načine nadziranja i nadgledanja da bi se rizik sveo na najmanju moguću meru. Pre toga treba definisati pojam *upravljanja rizicima*.

*Upravljanje rizikom je proces identifikovanja kriznih situacija, njihovo procenjivanje i upravljanje njima. Loša organizacija se smatra jednim od najznačajnijih uzročnika rizika. Za uspešno organizovanje događaja potrebno je planirati sve neophodne aktivnosti u vezi sa događajem. Loša organizacija može sprečiti ostvarivanje ciljeva, događanja. Ovde treba uključiti i loše međuljudske odnose poput neslaganja oko organizacionih problema, što može dovesti do otpuštanja ključnih ljudi. Naročitu pažnju treba obratiti na javni red u doba nasilja. Nezgode, pobune, terorizam, sabotaža, predstavljaju sigurnosne rizike. Zato je potrebno preduzeti sve mere osiguranja (identifikovanje situacija u kojima je potrebna policija ili osoblje za osiguranje, pridržavati se zakona, propisa, standarda koji se odnose na zdravlje i sigurnost na radu, razviti procedure kako bi se zadovoljili sigurnosni standardi, sprovesti obuku zaposlenih kako bi se sprečili rizici za zdravlje i sigurnost, koristiti sisteme koji ograničavaju sigurnosne rizike; izgraditi komunikacijske sisteme za izveštavanje o incidentima i hitnim slučajevima). Pored navedenih rizika, u prvi plan se ističu finansijski rizici, koji podrazumevaju nepredviđene troškove*

prihoda, niže od očekivanih, visoke devizne kurseve, opšte pogoršanje privrednih prilika, pad raspoloživog dohotka, pronevere, kazne i teškoće sa novčanim tokovima.

Razumevanje rizika ima veliki značaj za sportiste, ali i za sportski menadžment. Sport je postao veliki biznis („zlatni kavez biznisa“) pa se zbog toga sportske organizacije i njihovo poslovanje moraju uhvatiti u koštac sa problemima vezanim za upravljanje rizicima i krizama. Sportski događaji uključuju veliku, često razdražljivu i razuzdanu publiku u ograničenom prostoru. Sve to podrazumeva da upravljanje sigurnošću mora biti primarna briga organizatora takvih događaja.

Sportske organizacije se na više načina mogu razlikovati od ostalih vrsta organizacija uključujući specifične odnose između njih i gledalaca (obožavalaca) i učesnika. Takođe se u obzir mora uzeti i visok stepen medijskog zanimanja za sportske događaje i klubove na lokalnom i nacionalnom nivou. Za upravljanje rizikom potrebne su posebne veštine. Pojedinci sudove o riziku donose svakoga dana, od odluke kad preći ulicu, ili npr. šta jesti i piti u vremenu kad nas svakodnevno plaše (*moralna panika*) nezdravom hranom. Percepcija rizika se vrlo često oblikuje mnoštvom subjektivnih činilaca – našim raspoloženjem, interakcijom sa ljudima oko nas, pogledom na konkurenciju, poznavanjem situacije. Svi ovi faktori se kombinuju i utiču na konačnu odluku.

Upravo zbog ovih nabrojanih činilaca proces upravljanja rizicima može biti potpomognut korišćenjem različitih naučnih pristupa i okvira, ali on nije nauka jer je oblikovan percepcijama onih koji sprovode analizu i interpretiraju rezultate.

Rizik je *mogućnost da će nešto poći u nepoželjnom smeru* i da će se nešto loše dogoditi. Organizatori događanja često razmišljaju o riziku u smislu sigurnosti i osiguranja. Međutim, koncept rizika mnogo je širi od toga. On može podrazumevati i krizu novčanog toka, štrajk osoblja, negativan publicitet, vremenske prilike (loše vreme). Ovaj poslednji segment rizika za organizatore predstavlja i najveći rizik. Čak i ako nema direktnog uticaja na događaj, loše vreme može da smanji broj posetilaca priredbe, kišno i olujno vreme takođe ima uticaj na raspoloženje i motivisanost ljudi, što može predstavljati ozbiljan problem koji iziskuje pažljivo planiranje.

*Sigurnost publike* je prioritet svakog velikog događaja, s obzirom da je na njima prisutna ova vrsta rizika koja može rezultirati raznim ishodima, poput nezgode koja može zahtevati brzu evakuaciju. Kod većine događaja valja razmotriti pitanje upravljanja redovima za čekanje. Ovde se misli na kašnjenje pri ulasku na sportske događaje, gde se stvara velika gužva, što može uticati na to da organizatori smanje stepen kontrole i da često mogu narediti zaposlenima da prestanu proveravati ulaznice i jednostavno otvore vrata. Ovo može imati loše i dobre učinke. Dobar učinak je što će se smanjiti gužva i neće doći do incidentnih situacija (kao npr. na fudbalskoj utakmici u Novom Sadu između Crvene Zvezde i Vojvodine, kada su navijači iz protesta počeli da razbijaju kola i međusobno se obračunavaju). Negativan učinak bi se ogledao u mogućnosti da se unese pirotehnika. Očito da ovakve situacije prouzrokuju probleme, jer mnogi mogu ući i bez ulaznica, ali vrlo često nema druge alternative ako je sportski događaj već započeo (npr. padne gol a gledaoci još uvek čekaju ispred u redovima). Međutim, ako je ispred ulaza veliki broj ljudi bez ulaznica, ova opcija se neće uvek primeniti.

Upravljanje publikom prilikom izlaska iz objekta podjednako je važno. Potrebno je jasno znakovima ili uputstvima obeležiti usmeravanje publike do javnog prevoza ili parkirališta (Prisustvovao sam utakmici između Austrije i Srbije u Beču. Svako uputstvo je bilo napisano na srpskom jeziku, od sektora u koje publika treba da uđe pa do javnog prevoza posle izlaska sa stadiona, gde su obaveštenja o svakoj stanici bila najavljivana na srpskom jeziku).

Obezbeđenje sportskih priredbi obuhvata širi splet okolnosti u kojima se sportski događaj odvija. Osnovni problem nalazi se u odgovoru na pitanje: Pod kojim uslovima nastaje nasilje i koje činioce koje ga uzrokuju treba istražiti. Sociolozi se slažu da treba uzeti u obzir:

1. *sveobuhvatnim društveni kontekst događaja;*
2. *specifičnost situacije* u kojoj dolazi do nereda (sastav, podela publike u prostoru);
3. *vrsta priredbe* (karakteristična obeležja i dinamika igre);
4. *stanje publike* (socijalno-psihološki aspekti; "brujanje" publike, stanje napetosti);
5. *privremene mere za kontrolu publike* (reakcije zaduženih za kontrolu događaja);
6. *specifična epizoda* koja je izazvala izbijanje nemira;
7. *"epidemiologija" nemira* (shema širenja i suzbijanja);
8. *ponavljanje događaja* u vremenskom i prostornom rastojanju, njegovo dovođenje u vezu sa prvobitnim neredom (Lang 1985).

Sociolozi razmatraju *različite strategije* o sučavanju sa nasiljem na sportskim stadionima, a sportski menadžeri o *upravljanju sportskom publikom* kao integralnom komponentom šireg programa upravljanja rizikom.

*Prva* strategija, koja je vidljiva i u našem sportu, je strategija sistematskog prećutkivanja i zabašurivanja. Primeri nasilja ne nalaze svoje mesto u masivnim medijima, potiskuju se "ispod praga javnosti" (Vrcan 1990: 94-100). Razvojem pluralističkog društva i stila ponašanja medija, ova strategija gubi na svom značaju.

*Druga* strategija polazi od čuđenja i *moralisanja, javnih moralnih i forumskih osuđivanja* sportskih nereda, ukazivanjem na njihove nosioce. Licemerno je što moralna osuda često dolazi od onih koji su doprineli eskalaciji nasilja.

*Treća* strategija smatra da su stadioni postali svojevrzne *antiškole* i smatra da se nasilje može potisnuti kroz *prosvetiteljsko - obrazovni čin*. Svi problemi se vide u nedostacima vaspitanja i obrazovanja. Ova strategija zanemaruje ekonomski, društveni i podkulturni okvir, delovanje grupe vršnjaka i navijačkih grupa.

*Četvrta* strategija se oslanja na *klupsku kontrolu*, disciplinovanje i pripitomljavanje navijača koji su skloni nasilju. Zasniva se na stavu da sa navijačima niko ozbiljno ne radi i svodi se na organizaciju posebnih društava navijača, davanje nekih privilegija navijačima za koje se veruje da nisu skloni nasilničkim ponašanjima.

Slabost ove strategije ogleda se u njenoj ambivalentnosti; klubovi vrlo često generišu navijačko nasilje a stupaju u akciju smirivanja tek kad se jave pretnje koje mogu preći u nalete mračnih strasti.

*Peta* strategija je usredsređena na *organizovanje mečeva* i tehničko bezbednosne mere na stadionima. Ovu strategiju i najčešće razvijaju međunarodne fudbalske organizacije (FIFA i UEFA), propisujući tehnička načela organizacije (zabrana točenja alkohola blizu stadiona, ukidanje mesta za stajanje itd.). Ova strategija zahteva visok standard i kvalitet života prelaz fudbala od njegove masovne u elitnu i komercijalnu fazu.

*Šesta* strategija se oslanja na *prevencijui represiju*, na policijske mere bezbednosti. Istraživači su došli do zaključka da se u Velikoj Britaniji koristi *preventivni* metod a i Španiji policijska intervencija u toku izgreda i posle njih. Navijačima, koji su skloni neredima, policija pravi dosijee, i uvodi posebnu kontrolu pred utakmice (napr. obavezno javljanje). Mere prevencije i represije i isključivo oslanjanje na

njih nigde nisu uspele eliminisati nasilničko ponašanje; uspele su samo da spreče tragičnije razmere nekih incidenata.

Ne samo da je veći broj ljudi uključen u akcije, nego i veća sila. Danas specijalci za kontrolu masa računaju na četiri glavne vrste sredstava za rešavanje problematičnih demonstracija i nasilnih događaja: *hemijska sredstva* (npr. suzavac), „*kinetička sredstva*“ kao što su pištolji za pobune, *vodeni topovi* i *tehnologija za ošamućivanje*. Sledi lista zemalja koja ilustruje taj raspon, od tradicionalne do moderne kontrole nad eksternim masama: Norveška ne koristi nijedan od ova četiri sredstva; Finska, Holandija, Italija koriste samo jedno tj. hemijska sredstva; Danska, Irska, Rusija, Španija, Kanada i Australija koriste dva sredstva; a Belgija i stvarno opasne zemlje – SAD, Nemačka, Francuska, Velika Britanija i plus mala Austrija – imaju sva četiri sredstva spremna za akciju. Jasno da Britanija, koja se nekad ponosila što je njena policija potpuno nenaoružana, više ne živi u uređenom svetu Norveške i Finske (Hobsbaum 2008: 135). Sociolozi (Miller 1997) su mišljenja da jedino promena društvene, ekonomske i kulturne strategije može dovesti do poboljšanja stanja u ovoj oblasti. Očigledno da je naše doba postalo sve nasilnije, uključujući i predstave o njemu. To nasilje se proširilo na fudbalske huligane, što je još jedan novi fenomen koji je nastao polovinom prošlog veka. Smislenost i besmislenost nasilnog čina i svakodnevnih rizičnih situacija se menjala tokom istorijskog razvoja. Ekonomija proizvodnje roba i dobara razlikuje se od rizičnog društva koje podrazumeva proizvodnju najrazličitijih oblika štete.<sup>1</sup>

## Literatura

- Abercrombie, Nicolas, Hill, Stephen, Turner, S. Bryan. 2008. *The Penguin Dictionary of Sociology*. London: Penguin Books.
- Beck, Ulrich. 2003. *Što je globalizacija?* Zagreb: Vizura.
- Beck, Ulrich. 2004. *Moć protiv moći u doba globalizacije*. Zagreb: Školska knjiga.
- Beck, Ulrich. 1996. *Risk Society*. London: Sage Publications.
- Bek, Ulrich. 2001. *Rizično društvo*. Beograd: Filip Višnjić.
- Beech, John and Chadwick, Simon (ur.). 2010. *Sportski menadžment*. Zagreb: Mate.
- Gidens, Antoni. 2003. *Sociologija*. Beograd: Ekonomski fakultet.
- Hobsbaum, Erik. 2008. *Globalizacija, demokratija i terorizam*. Beograd: Arhipelag.
- Lang, G. E. 1985. Neredi na sportskim priredbama. *Treći program Radio Zagreba*, br. 11.
- Miller, L. K. 1997. *Sport, Business, Management*. Gaithersburg, Maryland: Aspen Publishers, Inc.
- Van Der Wagen, Lynn and Carlos, Brenda R. 2005. *Event Management, For Tourism, Cultural, Business, and Sporting Events*. New Jersey: Prentice Hall.
- Vrcan, Srđan. 1990. *Sport i nasilje*. Zagreb: Naprijed.

---

<sup>1</sup> U doživljaju materijalne bede, neraskidivo su povezani stvarna pogođenost i subjektivno iskustvo patnje. Ne i kod rizika. Za njih je, naprotiv, karakteristično da upravo pogođenost *može da uslovi* nesvesnost: sa širenjem opasnosti raste verovatnoća osporavanja i minimizacija rizika. Za to uvek ima razloga. Uostalom, rizici nastaju u znanju i stoga se u znanju mogu smanjiti, povećati ili jednostavno skrenuti sa ekrana svesti. Ono što je za glad hrana, za svest o rizicima je eliminisanje rizika *ili interpretiranje da ih nema*. Značaj poslednjeg raste do one mere do koje prethodno nije (lično) moguće. Proces dolaženja do svesti o rizicima stoga je uvek *reverzibilan*. Posle nemirnih vremena i uznemirenih generacija, mogu da dođu druge, za koje je strah ukroćen tumačenjima, osnovni element mišljenja i iskustva. Ovde se opasnosti drže u kognitivnom kavezu njihovog (uvek labilnog) „nepostojanja“ i u tom smislu se s pravom mlade generacije mogu zabavljati onim što je uznemiravalo njihove stare (Bek 2001: 109).



## STRATEGIJA KORPORATIVNE BEZBEDNOSTI SPORTSKE ORGANIZACIJE SPORT ORGANIZATION STRATEGY OF CORPORATIVE SECURITY

**Habuš Darko dipl. men. u sportu**  
 KK

**Dr Ljubo Pejanović**  
 Fakultet za poslovne I pravne studije, Novi Sad

### **Sažetak**

Izabrana tema za koju smo se opredelili odnosiće se na organizovanje sportske manifestacije od opšteg interesa sportske organizacije kao i od samih učesnika u realizaciji. U samoj temi opisujemo šta je uopšte korporativna bezbednot jedne sportske organizacije i konkretna primena. Opisujemo organizovanje manifestacije u oblasti jednog opšteg sporta, sa pripremom informacionog logističkog sistema bezbednosti koji će biti upotrebljen na samoj manifestaciji. Predstavićemo strategiju korporativne bezbednosti, definisanje strategije organizacione poilitike koja se odnosui na bezbednost sportke manifestacije. U okviru strategije postavljamo procenu rizika, metodologiju postavljanja informacionih tehnolgija sa primerima aktuelnih zaštitnih alata informacionih sistema i tehnologije sportske organizacije kao i ličnu i fizičku zaštitu.

### **Ključne reći:**

Organizovanje sportske manifestacije, informacioni sistem, strategija procene rizika, tehnologija sportske organizacije.

### **Summary**

*The main idea has been selected as the topic for which we chose will apply to organizing sport events of general interest sports organizations as well as from the actual participants in the realization. Within the topic we describe what is in general corporate security one sports organizations and concrete application. We describe event in the area general sports, preparation for the information Logistics Task Force security system that will be used in the event. We will show corporate security strategy, defining a strategy organizational politics which in comperation with the Security sport manifestation. Under a*

*strategy set risk assessment, the methodology of placing information technologies with examples current protective tools information systems and technology sports organizations as well as personal and physical protection*

**Keywords:**

*Organizing sport events, the information system, the strategy risk assessment, technology sports organization.*

## **STRATEGIJA KORPORATIVNE BEZBEDNOSTI**

Dosledan i troškovno efikasan pristup upravljanju rizicima i pretnjama koje utiču na performanse sportske organizacije je neophodno. Da bi se postigao takav pristup, sportska organizacija koja se upušta u organizovanje sportskog takmičenja mora da:

- Raspolaze obučanim i školovanim menadžerima koji podržavaju razvoj, primenu i stalnu upotrebu bezbednosnih mera unutar sportske organizacije kao i samog takmičenja;
- Obezbedi stručnost i veštine potrebne za razvoj i održavanje sveobuhvatnog, efektivnog, efikasnog i visoko kvalitetnog takmičarskog programa sa osvrtnom na bezbednost i primenu mera bezbednosti;
- Sprovodi Program bezbednosti u celoj sportskoj organizaciji u svim oblastima;
- Proverava celovitost i odgovarajuću upotrebu sprovedenih mera bezbednosti;
- Obezbedi kontinuirano praćenje sistema bezbednosti, kao što je korporativna, operativna i elektronska, zatim da prati konsalting usluga, putem aktivnosti praćenja elektronskih pretnji i programau svim segmentima bezbednosti;
- Obezbediti kontinuirane, operativne i konsalting usluge u merama preventivne bezbednosti sportista;
- Uspostavi efikasnu, delotvornu mrežu ljudi koji rade sa sektorom klupske i takmičarske bezbednosti, a sa ciljem da brzo prikupljaju i šire informacije o mogućem riziku za organizaciju takmičenja, na nivou cele organizacije i preko privatnih provajdera usluga.
- Kada god je potrebno: na primer izveštavanje o nastalim lokalnim pretnjama i širenje uputstva o sprovođenju bezbednosnih mera za neposredno eliminisanje ili smanjenje uticaja nastale pretnje na mogućem delu organizacije takmičenja;
- sprovodi redovne provere i analize samog procesa bezbedonosnog upravljanja i procenu o upotrebi informacione tehnologije, kako bi se obezbedio i na dalje efikasan sistem kontrole samog takmičenja.

U ovoj fazi broj, grupa i pojedinaca unutar organizacije koji su uključeni u proces izrade programa je ograničen. Pored top menadžmenta sportske i klupske organizacije, uključuje se korporativna bezbednost organizacije koja je bezbednost sportske organizacije i samog takmičenja osnovna aktivnost i jedina odgovornost. Za većinu, bezbednost predstavlja samo mali deo odgovornosti u njihovim programima.



## **1. SISTEMI KOJE JE POTREBNO UKLJUČITI:**

- Sve delove sportske organizacije i pojedince gore identifikovane
- Privatne provajdere usluga (Eksterni partneri koji se bave Informacionim tehnologijama)
- Menadžment sportske organizacije, sektor korporativne bezbednosti, nezavisne stručnjake i pojedine specijalizovane konsalting kuće, što je i preporuka međunarodnih organizacija i institucija u ovakvim slučajevima visoke organizacije jednog sportskog takmičenja.

## **2. DEFINISANJE ORGANIZACIONE POLITIKE ZA BEZBEDNOST**

Organizacija mora da obezbedi jasna očekivanja sportista u pogledu njihove bezbednosti, bezbednosti samih informacija o njima, imovini organizacije isamog poslovanja pred organizaciju takmičenja. Takva očekivanja se obezbeđuju definisanjem minimalnog seta ishoda učenja za koje su odgovorni, kao i opis njihovih uloga i odgovornosti. Samo tada se može očekivati da će svi unutar sportske organizacije biti odgovorni za razumevanje šta treba da se uradi kako bi zaštitili podatke i imovinu organizacije. Odgovornost za zaštitu informacija i imovine mora biti eksplicitna na svim nivoima u organizaciji. Takva odgovornost je neophodna da bi se obezbedile odgovarajuća bezbednost podataka u okviru organizacije, i bezbednost u komunikaciji sa drugim organizacijama i privatnim provajderima usluga sa kojima se podaci dele.

Izvršni menadžment sportske organizacije mora da odobri korporativno bezbednosnu politiku upravljanja koja će se odigravati na organizovanom takmičenju. On propisuje osnovne principe, i minimalne obavezne zahteve i odgovornosti za zaštitu sportista, publike, delegata, svih ostalih ljudi, imovine i informacija. Organizacioni odbor na čelu sa izvršnim direktorima je odgovoran za sprovođenje bezbednosne politike kao i svih ostalih politika koje utiču na celokupnu organizaciju sportske manifestacije. Operativne politike i procedure treba da omoguće implementaciju bezbednosne politike, i definišu procedure, kako bi se obezbedilo njeno dosledno tumačenje i sprovođenje na tehničkom nivou. Svi zaposleni u sportskoj organizaciji uključujući i same sportiste ulčesnike sportskog takmičenja su obavezni da prate operativne politike i procedure koje nalaže sportska organizacija.

## **3. PODIZANJE SVESNOSTI O ZNAČAJU BEZBEDNOSTI UNUTAR ORGANIZACIJE**

Ljudski faktor je uzrok više od 75% bezbednosnih incidenata. Velika većina ovih incidenata nastala je slučajno, jer zaposleni nisu svesni posledica svojih (obično bezopasnih) akcija. Zato je važno da svako razume šta su verovatne pretnje po imovinu i kompletno poslovanje sportske organizacije i kako da pravilno delujemo da se smanje rizici svojstveni tim pretnjama. Takođe, svaki zaposleni mora biti potpuno svestan njene /njegove uloge u zaštiti sistema prilikom upravljanja ljudima, informacijama i imovinom. Druge organizacije sa kojima se elektronski komunicira i naši eksterni provajderi usluga takođe treba da budu u potpunosti svesni svoje uloge u pogledu bezbednosti, informacija i sredstava. Najvažnije od svega, je da viši menadžment sportske organizacije mora da razume pretnje, rizike i sprovodi mere bezbednosti, i ispuni svoje obaveze prema usvojenim korporativnim Programima za bezbednost. Eksplicitne akcije menadžmenta u ovoj oblasti će pokazati kompletnom osoblju,

partnerima i pružaocima usluga da je sportska organizacija posvećena zaštiti svojih ljudi, informacija i sredstava.

Da bi se podigla svest o bezbednosti kroz sportsku organizaciju neophodno je primeniti Program komunikacije, koji će obezbediti zaposlenima razumevanje potrebe za primenu najboljih praksi za bezbednost, i da ih obavesti o njihovim ulogama i odgovornostima u izradi efikasnog sistema bezbednosti.

Program komunikacije se sastoji od jednokratnih i kontinuiranih aktivnosti za svakoga u sportskoj organizaciji, kao i za posebne grupe koje vode, koordiniraju ili implementiraju mere za bezbednost unutar sportske organizacije. Edukacija i obuka o specifičnim merama bezbednosti je kao takva preduslov za uspešnu implementaciju mera.

#### **4. PROCENA RIZIKA**

Svi sektori unutar sportske organizacije moraju biti upoznati sa svim pretnjama i rizicima koji se mogu javiti u njihovom domenu. Kada su poznate pretnje i rizici, sportska organizacija je u poziciji da pripremi Plan bezbednosti i da pruži dodatne mere za sprečavanje, suzbijanje i smanjenje rizika u svom okruženju. Pretnja i procene rizika čine osnovu za sve programe bezbednosti i mora da bude sastavna komponenta svake nove poslovne aplikacije. Nakon definisanja rizika, sportska organizacija kreira posebne programe i projekte kojima se eliminišu postojeće i potencijalne pretnje i opasnosti.

Procena pretnji i rizika i sama metodologija bi trebalo da budu razvijene i dostupne svim menadžerima sportske organizacije koji učestvuju u detaljnoj analizi potencijalnih pretnji i rizika, kako bi se sagledao kompletan potencijal određene pretnje.

#### **5. METODOLOGIJA VODI POSLOVNE PROGRAME I PROJEKTE SPORTSKE ORGANIZACIJE KROZ:**

- Evaluaciju pretnji u okruženju;
- Procenu mera za bezbednost koje su već implementirane;
- Analizu postojećeg jaza između identifikovanih pretnji i postojećih mera za bezbednost;
- Identifikaciju aktivnosti i promena koje su neophodne kako bi se eliminisao postojeći jaz.

#### **6. UVOĐENJE SISTEMA ZA KLASIFIKACIJU INFORMACIJA I DOKUMENATA**

Sportska organizacija mora da obezbedi da svi zaposleni i druga lica imaju eksplicitnu i jasnu sliku, i uzajamno razumevanje o osetljivosti i bezbednosti koja je potrebna za sve informacije o sportskoj organizaciji koje se razmenjuju, dele, ili su poverene na brigu i staranje trećoj strani. Da bi se obezbedio javnosti vidljivi dokaz da je sportska organizacija preduzela korake da zaštite poverljivost / osetljivosti informacija.

Pored toga cilj je, i da se zaštitite od potencijalnih obaveza koje mogu nastati ako se:

- na ne odgovarajući način obaveste druge strane, javnost, odnosno sportske organizacije, agencije, vlada i privatni provajderi usluga sektora, o osetljivosti informacija, ili nismo obezbedili sigurnost informacija koje smo im poslali;
- ne adekvatno štitimo informacije koje dobijamo od drugih stranaka;
- ne štitimo informacije koje kreiramo i kojima upravljamo u ime sportske organizacije.

Sistem za klasifikaciju informacija se koristi za definisanje osetljivosti informacija, radi dodeljivanja odgovarajućeg nivoa zaštite informacijama i komuniciranja posebnih mera rukovanja informacijama srazmerno njihovoj osetljivosti i vrednosti informacija kao imovine. Merenje zahteva da se definiše šema za klasifikaciju koja je zasnovana na nivou “povreda ili štete” koju određena informacija može izazvati po poslovanje sportske organizacije, trećih lica, pojedinaca, ili bilo koje druge organizacije koja pruža informacije sportskoj organizaciji, i kojima je potrebna zaštita.

## **7. UVOĐENJE SISTEMA ZA ZAŠTITU TEHNOLOGIJA**

Informacione tehnologije, sistemi i procesi, kao i informacije koje se prenose, ili su uskladištene u tim sistemima i procesima moraju da budu zaštićeni.

U poslednjih pet godina, pretnje digitalnoj imovini sportske organizacije su značajno porasle – u broju, obimu i sofisticiranosti. Posebno je u porastu broj malicioznih napada od strane eksternih subjekata.

## **8. PRIMERI AKTUELNIH ZAŠTITNIH ALATA INFORMACIONIH SISTEMA I TEHNOLOGIJE SPORTSKE ORGANIZACIJE:**

- Intrusion Detection sistem za detekciju napada na spoljnoj strani zidova (spoljna odbrana).
- Veb filtriranje softvera za upravljanje prijema očigledno neprikladnog ili neželjenog materijala na Internetu.
- Softver za praćenje zloupotrebe i zloupotrebe opreme, kao što su preuzimanje i/ili širenje neprikladnog materijala.
- Metodologija za utvrđivanje da li je bezbednosna arhitektura adekvatna za sprečavanje napada po bezbednosnim standardima.
- Otkrivanje virusa / zaštita i uklanjanje softvera.
- Revizije softvera.

Pored toga, koriste se nove tehnologije za autentikaciju i identifikaciju kako bi se ojačala bezbednost gde je to potrebno. Imajući u vidu da se informacione tehnologije i poslovno okruženje menjaju tokom godina, tako se menjaju i pretnje i rizici kojima je izložena informaciona tehnologija. Razvoj sistema bezbednosti informacione tehnologije i mera za podršku zaštite infrastrukture je zato kontinuiran proces.

## **LIČNA BEZBEDNOST**

Sigurnost je poverenje – poverenje između sportske organizacije i njegovih zaposlenih, sportista, aktivnih takmičara ili rekreativaca, imovine i informacione tehnologije. Kada govorimo o zaposlenima, sportska organizacija mora da zna dovoljno o integritetu svojih zaposlenih pre nego što odluči da ih

obezbedi osetljivim i vrednim informacijama, imovinom i odgovornostima. Postoji potreba da se osiguramo do najvećeg mogućeg stepena, da su zaposleni kojima dajemo poverljive informacije, i rukovodeće i druge pozicije unutar sportske organizacije, ljudi od poverenja, pouzdani i odgovorni. Provera osoblja se sastoji od unapred određenog skupa mera za skeniranje koje obezbeđuju uvid u pozadinu i ponašanje pojedinca. Provera osoblja podrazumeva i proveru zaposlenih koji su možda već na određenim pozicijama u sportskoj organizaciji ili kod nekih privatnih pružalaca usluga (na primer, osoblje pruža održavanje računara).

Pravila i procedure za bezbednosnu proveru osoblja imaju direktan odnos sa njihovim nivoom odgovornosti i sistemom za klasifikaciju informacija kojima je neophodno da pristupe kako bi obavljali svoje redovne funkcije. Provera se sprovodi postepeno i povezana je sa ostalim segmentima u implementaciji Strategije za bezbednost, kao što su podizanje nivoa svesnosti zaposlenih i bezbednost informacionih tehnologija.

## **FIZIČKA BEZBEDNOST**

Fizička bezbednost kao komponenta Strategije bezbednosti fokusira se na politike, procedure i alate za sprečavanje neovlašćenog pristupa opremi, postrojenjima i objektima koji direktno ili indirektno štite preduzeće ili osetljive informacije i informacione tehnologije. Mere koje su preduzimaju da se sveukupni kapital sportske organizacije adekvatno zaštiti, takođe se zasnivaju na rezultatima procene rizika i pretnji.

Iz perspektive fizičke bezbednosti, postoji znatan broj faktora, uključujući pretnje putem pošte na mail adrese, direktne pretnje mobilnim komunikacijama, direktne pretnje osoblja sportske organizacije na rezultat. Postoje i drugi oblici pretnji, namerni ili slučajni, kao što su požar, kvarovi ili prekid struje, uništavanje aplikacija u toku sportske manifestacije. Pretnja podmetanjem raznih vrsta eksplozivnih naprava, širenja pandemije, virusa HIV povređenog sportiste koji nije predao adekvatan medicinski atest takođe predstavlja poseban izazov za organizacije sportskih manifestacija koja se odnosi na gubitak ključnog osoblja. Konačno u današnjem svetu mi takođe moramo uzeti u obzir opasnost od terorizma, krađe, vandalizma i sabotaže, i korporativne ili industrijske špijunaže u okvirima sportske manifestacije zbog prisustva mnogobrojnih delegacija i poznatih ličnosti.

## **ZAKLJUČAK**

U ovom radu je prikazana neophodnost pripreme same strategije korporativne bezbednosti sportske organizacije sa osvrtom na informacione tehnologije koje su upotrebljene za zaštitu. Zatim smo naveli koja su jasna očekivanja sportista u pogledu njihove bezbednosti, bezbednosti samih informacija o njima, imovini organizacije i samog poslovanja pred organizaciju takmičenja. Osvrnuli smo se i odgovornost za zaštitu informacija i imovine u organizaciji sa primerom kakva je odgovornost je neophodna da bi se obezbedile odgovarajuća bezbednost podataka u okviru organizacije, i bezbednost u komunikaciji sa drugim organizacijama i privatnim provajderima usluga sa kojima se podaci dele. Sigurnost je poverenje – poverenje između sportske organizacije i njegovih zaposlenih, sportista, aktivnih takmičara ili rekreativaca, imovine i informacione tehnologije. Konačno u današnjem svetu mi takođe moramo uzeti u obzir opasnost od terorizma, krađe, vandalizma i sabotaže, i korporativne ili industrijsku špijunaže u okvirima sportske manifestacije zbog prisustva mnogobrojnih delegacija i

poznatih ličnosti. Sve je to deo strategije obezbeđenja sportske manifestacije koja mora biti održana na najvećem mogućem bezbedonosnom nivou u okviru svih relevantnih struktura.

## LITERATURA

1. H. Koontz, C. O'Donnell, H. Weihrich (1986), *Essentials of Management*, New York: McGraw-Hill, str. 99.
2. L. Bittel (1988), *The Mac'Grow-Hill 36-Hour Management Course*, New York: McGraw-Hill Publishing Company, str. 11-12.
3. Boucher, R.L. 1991, *Enlightened management of sport in the 1990s - a review of selected theories and trends*, u ELSEVIER SCIENCE PUBLISHERS B.V. (Medical Division), *Sport for All*, P. Oja and R. Telama, editors, pp. 517-526.
4. COLLIER Phil, Nathalie LE ROUX (1997), *Sport Management Occupations in Europe (report from 7 countries)*, European Network of Sport Sciences in Higher Education, European Observatoire for Sport Employment (EOSE), Programme SOCRATES (DGXXII)
5. EUROPEAN OBSERVATORY OF EMPLOYMENT IN SPORT (1999): *SPORT AND EMPLOYMENT IN EUROPE*, 10/1362/99 EUROPEAN COMMISSION - DG X, EUROPEAN NETWORK OF SPORT SCIENCE INSTITUTES, PR-div/99-09/C6, FINAL REPORT
6. *Marketing u sportu*, Prof. dr. Milan Tomić, 2001.
7. *Menadžment u sportu* - Mr. Jovan Šurbatović
8. *Menadžment sportskog događaja na primeru Olimpijskih igara – Menadžment događaja* - Dr. Tatjana Pivac, Mr. Igor Stamenković



## PRAKSA I PRINCIPI U PLANIRANJU RESURSA I UPRAVLJANJU U REKREACIJI

## PRACTICES AND PRINCIPLES IN RESOURCE PLANNING AND MANAGEMENT IN SPORTS RECREATION

Dr Miodrag Jelenković, Fakultet za sport

### **APSTRAKT**

*Ključnu ulogu u rekreativnom sportskim aktivnostima ima menadžment, odnosno menadžeri različitih profila, jer istima treba znati stručno i efikasno upravljati. Osnovni je cilj ovog rada ukazati na ulogu menadžmenta te njegovih nositelja u području sportske rekreacije. Iako se pod pojmom sporta podrazumevaju sva njegova područja: sport u području edukacije, takmičarski sport svih vrsta i kategorija, sportska rekreacija i kineziterapija, ipak je svako područje specifično i relativno samostalno. To se odnosi i na sportsku rekreaciju koja obuhvata najširu populaciju učesnikanika.*

*Ključne reči: sport, rekreacija, menadžment.*

### **ABSTRACT**

*Key role in recreational sports activities is management, and managers of different profiles, because both should know professionally and efficiently managed. The main objective of this study point to the role of management and its holders in the field of sports and recreation. Although the notion of sport include all areas of his sport in the area of education, competitive sports of all kinds and categories, sports, recreation and exercise, however, is any area-specific and relatively independent. This applies to sports and recreational facilities, which include the population at učesnikanika.*

*Keywords: sport, recreation management.*

### **UVOD**

U savremenim uslovima života i rada jedno od najaktuelnijih područja fizičke kulture je područje rekreacije. Rekreacija proizilazi iz potrebe društva da se istraže i naučno prouče specifične veze između rada i ostalih društvenih pojava kao i odnosa koji utiču na psihosomatski status čovjeka. Značaj sportske rekreacije je pomoći čoveku da se kao biološko, a pre svega društveno biće prilagodi na promene koje nastaju u uslovima života sa jedne strane, i uslovima rada sa druge strane, ukazujući na zahteve

motivisanosti koji proizilaze iz čovekovih ličnih potreba i interesa za očuvanje zdravlja, vitalnosti, usporavanje procesa starenja i lično raspoloženje.

U savremenim sistemima ništa nije prepušteno slučaju, tako da i u sportskoj rekreaciji postoji sistem rada, tj. strategija razvoja i uključivanja što većeg broja ljudi razne sportske aktivnosti. Pre uključivanja u sportske aktivnosti, individua se podvrgava kompletnom lekarskom pregledu, i shodno nalazu i afinitetima, određuje se plan aktivnosti. Možda se u prvi mah čini da na neki način ograničava osobu, ali dugoročno obezbeđuje kontinuirani napredak. Vremenom se intenzitet i obim fizičkih aktivnosti, prilagođavaju. Cilj je da se stalnim i sistematskim uključivanjem u rekreaciju, kod čoveka stvara pozitivna navika za smišljen, organizovan, sadržajan i koristan način korišćenja slobodnog vremena.

Aktivan način života i otklanjanje faktora rizika, u mnogome olakšavaju savremeni život.[1] Fizička aktivnost ima brojne zdravstvene koristi i efekte kako na odrasle osobe, tako i na mlađu populaciju odnosno decu [2]. Segment fizičke kulture čiji sadržaji u poslednjih nekoliko godina igraju igru kretajući se između vrhunskog sporta i trenažnog procesa. Ova sfera sportskog angažmana postala je životna filozofija doživljavajući naglu socijalnu ekspanziju, a u poslednje vreme postala je i društveni prestiž. Relaksacija od dnevnih obaveza i profesionalnog angažmana i ujedno priprema za bolje podnošenje predstojećih opterećenja životnog ciklusa. Aktivnosti u okvirima rekreativnog bavljenja sportom[3] su po prirodi takve da individualno odgovaraju klijentima (vežbačima). Rekreativni programi se kreiraju prvenstveno prema potrebama i željama klijenata. Ovo je širok spektar fizičkih aktivnosti dostupnih svim ljudima bez obzira na pol, uzrast, posebne potrebe, antropometrijske dimenzije i sl. Važan detalj u rekreaciji je mentor sa ulogom voditelja programskih sadržaja čiji je prevashodni zadatak animiranje klijenata kroz podučavanje, sprovođenje i nadgledanje zadatih programa vežbanja.

## 1. SPORTSKA REKREACIJA

Pojam rekreacija prvi put se susreće, po nekim izvorima, u prvom veku pre nove ere - Rimki mislilac Ciceron je pisao o rekreaciji vojnika, o rekreaciji misli, o rekreativnom delovanju pustara. Rimki vojskovođa Cezar posebno se brinuo o rekreaciji svojih vojnika koji su neposredno učestvovali u raznim pohodima i osvojačkim ratovima. Danas postoje ostaci tadašnjih vojnih kupatila, takozvanih rimskih legija, ali i njegova knjiga u kojoj pominje rekreaciju, koja je prevedena na grčki jezik. U srdnjem veku je rekreacija primenjivana samo kod povlašćenih slojeva feudalng društva. Osim bogatih feudalaca ostalima je rekreacija bila strogo zabranjena.

Pojavom kapitalizma, a naročito naučno-tehničkom revolucijom, menja se iz osnova vrsta rada, što u mnogome proizvodi pojavu slobodnog vremena. Sa pojavom slobodnog vremena i rekreacija dobija na svojoj primeni, te se javljaju razni oblici rekreativnih aktivnosti svih slojeva kapitalističkog društva.

Rekreirati (Leisure) od latinske licere – Dokolica – slobodno vreme Loisir – Fr. Dozvoliti, dopustiti.

Rekreacija se odnosi na demografsku struktura ljudi - od 7 do 77 godina, a prema podacima biroa za menadžment u periodu od 1994 – 1995, rekreacija se odnosi na "aktivnosti ljudi iznad 16 godina".

Aktivnosti rekreacije su najčešće: šetnja, razgledanje, piknik, posete sp. događaju, plivanje čamcem, pecanje, vožnja bicikla, kampovanje, trčanje/džoging...a u padu su aktivnsoti kako što su tenis, lov, jahanje, jedrenje, pecanje, klizanje.

Rekreacija predstavlja spontani odraz čovekove želje da zadovolji potrebe i skloni u aktivnostima po vlastitom izboru, a u svrhu osveženja, odmora, razonode i što sadržajnijeg korišćenja vremena izvan profesionalnih radnih obaveza (Reac, M.)

Pod fizičkom rekreacijom podrazumevamo aktivnosti čiji je sadržaj sport i turizam, i kojima se uvek bavi dobrovoljno u vreme slobodno od obaveza, radi odmora, razonode i razvoja sopstvene ličnosti, bez glavnog cilja, tj. postizanja maksimalnih sportskih rezultata, delatnost koja nije suviše zamarajuća i koja donosi opuštanje, radost, zadovoljstvo.

Kad govorimo o rekreaciji, kretanjem, mislimo time na dobrovoljno fizičko vežbanje u slobodnom vremenu i aktivnosti kretanjem sa ciljem odmora, zabave, održavanja zdravlja i fizičke kondicije.[4]

Sportska rekreacija je slobodno izabrana individualna ili organizovana društvena delatnost iskonskog karaktera, koja sredstvima fizičkog vasiptanja i sprotsko-rekreativnim aktivnostima omogućuje ljudima aktivan odmor i zdravu zabavu i razonodu, koja im pomaže da održe dobro zdravlje, fizičku i radnu kondiciju i da ispolje svoje stvaralaštvo, koje im je specijalizovanim radom u velikoj meri "oteto od zaborava".[5]

Sve izložene definicije se u biti ne razlikuju po osnovu sadržaja, što je osnovna karakteristika sportske rekreacije. Fizička vežba kao njen osnovni činilac se nalazi u širem spektru svih sportsko-rekreativnih aktivnosti.

Prema tome sportsku rekreaciju možemo definisati kao: "Slobodno izabranu individualnu ili organizovanu fizičku aktivnost, manifestovanu kroz razne oblike sportsko-rekreativnih aktivnosti i agenasa, sa ciljem pozitivnog uticaja na nivo psihofizičkog statusa organizma učesnika".

Segmenti rekreacije: [6]

- Lokalne (opštinske) rekreativne aktivnosti na lokalnom nivou takmičenja i manifestacije Vojne rekreativne aktivnosti krosemi, utakmice
- Sportovi u prirodi različite god. doba i uslovi
- Školski univerzitetski programi
- Terapeutska rekreacija kao vid r.a. U cilju fizičkog, emocionalnog i mentalnog zdravstvenog oporavka

Značaj sportske rekreacije u savremenom svetu ogledaju se u sistematičnom primenom naučno utemeljenih programa sportske rekreacije kojim se obezbeđuje povećanje opšte motorne aktivnosti, odnosno kompenzacija opšte hipokinizije, održavanje i/ili poboljšanje opštih motorističkih, funkcionalnih i radnih sposobnosti, prevencija, otklanjanje i/ili ublažavanje početnih zdravstvenih tegoba i smetnji, prevencija, otklanjanje i/ili ublažavanje zamora i nervno-psihičke napetosti, kulturnijem i sadržajnijem provođenju slobodnog vremena, ostvarivanje međuljudskih kontakata efikasniji odmor, potpuniji oporavak, relaksacija, zabava, razonoda i dr.

### 1.1. Karakteristike sportske rekreacije

Osnovna razlika između sportske rekreacije i sporta je u njihovom cilju delovanja. Cilj vrhunskog sporta je postizanje rezultata koji se može numerički predstaviti i uporediti, sportska rekreacija ima u svom fundamentu isključivo indikativna dejstva na psihofizički status organizma rekreativca (vežbe).

Sport i sportska rekreacija nisu u odnosu totalne suprotnosti – komplementarna područja u sistemu fizičke kulture (fizička vežba osnovna struktura, a kretanje osnovni vid motorike).

Prema većini autora rekreacija sadrži sledeće konstante:

- *savremenost* – permanentna stručna i naučna istraživanja u oblasti sportske rekreacije,



- *usmerenost* - obezbeđenje zadovoljavanja objektivnih ljudskih potreba za kretanje svakog pojedinca,
- *prilagodljivost* – programi sportke rekreacije se mogu modifikovati i prilagođavati željenim korisnicima,
- *dostupnost* - dostupna svim članovima države, i
- *bogastvo sadržaja* - različitost sportsko-rekreativnih aktivnosti.

Slika br. 1: Osnovne karakteristike sportske rekreacije



## 2. MENADŽMENT U SPORTSKOJ REKREACIJI

Menadžment je aktivnost koja se sprovodi uz pomoć drugih ljudi i to pod vođstvom osobe koja se naziva menadžer. Manager (engl.) se kao međunarodni pojam, prevodi kao upravitelj, posrednik, organizator, priređavač (posebno sportskih priredbi), preduzetnik, direktor, rukovodilac i sl. Nezavisno od vrste delatnosti u kojoj deluje, posao menadžera obuhvata funkcije i principe koje se odnose na područja menadžmenta ljudskih resursa, koji u donošenju odluka i istu zasniva na informacijama (kontrolna funkcija, funkcija prenosa informacija i funkcija posrednika). Iz ovako složenih funkcija uočljivo je da menadžer mora biti osoba s izuzetnim znanjem, organizacijskim sposobnostima, umećem za donošenje odluka i odgovor-nošću. Menadžera u sportu možemo definisati kao organizatora, upravljača nekom sportsko-poslovnom organizacijom kojoj je cilj ostvarenje određenih sportskih i poslovnih rezultata.

U gotovo svakom sportskom savezu, udruženju, nalazi se deo članova koji se isključivo bave sportskom rekreacijom. Velik deo građana se bavi sportskom rekreacijom individualno ili organizovano

u okviru fitnes klubova, sportskih klubova, u turističkim centrima i sl. Neki se bave redovno sportskim aktivnostima (dva do tri puta nedeljno), a neki povremeno (skijanje, plivanje, planinarstvo, trčanje i sl.)

Poslovanje sportskih udruženja specifično je zavisno po pojedinim vrstama sporta, sportskih saveza, udruženja i klubova i regulisano statutima. Samim tim razumljiva je specifičnost menadžmenta koji je potreban za njihovo upravljanje. U organizacijama za sportsku rekreaciju deluje tzv. društveni i operativni menadžment.

Slika br.2: Model menadžmenta u sportu[7]

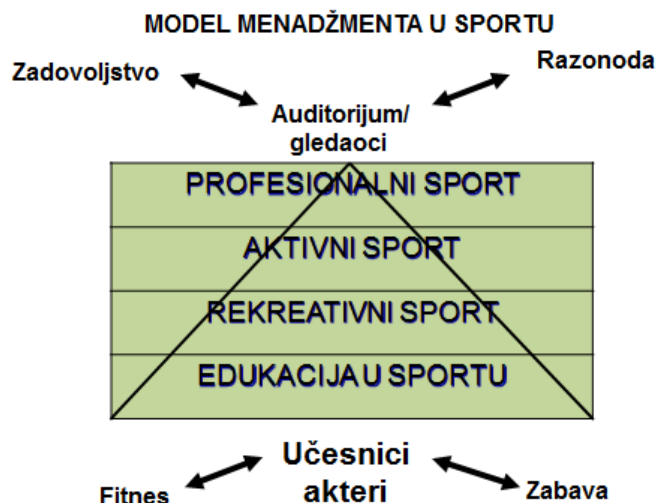

Aktivnosti sportskog menadžmenta ostvaruju se na dva nivoa: globalnom i mikro nivou i to pod vođstvom osobe koja je sportski menadžer.[7] On je organizator, upravljač sportsko-poslovnim organizacijama kojima je cilj ostvarenje sportskih i poslovnih rezultata, a njegov posao obuhvata funkcije koje se odnose na područje međuljudskih odnosa, informacija te donošenja odluka. Procene su kako je broj učesnika u sportskoj rekreaciji puno veći što utiče i na menadžment u okviru sportsko-rekreativne delatnosti.

U društveni menadžment moguće je svrstati skupštinu koju čine izabrani predstavnici na čelu s predsednikom, organi upravljanja kao što su: upravni odbor, nadzorni odbor, izvršni odbor i dr.

Samo upravljanje organizacijama za sportsku rekreaciju povereno je upravi u kojoj se uobičajeno nalaze predsednici, sekretari, itd., kao i stručna služba, koju čine operativni menadžment sportske organizacije.

Budući razvoj sportske rekreacije u svim područjima mogu pokrenuti i voditi stručnjaci sportske rekreacije među kojima važnu ulogu mogu imati sportski menadžeri.

### 3. LJUDSKI RESURSI U SPORTU

Resurse u sportskoj organizaciji predstavljaju ona materijalna i/ili nematerijalna sredstva koja se posebnim procesima u organizaciji mogu transformisati u neke druge resurse, zatim se mogu zameniti sa drugim resursima i na kraju posebnim distributivnim kanalima i na osnovu planiranja mogu se alocirati ka ljudima i organizacionim jedinicama, kao neophodna i imperativna sredstva u procesima

ostvarivanja ciljeva. U sportu/ sportskim organizacijama resursi su najčešće zastupljeni u sledećim oblicima: Funkcionalni resursi (ljudski, fizički), Logistički resursi (informacije i podaci), Materijalni resursi (finansijski) i dr.

Budući da je značaj ljudskog resursa u sportu ogroman, i da on predstavlja jedan od najvažnijih resursa kojim raspolaže sportska organizacija, jer ljudi su ujedno i subjekat i objekat oba procesa (treening i takmičenje) sa kojima se organizacija susreće, odnosno da oni svojim znanjem, radnim sposobnostima i motivacijom učestvuju u stvaranju: proizvoda, odluka i informacija.

Pored toga opšte je poznato da je visoki nivo sportske nauke, trenažne i upravljačke tehnologije, direktno uslovljen ljudskim resursima u sportskim organizacijama. Isto tako je poznato da se bez adekvatno osposobljenih, kreativnih i stvaralačkih ljudskih resursa ne može sprovesti razvojna politika, nauka i tehnologija ni u jednom upravljačkom sistemu u društvu, pa prema tome ni u sportu, tako da ćemo se u nastavku teksta fokusirati upravo na njega (Ljudski resurs), odnosno na posebnu oblast koja se bavi problematikom (planiranja, upravljanja, razvoja, i dr.) ljudskih resursa u sportu, tzv. Menadžment ljudskih resursa.[8]

Ljudske resurse u sportu predstavljaju: sva angažovana lica koja iniciraju, inoviraju i primenjuju najsavremeniju sportsku tehnologiju, kao i druge resurse koji su u funkciji ostvarivanja sportskih i poslovnih funkcija, kao i visoko vrednih efekata (sportskih rezultata). U širem smislu ljudske resurse u sportskoj organizaciji čine svi zaposleni, bez obzira na stepen stručnih kvalifikacija, radno mesto ili vrstu radnog odnosa (sportisti, administrativni radnici, amaterski sportski radnici, i sl.), dok u užem smislu ljudske resurse čine lica koja upravljaju sportskom organizacijom (sportski radnici, menadžeri, treneri).

Menadžment svake organizacije, po pravilu, bavi se i brigom o obezbeđivanju i koordinaciji različitih vrsta resursa zastupljenih u sportu, kao što su: finansijski resursi, materijalni resursi, ljudski resursi i sl.

### **3.1. Planiranje i upravljanje ljudskim resursima u sportu**

Osnova upravljanja ljudskim resursima u sportu ogleda se kroz planiranje resursa, planiranje obuke, planiranje razvoja karijere i kontroli celog upravljačkog procesa. Planiranjem ljudskih resursa trebalo bi predvideti broj i vrste položaja u sportskoj organizaciji koji treba da se popune, pri čemu se utvrđuju zahtevi neophodni za svaki posao ili položaj, pored toga plan bi trebalo da sadrži sledeće elemente: analizu poslova, opis poslova, specifikaciju poslova, i sl.

Kao najznačajnije faze procesa planiranja ljudskih resursa mogle bi se izdvojiti sledeće faze:

- 1) Izbor, razmeštaj, upoznavanje i uvođenje u posao i zadatke pojedinaca;
- 2) Obuka (razvoj karijere);
- 3) Promocija ili razvoj karijere i
- 4) Nagrađivanje i kažnjavanje.

*Upravljanje ljudskim resursima se definiše kao poseban pristup upravljanjem zapošljavanja kojim se nastoji da se ostvari konkurentna prednost kroz strateško raspoređivanje sposobne radne snage, koristeći pri tom integrisan niz kulturnih, strukturnih i ličnih tehnika.*[9]

Kao najznačajniji efekti, zbog kojih bi menadžment sportske organizacije trebalo da se bavi planiranjem i upravljanjem ljudskim resursima izdvajaju se:

- 1) Povećanje efikasnost cele organizacije;
- 2) Povećanje lojalnosti;
- 3) Ostvarivanje pojedinačnih i grupnih ciljeva i interesa.

Nažalost mnoge sportske organizacije ovo ne primenjuju u dovoljnoj meri (ili uopšte ne primenjuju) čime svoje čitavo poslovanje (organizaciju) dovode u problem.

### **3.2. Pronalaženje/ regrutovanje novih saradnika**

Ukoliko pretpostavimo da nijedna sportska organizacija ne bi mogla da funkcioniše bez angažovanih ljudi, odnosno ljudskih resursa, onda možemo pretpostaviti i da kvalitetno poslovanje sportske organizacije pre svega zavisi od kvaliteta ljudskih resursa koji su angažovani u njoj.

Zato se pitanju pronalaženja ljudskih resursa u sportskoj organizaciji pristupa studiozno, jer je i sam problem veoma složen. S druge strane složenost regrutovanja ili traženja izvora ljudskih resursa se ogleda u činjenici da svaka sportska organizacija ima set različitih poslova, koji nisu direktno vezani za dva pomenuta osnovna procesa kojima se ona bavi, ali čine pomoć i podršku tim procesima.

Ljudi (adekvatni saradnici) predstavljaju resurs koji nije lako pronaći, te su stoga razvijeni različiti modeli pronalaženja izvora stručnih saradnika, među kojima su najzastupljeniji: [10]

- Organizovanje sopstvenih sportskih škola;
- Pronalaženje talentovanih budućih saradnika u drugim sportskim školama;
- Organizovanje sistema "skauting-a"
- Oglašavanjem potrebe za novim saradnicima i dr.

### **3.3. Selekcija saradnika**

Selekcija u sportu predstavlja širok pojam, preko kojeg se prelamaju stručno-tehnološki, psihološki, socijalni, finansijski i ekonomski faktori, ali i ciljevi cele sportske organizacije. Savremena shvatanja selekcije sportista ovu problematiku tretiraju sa stručnog, ali i organizaciono-menadžmentskog aspekta, tako da na sistem i rezultate selekcije novih saradnika mogu uticati gotovo svi faktori iz unutrašnjeg i spoljašnjeg okruženja sportske organizacije.

Imajući u vidu kompleksnost i složenost procesa selekcije, i naravno sportsku praksu, identifikovano je nekoliko osnovnih faza koji se smatraju dominantnim u procesu selekcije novih saradnika: Faza primarne selekcije; Faza dopunske selekcije; Faza visoke selekcije; i dr., a koje podrazumevaju kreiranje studioznog plana selekcije baziranog na ciljevima sportske organizacije.

U tom smislu potrebno je izvršiti analizu stanja sportskih resursa sopstvene sportske organizacije, analizu konkurenata i kvalitet drugih pre svega materijalnih resursa, čime ćemo dobiti odgovor na pitanje u kom kvalitetu i kvantitetu je nužno pristupiti dopunskoj selekciji koja podrazumeva angažovanje novih ljudi, zatim odabrati najprihvatljiviju strategiju kako bi smo prave ljude postavili (delegirali) na prava mesta.

Menadžment ljudskih resursa po završetku procesa odabira, potrebnog osoblja (sportista, trenera, menadžera, i sl.), mora da ima razrađenu proceduru razmeštanja i upoznavanja funkcionisanja cele organizacije, sa radnim mestom i poslom koji će svako od njih obavljati. Sportska organizacija pored toga mora da ima i dovoljno dobru proceduru uvođenja novih ljudi u organizaciju, odnosno njihovo upoznavanje sa strukturom organizacije i načinom rada.

## ZAKLJUČAK

Sportska rekreacija u Srbiji predstavlja sastavni deo sporta kao društvene delatnosti. Procenjuje se da je broj učesnika u sportskoj rekreaciji puno veći što utiče i na menadžment u okviru sportsko-rekreativne delatnosti.

Veliki deo građana sportskom rekreacijom se ne bavi samo u okviru ovih nego i ostalih udruženja, poput individualnog ili u okviru preduzeća, fitnes klubova, sportskih klubova, u turističkim centrima i sl.

Sportsko-rekreacijsku delatnost vode stručnjaci i menadžeri sporta različitog profila: menadžeri-direktori, menadžeri-treneri, učitelji sportskih aktivnosti, instruktori, organizatori, sportski animatori i dr.

Specifičnost menadžera koji djeluju u području sportske organizacije je da, osim što moraju vladati znanjima ključnim za sprovođenje svih funkcija menadžera, moraju poznavati i karakteristike svog udruženja, kluba ili preduzeća za sportsku rekreaciju.

U budućem razvoju sporta i sportske rekreacije u Srbiji ključnu ulogu trebaju imati stručnjaci navedenog profila među kojima i menadžeri u sportskoj rekreaciji. U edukaciji ovih stručnjaka važnu ulogu ima fakultet za sport u čijem je programu predviđeno njihovo školovanje. Suština i cilj sportske rekreacije jeste da omogući optimalne uslove i mogućnosti savremenom čoveku da kroz raznovrsne sportsko-rekreativne aktivnosti zadovoljava svoju bio-psiho-sociološku potrebu za kretanjem i igrom; sadržajnije i kreativnije provodi slobodno vreme, čuva i unapređuje zdravlje; održava vitalnost, životni i radni optimizam; održava i unapređuje svoje opšte fizičke, funkcionalne i radne sposobnosti; otklanja prevremenu pojavu starenja i produžava aktivni radni vek i kreativnost do duboke starosti.

Sportska rekreacija je usmerena na optimizaciju pojedinih dimenzija psiho-somatskog statusa ljudi svih uzrasta sistematskom primenom naučno-fundiranih programa (raznovrsnih sportsko-rekreativnih programa) koji su dostupni i usaglašeni sa nivoom sposobnosti, zdravstvenim stanjem, polnim i uzrasnim karakteristikama, vrstom i karakterom posla na radnom mestu, i što je posebno značajno, subjektivnim potrebama i interesima svakog pojedinca.

Sportska rekreacija je prevashodno usmerena na zadovoljavanje autentičnih potreba i interesa u fizičkoj kulturi, pre svega, onih pojedinaca koji svoje potrebe ne zadovoljavaju kroz postojeći sistem školskog fizičkog vaspitanja, a nemaju interesa, talenta, sposobnosti ili nisu motivisani da se bave sportom.

## LITERATURA

- [1] Sharkey, B.J., Gaskili, S.E. (2008). Vežbanje i zdravlje. Beograd: Data Status.
- [2] Bauman, A.E. (2004). Updating the evidence that physical activity is good for health: an epidemiological review 2000-2003. *Journal of Science and Medicine in Sport* , 7(1), 6-19
- [3] Johanson, J., Christie, J. (2005). Outdoor play. Play, development and early education.
- [4] 4 Danjek K, Tepli Z. Vestina rekreacije. Beograd. 1978.
- [5] 5 Vučković, S., *Oteto od zaborava* ([www.brusonline.com](http://www.brusonline.com))
- [6] 6 Masterralehis L., Barr C., Hums M. 1998: Principles and Practise of sport Managment, Aspen Publishers, Inc., Gaithersburg, Maryland)

[7] 7 Parks, J., Zanger, B., Quarterman, J. (1998.). Introduction to sport management. U J. B. Parks, B. Zanger, J. Quarterman (ur.), Contemporary sport management (str. 1-13). Champaign IL: Human Kinetics.

[8] 9 [www.savremenisport.com](http://www.savremenisport.com)

[9] Storey, J., *Human Resource Management, A Critical text, Cengage Learning EMEA 2007.*

[10] Desler, G. Osnovi menadžmenta ljudskih resursa, Data Status, Beograd, 2007.



UNIVERZITET „UNION - NIKOLA TESLA“  
**FAKULTET ZA SPORT**  
BEOGRAD

Prva međunarodna konferencija  
MENADŽMENT BEZBEDNOSTI SPORTSKIH TAKMIČENJA  
1<sup>ST</sup> International conference  
SECURITY MANAGEMENT OF SPORTS COMPETITIONS

## INFORMACIONI SISTEMI SPORTSKIH MANIFESTACIJA INFORMATION SYSTEMS OF THE SPORT EVENTS

**Habuš Branko dipl. inž.**

JAT Airways

**Dr Ateljević Milutin**

Fakultet SINERGIJA

### **Sažetak**

Izabrana tema za koju smo se opredelili odnosiće se na Evropsko prvenstvo u kontaktnom sportu pod nazivom Evropski Kyokushinkai šampionat. Taj segment sportskog događaja odnosi se na jedan od stilova japanske borilačke veštine karate koja ima svoja pravila i koja podrazumeva nokaut sistem ali bez udaraca rukom u glavu protivnika. U samoj temi opisujemo šta je uopšte sportski događaj ili događaji (ili na engleskom sporting events). Opisujemo organizovanje manifestacije u oblasti kontaktnog sporta, sa pripremom informacionog logističkog sistema koji će biti upotrebljen na samoj manifestaciji. Prezentiraćemo kompletan rad istoga sa otvaranjem manifestacije, vođenjem manifestacije i objavljivanjem rezultata i komunikacijama sa evropskim predstavnicima na prisutnoj manifestaciji i zatvaranju manifestacije sa rang listama učenika.

### **Ključne reči:**

Sportska manifestacija, informacioni sistem, komunikaciona tehnologija, bezbedonosna struktura

### **Summary**

The paper that has been selected as the topic for which we chose will apply to the European Championship in contact sport titled European Kyokushinkai championship. That segment of a sport event related to one of Japanese martial arts styles karate which has its rules, and that means a knockout system but without bumps hand in the head opponents. Within the topic we define what is in general sports event or events (or in English language sporting events). We define a organized sport event in the area contact sports, preparation for the information Logistics Task Force system, which will be used in the event. This is a complete work that we will elaborate and also the complete assignment on the opening event, record events and publishing results, and communication with the European representative's on-ranging discrimination against event and closing event with the ranking lists students.

**Keywords:**

Sport event, information system, communication technology, safety structure.

## **INFORMACIONI SISTEMI SPORTSKIH MANIFESTACIJA**

Pod samim sportskim događajem se najčešće podrazumevaju različite aktivnosti organizatora koje su usmerene određenoj sportskoj publici sa ciljem ostvarivanja nekog sportskog rezultata. Sa druge strane, sportski događaji se mogu posmatrati, i u širem kontekstu, u kojem nije od primarnog značaja ostvarivanje sportskog rezultata, nego se više izražava njihov ne takmičarski karakter, odnosno promocija neke veštine koja nije dovoljno popularisani u javnosti.

U ovom slučaju, sportski događaj koji opisujem obuhvata prezentaciju jedne borilačke veštine malo poznate i malo propagirane u našoj zemlji i predstavlja članove timova koji su spremni da pored cilja pobede imaju i stav prezentiranja same veštine. Ovakav događaj evropskog ranga predstavlja i prezentaciju zemlje u kojoj se održava, predstavlja skup određenog vremenskog trajanja na jednom unapred odabranom mestu (sportskoj hali) sa unapred pozvanim učesnicima koji imaju motive i ciljeve okupljanja na ovakvoj manifestaciji, odnosno sportskom događaju.<sup>2</sup>

Sportska manifestacija o kojoj će biti reč u nastavku, danas, u suštini, predstavlja društveni fenomen savremene civilizacije, jer njihovo održavanje predstavlja jedan od složenih procesa uključenja velikog broja ljudi različitih stručnih profila, iz različitih oblasti koje su bliske sportu i koje nisu bliske sportu, a koji su zaduženi za obavljanje procesa i funkcija od kojih zavisi realizacija i bezbednost sportskog događaja. Ovde su uključeni svi elementi od sportista, trenera, menadžera, sponzora, medijskih kuća, posetioca ili gledaoca i informacione tehnologije, kao i ljudi iz bezbedonosnih struktura), tako da ćemo u nastavku ove problematike organizacije Evropskog Kyokushinkai šampionata, pokušati da predstavimo, odnosno objasnimo problematiku vezanu za sam tok priprema i sam sportski događaj.

Pre početka šampionata koji je najavljen kalendarom manifestacija Evropske Kyokushinkai federacije, EKO, da će se održati određene godine, određenog meseca, određenog dana (subota i nedelja) u naznačenim terminima i mestu održavanje, počinje akcija logističke pripreme. Šalju se internetom tačnije e-mail adresama pozivi određenim Evropskim, odnosno državnim federacijama oficijalni pozivi sa tačno formulisanim programom učesnika i učestvovanja po kategorijskim propisima Evropske Kyokushinaki Federacije. Upotreba komunikacione i kompjuterske tehnologije je osnov i fundament komunikacije, pored mobilnih i stabilnih telefonskih veza i faksova. U međuvremenu menadžment Srpske Kyokushinkai Federacije započinje kontakte sa nadležnim institucijama, od opštinskih odbora, gradskih odbora i republičkih odbora za sport obaveštavanjem o započinjanju manifestacije državnog karaktera. Stupa se u kontakt sa nadležnim službama zaduženim za bezbednost, osiguranje i logistiku za obezbeđenje sportista, članova delegacija, i naravno publike, gledalaca. Po dobijanju odgovora i zaključenju liste manifestacije, broj reprezentacija, broj učesnika i broj delegata

---

<sup>2</sup> Događaj predstavlja skup ograničenog trajanja, na određenom mestu, u određeno vreme, sa određenim učesnicima, motivima i ciljevima okupljanja, "Menadžment sportskog događaja na primeru Olimpijskih igara - Menadžment događaja" - Dr. Tatjana Pivac, Mr. Igor Stamenković



federacija i evropskog komiteta, započinje se apsolutna priprema provera svih dospelih prijava, imena, statusa boravka takmičara i njihovih trenera, delegata. Potrebno je stupiti u kontakt sa Ministarstvom Inostranih Poslova i sa Ministarstvom Unutrašnjih Poslova kao i sa Ministarstvom za Omladinu i Sport na gradskom i Republičkom nivou. Započinje provera od strane MUP-a kao i od strane MIP pod obrazloženjem priprema viznih režima i dozvola boravka reprezentacija i njihovih članova. Da li sa određenom zemljom imamo normalne diplomatske odnose ili nam se nešto kao organizatorima uslovljava. Kada dobijemo odobrenje prijema svih navedenih zemalja da imaju "zeleno" svetlo, onda se postupak predaje službi za strance MUP-a grada Beograda od kojih se traži dozvola i prijava boravka stranaca, reprezentativaca i članova timova i delegacija, naravno Zakon kaže da je prijava u Hotelskom smeštaju podrazumevana prijavom pasoša gosta koji ostaje duže od tri dana.

Na osnovu svega ovoga što smo naveli, možemo zaključiti da suštinu ovog šampionata evrope u Kyokushikai karateu predstavlja vrlo složen kompleks različitih dejstava, u kome mora da učestvuju svi koji su bliski na bilo koji način sportu: od kompletne organizacione strukture događaja, do sportista, trenera, menadžera, sponzora, sredstva masovnog informisanja, neposrednih gledalaca, bezbedonosnih organizacija, hitne pomoći i dežurnih bolnica ili kliničkih centara kao i ostalog širokog sportskog auditorijuma. (*"Sportski događaj takođe možemo pokušati da sagledamo i kroz zbir karakteristika, koje su prisutne u praksi njegovog organizovanja, među kojima su: Sportsko - takmičarska karakteristika - u kojoj se ostvaruje cilj vezan za sportski rezultat; Ekonomsko - marketinška karakteristika - u kojoj organizatori događaja traže mogućnosti i načine organizacije sportskog događaja sa finansijskim efektima; Propagandno - medijska karakteristika - u kojoj se ostvaruje prezentacija događaja široj javnosti; Edukativna karakteristika - u kojoj sportisti i sportske organizacije neposredno i posredno utiču na sportsko i etičko obrazovanje (edukaciju) sportskog auditorijuma"*)<sup>3</sup>.

Sagledavajući aspekt ove teorije eminentnog Prof. Milana Tomića u ovoj tematici organizacije Evropskog Kyokushikai Karate šampionata jeste prisutna pre svega takmičarska karakteristika, osvajanja evropskih medalja po kategorijama kao i apsolutnoj kategoriji, zatim ekonomska, jeste prisutan faktor uloženi novac, dobijen rezultat po organizatora, opštinu, grad, republiku kao i marketinški aspekt promocije kako same organizacije, tako i države koja je učestvovala u pomoći organizovanja ovakvoga šampionata. Ako delimo sportske događaje prema značaju i rangu onda smo na principu forme, sportskog kvaliteta i tipologije sporta i grane sporta terminološki zastupljeno u literaturama koje opisuju sport, ovaj događaj bi pripadao u Međunarodne sportske događaje. Postoje još Nacionalni, Regionalni, Lokalni i dr. sportski događaji. (*"Imajući u vidu, ovakav vid podele, Međunarodne sportske događaje predstavljaju manifestacije u oblasti sporta od posebnog značaja i organizuju se u koordinaciji sa nadležnim međunarodnim sportskim federacijama, nacionalnim savezima, a uz podršku država, regija ili jedinica lokalne samouprave"*)<sup>4</sup>, što smo i preuzeli kao tematsku celinu. Nacionalni sportski događaji se uglavnom organizuju na nivou jedne države i najčešće predstavljaju pretpostavku za učešće klubova, reprezentacija i pojedinaca na međunarodnim takmičenjima. Regionalni i lokalni sportski događaji su najmasovnije manifestacije koje se svakodnevno odvijaju i koje predstavljaju najširu bazu za opšti razvoj sporta na nivou svake države.

---

<sup>3</sup> Marketing u sportu, Prof. dr. Milan Tomić, 2001.

<sup>4</sup> Menadžment u sportu - Mr. Jovan Šurbatović

## 1. PRIPREMA MANIFESTACIJE

Posle priklupljanja prijava od međunarodnih organizacija istog nivoa kao naša, znači Nacionalni Kyokushikai savezi ili federacije, poslali smo zvanične pozive za takmičare, sudije, trenere i Nacionalne predsednike reprezentacije, odnosno Nacionalnih saveza (takozvani Branch Chief ili Contry Representativ) koji može biti samo jedan u svakoj državi prema Internacionalnom (svetskom) i Evropskom pravilniku.

Naravno sve se to odrađuje putem slanja faksom ili e-mail porukama na ofijalne adrese evropskih, (Njihovih-republičkih saveza). Primena savremenih informacionih tehnologija mora da bude primarana za uspeh manifestacije a predstavlja realnost i imperativ današnjih tehnolgija. WEB5 tehnologije iskoristićemo za reklamu, za pridobijanje što većeg broja sportista, gledalaca, narvano sponzora, a samim time dobijamo stabilnost i sigurnost same manifestacije. Sa time započinjemo Informacioni logistički sistem same manifestacije. Vršni se priprema postavljanja servisa usluga koja podrazumeva povezivanje sportista i delegata Internet vezom putem određenog lokalnog provajdera koji nam daje određenu adresu, ime sajta, (WWW) i e-mail adrese. Zapoinjemo takođe pripreme internih i eksternih komunikacija koje će da se odvijaju pre, za vreme i posle same manifestacije. To podrazumeva da se u hali izvrše pripreme postavljanja interne lokalne mreže ako ne postoji, a ako postoji vrši se analiza postojeće.

Kada smo u ovom slučaju ustanovili da Hala ima svoju internu mrežu, (Intranet) kao i eksternu (Internet) koja je povezana sa provajderom i policijskom upravom grada i opštine pristupamo pravljenu internih adresa na našim donetim računarima koji će se koristiti u svrhu same manifestacije. Dodeljivanjem određenih adresa na postojećem serveru planiramo postavku programskih zahteva za instalaciju specijalizovanog softvera za izvlačenje parova i prikazivanje rezultata. Program je odrađen u programskoj šemi Microsoftovog6 progrma FoxPro7 ver. 7.0 koji ima za cilj preventivu eventualnih ličnih grešaka sudija, trenera, merača vremena, kao i samih operatera koji vrše unos podataka na borilištima (bodovanje za kategorizacije kata, zatim svaki gest sudije koji se odnosi na dodeljivanje pozitivnih ili negativnih poena takmičarima) a super kontrolor vrši na jednom računaru kompletan pregled unetih podataka sa proverom unosa svakog operatera na borilištima do polufinala i finala kojih ima 3-5, a u samom polufinalu i finalu samo jedno centralno. Brz i siguran protok informacija između operatera, organizacija podataka u centralnoj bazi i integracija udaljenih izvora informacija u jedinstvenu celinu jesu osnovni zahtevi modernog informacionog menadžmenta, postavljeni pred projektante informacionog sistema. Razuđenost u sportskom objektu i njihova relativna udaljenost (od kancelarija, galerija, borilišta do centralnog podijuma) zahtevaju organizaciju izvora i korisnika informacija u mrežu lokalnog tipa za svaki objekat-kancelariju. Kako su u poslovnom smislu svi sportski objekti delovi jedne veće celine, to i informacioni sistem objekta mora da bude povezan u jedinstveni Ekstranet samog sportskog centra - Hale korišćenjem javnih računarskih mreža. Jedna od takvih organizacija je i Sportski centar „Pionir“ u Beogradu gde smo započeli organizaciju sportske manifestacije. Slične procedure izvršavanja poslovnih procesa istog tipa na svakom pojedinačnom

---

5 WEB – WWW ili WEB predstavlja postavku brozera sa hiperaktivnim tekstem na Internetu

6 Microsoft – kompanija koja se bavi Operativni sistemima za računare kao aplikacijama za iste.

7 FoxPro – programska aplikacija namenjena ljudima koji se bave programiranjem određenih zahteva namenjenih specifičnim događanjima.

objektu zahtevaju organizaciju programske podrške tipa klijent-server gde se klijenski zahtevi postavljaju na računarima sportskih objekata a serverski proces odvija na centralnom računaru Intraneta Upravnog objekta ili postavljenog samostalnog servera sa posebnom zaštićenom IP adresom. Informatička podrška rešavanju ovakvih specifičnih poslovnih procesa zahteva primenu savremenih tehnologija tipa Intranet, Ekstranet, Web tehnologija, Klijent-Server arhitekture kao i zaštićenih komunikacija. Izborom linka dobijamo informaciju o samoj manifestaciji koja je postavljena na WEB stranici organizatora. Sama Aplikacija prikazuje kalendare takmičenja nudi moćne alate za pretraživanje po svim poljima, šemu takmičenja, sistem izvlačenja parova po svim kategorijama i selekcijama. Takođe omogućen je izvoz podataka iz **MySQL** baze u sledeće formate: **PRINT, HTML, EXCEL, WORD, XML i CSV** format.

## 2. UPRAVLJANJE RESURSIMA APLIKACIJE

Rukovodstvo organizatora manifestacije postavlja još jedan specifičan zahtev pred projektante ovako važnog Informacionog sistema. To je briga o svakom sportisti, učesniku šampionata i nekom delegatu kao korisniku nekog od delova sportskog objekta. Mi smo spremili Aplikaciju koja će, omogućiti da se, primenom softverskih alata za analizu podataka, dobijaju trenutni izveštaji u svim kategorijama takmičenja trenutno na svakom od borilišta, kao i procene sposobnosti svakog takmičara kako će završiti sam meč i koji će se naći automatski na semaforima pored borilišta gde sudije imaju uvid u rezultat i vremena. Vreme dugotrajnog ručnog prikupljanja podataka, glomaznih službi za analitiku i pripremu periodičnih izveštaja biće prošlost i u sportu. Posebna specifičnost Integrisanog informacionog sistema sportskog objekta, hale „Pionir“ je povezivanje integrisane baze podataka sa bazom podataka evropskog informacionog sistema Internacionalne Kyokushinkai Organizacije. To je preduslov da se rezultati slivaju u jedinstveni sistem dobijenih rezultata i njihovog rangiranja koje vodi jedan član tima ili glavni projektant. Time će sve informacije o rezultatu i stanju sportiste biti uvek dostupne reprezentativnom selektoru, treneru, lekaru i predsedniku federacije bilo da se nalaze na nekom od objekata Sportskog centra, bilo u nekom drugom gradu evrope ili sveta. Shvatajući značaj komunikacionih tehnologija u implementaciji integrisanog informacionog sistema glavni projektant donosi odluku za instalaciju zaštićenih računarskih komunikacija. Dva su osnovna razloga uvođenja sigurnih veza: dislocirani delovi sportskog objekta koji su u sastavu sportskog centra hale „Pionir“ i obaveza zaštite integriteta poslovnih podataka i ličnih podataka sportista. Razmeštaj manjih celina sportskog objekta Hale „Pionir“, kao i potreba za ekonomičnim pristupom u nabavci hardverske i softverske podrške, uslovili su organizaciju informacionog sistema prema izloženim principima klijent-server arhitekture. Jedinstvena baza podataka dislociranih resursa, zaposlenih i njihovo obavljanje radnih zadataka i evidencije prisustva na različitim objektima, tačna i pravovremena informacija o sportskim i drugim dešavanjima koja se u isto vreme održavaju na različitim lokacijama su prednosti koje su ostvarene primenom pomenutog koncepta. U takvoj organizaciji, klijent aplikacija na blagajni nekog od sportskih objekata obraća se aplikaciji prodaje karata na server strani računskog centra Intraneta Upravne zgrade, smeštenog u Informacionom delu hale „Pionir“.

*Sportski događaj u suštini predstavlja specifično osmišljenu ponudu ograničenog trajanja u čijoj osnovi se nalazi odgovarajuća ideja, koja se sa zajedničkim angažovanjem izvršilaca i*

*materijalnih sredstava ispoljava kao originalna idejna ponuda*<sup>8</sup>.

## ZAKLJUČAK

U ovom radu je prikazana neophodnost primene informaciono komunikacionih tehnologija u savremenom poslovanju sportskog objekta hale "Pionir". Posebno je istaknuta potreba primene ove tehnologije u cilju efikasnosti poslovanja sportskog objekata sa ciljem obezbeđenja kontinuiranog i kvalitetnog praćenja takmičarskog procesa samih sportista. Objašnjena je potreba upravljanja svim segmentima procesa u samom organizacionom delu sportskog centra hale "Pionir", kao i vođenje brige o sportistima kroz praćenje, monitoring od strane dežurnih lekarskih službi koje su imale uvid u zdravstvenu potvrdu sportista, takmičara donetih od svojih organizacija zajedno sa testovima o HIV nalazima u slučajevima teških povreda ili mogućih operativnih zahvata nakon težih povređivanja. Analizirano je trenutno stanje u primeni informatičke tehnologije u sportskom centru na bazi urađenih i obrađenih aplikacija<sup>9</sup>.

## LITERATURA

1. H. Koontz, C. O'Donnell, H. Weihrich (1986), *Essentials of Management*, New York: Mc'Graw-Hill, str. 99.
2. L. Bittel (1988), *The Mac'Grow-Hill 36-Hour Management Course*, New York: McGraw-Hill Publishing Company, str. 11-12.
3. Boucher, R.L. 1991, *Enlightened management of sport in the 1990s - a review of selected theories and trends*, u ELSEVIER SCIENCE PUBLISHERS B.V. (Medical Division), *Sport for All*, P. Oja and R.Telama, editors, pp. 517-526.
4. COLLIER Phil, Nathalie LE ROUX (1997), *Sport Management Occupations in Europe (report from 7 countries)*, European Network of Sport Sciences in Higher Education, European Observatoire for Sport Employment (EOSE), Programme SOCRATES (DGXXII)
5. EUROPEAN OBSERVATORY OF EMPLOYMENT IN SPORT (1999): *SPORT AND EMPLOYMENT IN EUROPE*, 10/1362/99 EUROPEAN COMMISSION - DG X, EUROPEAN NETWORK OF SPORT SCIENCE INSTITUTES, PR-div/99-09/C6, FINAL REPORT
6. *Marketing u sportu*, Prof. dr. Milan Tomić, 2001.
7. *Menadžment u sportu* - Mr. Jovan Šurbatović
8. *Menadžment sportskog događaja na primeru Olimpijskih igara – Menadžment događaja* - Dr. Tatjana Pivac, Mr. Igor Stamenković

---

<sup>8</sup> *Marketing u sportu*, Prof. dr. Milan Tomić, 2001.

<sup>9</sup> *Naravno da u radu nije data realna i istinita situacija, jer ona predstavlja poslovnu tajnu, bezbedonosnu tajnu kao i sve elemente kršenja autorskih prava kako poznavanje same mreže tako i upotrebljenih softverskih aplikacija.*



National Athletic Trainers Association izveštava da svake godine više od 100 mladih sportista umire zbog incidenata tokom sportskih aktivnosti, a blizu polovine ovih smrtnih slučajeva pripisuje se ISZ. Međutim, medijska pažnja koja prati ove nemile događaje je kod sportista, kao javnih ličnosti, izuzetno velika. Uz to, velika sportska takmičenja znače prisustvo velikog broja gledalaca, tako da se mogućnost nastanka ISZ među njima izuzetno povećava.

Najveći broj ISZ izvan bolnice, nastaje zbog bolesti srčanih krvnih sudova (infarkt srca), a to često dovodi do poremećaja srčanog ritma. Komorska, ventrikularna fibrilacija (VF) je najčešća aritmija koja izaziva srčani zastoj izvan bolnice. Tu dolazi do neefikasnih grčeva srčanog mišića, tako da srce ne pumpa krv, a istovremeno se gube energetske rezerve srca. Zato je veoma važno da u toj situaciji, u roku od 3-5 minuta, da započnemo KPR (kompresije grudnog koša i veštačko disanje) i da što je pre moguće, izvedeme električni šok kojim prekidamo VF i dajemo šansu srcu da započne normalan rad. Sve to znači da kada osoba pored nas kolabira, moramo prvo utvrditi da li se radi o "običnoj" nesvestici ili o ISZ (postaviti dijagnozu ISZ), pozvati službu hitne medicinske pomoći (HMP) i dok vozilo HMP ne stigne, započeti odnovne mere KPR. Postavljamo žrtvu ISZ na tvrdu i ravnu podlogu, zabacujemo joj glavu unatrag i podižem bradu (time otvaramo disajni put) i gledamo, slušamo i osećamo da li diše ili ne. Ako je osoba bez svesti i ne diše - to je ISZ! Tada započinjemo kompresije grudnog koša.

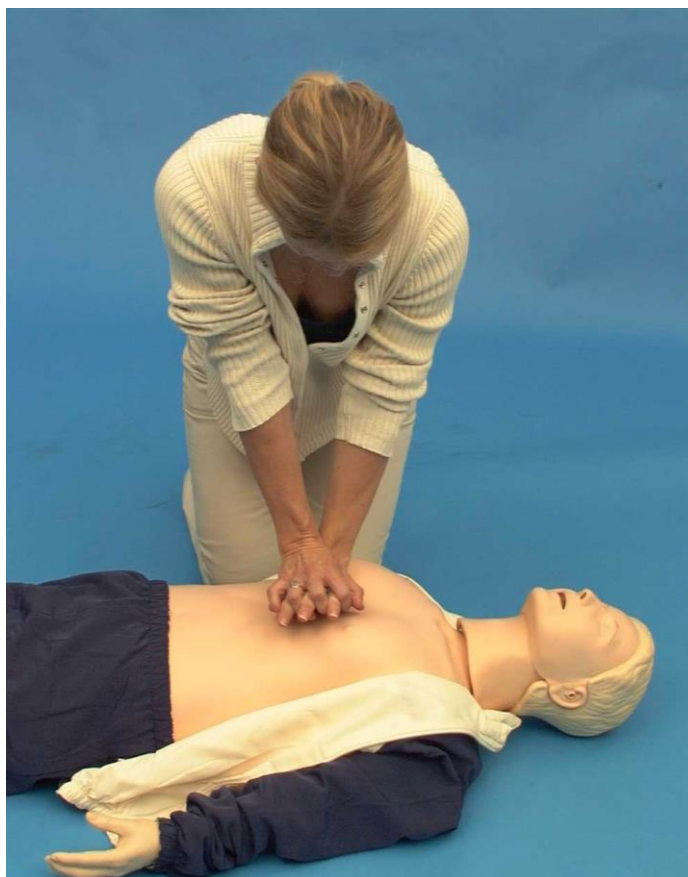

***Kompresije grudnog koša***

Pritiskamo dlanovima na donju polovinu grudne kosti, snažnim pritiscima tako da donji deo grudne kosti pomeramo u dubinu za 4-5 cm. Izvodimo 30 kompresija frekvencom oko 100/minuti. Potom izvodimo veštačko disanje usta-na-usta, dva puta i tako stalno, bez prekida.



***Veštačko disanje, "usta-na-usta"***

Na taj način pokrećemo cirkulaciju krvi žrtve ISZ i omogućujemo dotok kiseonika do mozga. Pošto VF još uvek traje, a vozila HMP još nema, potrebno je da mi pokušamo da izvedemo udar električnom strujom (defibrilacija). Danas postoje mali, portabilni, automatski spoljašnji defibrilatori (ASD), "pametni" i precizni uređaji koje otvaramo, plastične elektrode zalepimo na grudni koš žrtve, uključimo uređaj i dalje on sam analizira srčani ritam i isporučuje električni šok, ako je indikovano.



***Automatska spoljna defibrilacija***

Sve izneto predstavlja sažet sadržaj osnovnih kurseva iz KPR: BLS (Basic Life Support) i AED (Automated External Defibrillation) Course. To su jednodnevni kursevi koje organizuje Evropski savet za KPR (ERC-European resuscitation Council), namenjeni laicima-reanimatorima, znači nemedicinskim radnicima. Pohađajući takav kurs, laik reanimator je sposoban da prepozna srčani zastoј, da primeni osnovne mere KPR i izvede pravovremenu defibrilaciju primenom ASD, pre dolaska službe HMP.

Na ovaj način dolazimo do odgovora na suštinsko pitanje teme kojoj je ovaj rad posvećen, a to je organizacija zbrinjavanja žrtava iznenadnog srčanog zastoја na sportskom takmičenju. Svako sportsko takmičenje je praćeno velikim brojem gledalaca tako da je mogućnost nastanka ISZ u toј populaciji mnogo veća nego kod sportista na terenu. Sa druge strane, ISZ kod sportiste tokom takmičenja, izuzetno je redak ali je praćen ogromnom medijskom pažnjom koja često nije dobronamerna prema organizatorima tog takmičenja.

Zato se pred organizatora sportskog takmičenja, sa zdravstvenog aspekta, postavljaju dva ključna problema: bezbednost gledalaca i bezbednost sportista i sportskih radnika. Bezbednost sportista se



omogućuje prisustvom sportskih lekara kao članova tima i ekipe sa vozilom službe HMP pored terena. Sve to bi trebalo da bude dovoljno za medicinsko obezbeđenje i brojnih gledalaca, a njih može da bude i više desetina hiljada. Međutim, da li je uvek tako?

**Scenario 1.** Na stadionu je oko 100,000 gledalaca, barem 30% su ljudi uzrasta iznad 50 godina (od tog broja, oko 3% ima tegobe sa srcem), što znači da je verovatnoća nastanka ISZ relativno visoka. Jedna osoba je kolabirala. Ljudi oko nje su uzbuđeni, svi viču u glas, prskaju ga vodom, podižu mu noge, jedan poziva redara koji strči do unesrećenog i poziva pomoć. Dolazi još jedan redar, obojica su zbunjeni i pozivaju vozilo HMP sa terena, vozilo kreće ka toj tribini. Redari podižu unesrećenog i nose ga do izlaza sa te tribune (uz stepenice, kroz hodnik, niz stepenice). Izgubljeno oko 10 minuta. Medicinsko osoblje započinje KPR ali bez uspeha, beleži se vreme smrti...

**Scenario 2.** Ista situacija ali su redari, zaposleni na stadionu, uspešno završili kurseve iz KPR. Redar koji prvi stiže do unesrećenog konstatuje ISZ (zove kolegu da donese ASD sa stadiona) i započinje KPR (kompresije grudnog koša i veštačko disanje). Njegov kolega stiže sa ASD-om, nastavljaju KPR i primenjuju pravovremenu defibrilaciju. Stiže ekipa HMP sa nosilima. Unesrećenom je uspostavljena srčana akcija i on se živ i bez oštećenja mozga, hitno transportuje u bolnicu radi daljih ispitivanja.

Slični scenariji se mogu primeniti in a terenu i oko njega. Iz svega se može izvesti zaključak da je za organizatora sportskog takmičenja najvažnije da ima veći broj osoblja uvežbanih da pravilno i pravovremeno primene KPR, kao i da na stadionu postoje 1-2 ASD-a, lako dostupnih i pravilno čuvanih. Da bismo to postigli neophodno je da sportski radnici (sportisti, treneri, sudije) završe kurseve iz KPR. To se posebno odnosi na stalno zaposleno osoblje stadiona (čuvari, redari, obezbeđenje) jer su oni stalno prisutni i na treninzima i na takmičenjima - može se desiti da ISZ nastane tokom treninga ili u neposrednom okruženju stadiona. Kada se završi obuka osoblja iz KPR, tada organizator nabavlja ASD-e.



Ovi aparati se čuvaju uključeni u stalno napajanje strujom, na dostupnom mestu ali istovremeno zaštićeni od zloupotrebe (slično čuvanju protivpožarnih uređaja). Na taj način biće preduzete sve neophodne mere da se budućoj žrtvi ISZ pruži pravovremena i adekvatna pomoć.

## LITERATURA

1. **Chambless L, Keil V, Dobson A, Mahoonen M, et all. Population versus clinical view case fatality from acute coronary heart disease: Results from the WHO MONICA Project 1985-1990. Circulation 1997; 96:3849-59.**
2. Romić P. Automatska spoljašnja defibrilacija. U: Pavlović A, urednik. PRVA POMOĆ. Beograd: Obeležja; 2007. p 107-110.
3. Romić P, Jovanović K, Jovićević K. Značaj rane defibrilacije u kardiopulmonalnoj reanimaciji. Anaesthesiol Iugoslav 2002; 23(3-4): 11-16.
4. Romić P, Jovanović K, Simeunović S, Milojković A. Program masovne primene defibrilacije u slučajevima ne-traumatskog srčanog zastoja (PAD program). 2004; ABC – časopis urgentne medicine 1(4); 5-14.
5. Romić P, Simeunović S. Rana defibrilacija i PAD program za vanhospitalni ne traumatski srčani zastoj. 2006; ABC– časopis urgentne medicine 3(3): 29-34.
6. **Romić P, Jovanović K, Mičić J, Popadić A, Lekić Ž, Mladenović K. Novine u KPCR. 2003; Zbornik VI Kongresa anestezišta, reanimatora i transfuzista SCG: p27-31.**



UNIVERZITET „UNION - NIKOLA TESLA“  
**FAKULTET ZA SPORT**  
BEOGRAD

Prva međunarodna konferencija  
MENADŽMENT BEZBEDNOSTI SPORTSKIH TAKMIČENJA  
1<sup>ST</sup> International conference  
SECURITY MANAGEMENT OF SPORTS COMPETITIONS

## MENADŽMENT U FUNKCIJI RAZVOJA SPORTA MANAGEMENT IN THE DEVELOPMENT OF SPORTS

Dr Miodrag Jelenković, Fakultet za sport  
Dr Alija Jašarević, Internacionalni univerzitet Novi Pazar  
Predrag Popović, master, Grand-Atlantic a.d.

### **Apstrakt :**

*U ovom radu ćemo u kratkim crtama pokušati da ukažemo na ogroman značaj menadžment funkcije za razvoj sporta, koji je u svetu zadnjih nekoliko godina u velikoj ekspanziji. Daćemo kratak osvrt na trenutno stanje u Srbiji, ukazati na probleme, kao i na perspektive razvoja menadžment funkcije u sportu.*

*Menadžment u sportu predstavlja jednu od najvažnijih i ujedno najsloženijih delatnosti, koji obezbeđuju da se sportske i poslovne funkcije sprovode na što racionalniji, ekonomičniji i efikasniji način*

**Ključne reči:** *Menadžment u sportu, Sportski menadžer, Organizacija menadžmenta*

### **Abstract :**

*In this paper, we will briefly try to highlight the huge importance of management functions for the development of sport, which is the world's last few years in large expansion. We will give a brief overview of the current situation in Serbia indicate problems and prospects of development management functions in sports*

*Sports Management is one of the most important and also the most complex activities, which ensure that the sports and business functions implemented in a more rational, cost- effective and efficient manner*

**Keywords :** *Sports Management , Sports Management, Organization management*

## 1. UVOD

Menadžment se u novije vreme posmatra kao svojevrsna društvena tehnologija koja omogućava efektivnost i efikasnost preduzeća-organizacija. Menadžment kao proces, (funkcionalno), ima svoje faze: predviđanje, planiranje, organizovanje i kontrolu poslovne aktivnosti. Svojevremeno je rečeno da je menadžment nova tehnologija koja je američku privredu učinila preduzetničkom privredom. Danas se menadžment definiše kao proces putem koga ljudi (menadžeri) koordiniraju aktivnosti drugih ljudi, jer retko sami obavljaju posao.

Modelovanje obuhvata najbitnija pitanja u oblasti strategijskog menadžmenta, pod kojim se podrazumeva izrada i funkcionisanje takvih modela strategije, koji omogućuju celovito i dugoročno predviđanje aktivnosti, u svrhe upravljanja i kontrole procesa aktivnosti u sportskim organizacijama.

Savremeni sistem sporta u svetu doživljava neprekidne duboke kvalitativne, kvantitativne i strukturalne transformacije, koje proističu iz sve novijih društvenih, ekonomskih, političkih i tehnoloških uslova razvoja društva. Sve bolji sportski rezultati koji se poslednjih godina postižu u raznim sportovima, u znatnoj su meri promenili shvatanja i karakter rada u sportu i postavili nove zahteve za rešavanje niza aktuelnih zadataka na integralnoj osnovi.

Nastanak, razvoj i brze promene u sportsko-tehnološkoj i poslovno-upravljačkoj funkciji savremenih sportskih organizacija nesumnjivo predstavljaju u današnjem svetu jedan od najvažnijih podsticaja promene sportske i poslovne funkcije i filozofije, i okretanje čoveka prema njegovom znanju i kreativno-stvaralačkim potencijalima, kao najvažnijim proizvodnim i razvojnim resursima.

## 2. DEFINISANJE MENADŽMENTA

Pojam menadžment ima koren u latinskoj reči **manus** što znači ruka, italijanskoj reči **maneggiare** u značenju obuke konja u manježu, i francuske reči **menage** u značenju bavljenje domaćinstvom. H. Tejlor je u svojim radovima koristio menadžment i menadžer u njihovom sadašnjem značenju. U SAD se reč menadžment ne odnosi samo na proces, već i na ljude koji ga obavljaju. Već u prvim dekadama XX veka menadžeri se definišu kao ljudi koji nemaju vlasništvo. Oni iznajmljuju svoju stručnost. Njih angažuju vlasnici da obave rukovodilačke aktivnosti u nekoj privrednoj delatnosti.

Menadžment je kontinuelni proces kojim se pokreće i usmerava poslovna aktivnost radi ostvarenja svrhe poslovanja preduzeća. Ekonomski karakter menadžmenta se ogleda u podmirenju potreba potrošača, privrede i društva u proizvodima i uslugama.

Menadžment kao proces je od posebnog značaja jer ukupan rezultat uključuje serije aktivnosti (predviđanje, planiranje, organizovanje, kontrolu) i akcije koje se obavljaju zajedno na kontinuirani

način. Menadžment je proces objedinjavanja i usmeravanja pojedinačnih izvora neophodnih za obavljanje poslovne aktivnosti. Neophodni, ali nepovezani izvori se integrišu u ukupan poslovan sistem radi ostvarenja ciljeva poslovanja. Uloga menadžmenta je da integriše, koordinira i usmerava aktivnosti podsistema i stavlja ih u racionalni odnos sa sredinom u kojoj preduzeće obavlja svoju poslovnu aktivnost.

Dinamičnost faktora sredine u kojoj organizacija obavlja svoju poslovnu aktivnost unosi dinamičke elemente u koncept menadžment procesa koji je bazično statičkog karaktera. Proces upravljanja se mora prilagođavati da bi preduzeće obezbedilo opstanak, stabilnost i rast. Upravljanje je način da se uspostavi odgovarajući balans između rastućih potreba i mogućnosti da se efikasno i efektivno podmiri te potrebe.

## ***2.1 Teorija i praksa menadžmenta***

*"U teoriji je korišćena grupa pretpostavki koje se izvode da bi se objasnio odnos između dve i više činjenice, kao i da se obezbedi čvrsta baza za predviđanje budućih događaja."* [ 1]. Šire teorije su gledišta pomoću kojih ljudi lakše tumače svoje iskustvo sa svetom. Formalno, teorija je koristan skup pretpostavki koje služe da se objasni odnos dve ili više činjenica. Kao prvo, teorije obezbeđuju stabilno stanovište za razumevanje iskustva. Teorija obezbeđuje kriterijume da utvrdimo ono što je relevantno. Kao drugo, teorije omogućavaju efektivno komuniciranje i ulaženje u sve kompleksnije odnose među ljudima. Kao treće, teorije pružaju mogućnost – odnosno one su podstrek da neprekidno učimo o svetu u kome živimo. Po definiciji teorije imaju svoje granice, ni jedna teorija ne može da objasni sve. Kada se ovo jednom shvati lakše je proveravati da li postoje alternativni načini sagledavanja sveta, naročito ako se teorije ne podudaraju sa iskustvima i lakše je razmatrati konsekvence prihvatanja alternativnih verovanja.

Teorija daje pretpostavke. Hipoteze su spekulacije. Eksperiment služi da se provere iznete hipoteze. Rezultati su ishodi do kojih se došlo testiranjem hipoteze. Zaključak se dobija iz rezultata istraživanja. To je model kako se stvaraju, preispituju i dobijaju nove teorije u menadžmentu.

U menadžmentu su neke teorije doživljavale u jednom periodu veliku popularnost da bi se kasnije istraživanjem ustanovilo da one ne daju vidljive koristi u privrednoj praksi. Da bi se razumelo šta se može očekivati od neke teorije u oblasti menadžmenta treba razlikovati deskriptivne, normativne i prediktivne teorije. Deskriptivna teorija nastoji da opiše fenomen, događaj, funkciju ili posao.

Normativna teorija opisuje način rada u idealnim uslovima. Zasnovana je na kompletnoj racionalnosti menadžmenta. Prediktivne teorije imaju za cilj opis i objašnjenje prošlosti i predviđanje budućnosti. Deskriptivne i normativne teorije pomažu menadžmentu da razume svoju ulogu i funkcionisanje u sadašnjosti. One se ne mogu koristiti za predviđanje.

Poslednjih godina dosta se čini na razvoju teorija koje pomažu menadžmentu da bolje sagleda preduzeće i sredinu u kojoj obavlja poslovnu aktivnost. Rezultati istraživanja moraju da doprinose teoriji kao znanju generisanom u nauci o menadžmentu.

### 3. SPORTSKI MENADŽMENT

U literaturi se nailazi na različite pojmove menadžmenta, a najčešće da je to “nauka o upravljanju”, “veština upravljanja”, “proces upravljanja”, dok neki smatraju da je to “filozofija upravljanja”. Menadžment u sportu obezbeđuje funkcionisanje celokupnog sistema sportske organizacije, prevodeći je iz jedne niže u željenu višu poziciju, uz dominantno uvažavanje generalnih ciljeva sporta i sportske organizacije, visoko vrednujući sve humane i pozitivne tekovine, sadržane u teoriji i filozofiji sporta.[ 2]

Menadžment se može odnositi na profitne i neprofitne organizacije i njegova primenjivost je različita u tim oblastima. Sport u celini, najčešće pripada neprofitnim organizacijama, društvenoj delatnosti ili „nadgradnji“, i otuda se može govoriti o specifičnoj primeni principa menadžmenta u ovoj oblasti, koja mora poštovati svrhu postojanja sporta i sportske organizacije, njene ciljeve, kao i druge osobenosti. Međutim, sport, naročito onaj vrhunskog karaktera, danas sve više biva organizovan u sistemu profitnih organizacija koje se kao i druge organizacije iz biznisa neminovno pojavljuju na tržištu, bez koga se ne može zamisliti njihova poslovna, pa i sportska egzistencija. Na takve sportske organizacije može se primeniti podjednako menadžment profitnih i neprofitnih organizacija jer se neizbežno i u svakom slučaju moraju uvažavati misija, a zatim teorijski i etički principi i zakonitosti samoga sporta.

Sportski menadžment je proces predviđanja, planiranja, organizovanja, rukovođenja, obezbeđenja kadra i kontrole ljudskih, materijalnih, finansijskih i drugih organizacionih resursa sportske organizacije, radi ostvarivanja utvrđenih ciljeva. Sportski menadžment je odgovoran za sve procese u sportskoj organizaciji, pre svega, za sportsku stabilnost i pozicioniranost organizacije, sportske i poslovne rezultate (profit), radnu efikasnost, racionalnost troškova i dr. U isto vreme menadžment predstavlja osnovu i pokretačku snagu razvoja sportske organizacije i sporta uopšte. Sportski menadžment, kao i u drugim oblastima, „uključuje skup znanja i veština“ neophodnih za obezbeđenje razvoja mnogih, a naročito ljudskih resursa kao najznačajnijih za dostizanje postavljenih ciljeva u sportu.

Menadžment u sportu je sila koja organizuje i čini bazičnu i integralnu komponentu svake sportske i bilo koje druge aktivnosti u organizaciji. Tu silu čine ljudi, grupa ljudi, sa svojim sposobnostima, znanjima i veštinama, koji nose teret menadžmenta, a takve ljude nazivamo menadžerima.

Sport čine ljudi. U sportu se, međutim, mogu razviti sukobi osnovnih interesa između menadžmenta i sportista. Ambicije menadžmenta nisu uvek podudarne s osnovnim stremljenjima samih sportista. Ponekad menadžment naglašava poslovnu funkciju, što može biti u suprotnosti sa sportskim ambicijama samih sportista. Neretko se događa i suprotno — da menadžment teži sportskom uspehu, za razliku od sportista koji u svakoj sportskoj akciji vide materijalnu dobit.

Cilj i zadatak sportskog menadžmenta je da:

- 1) obezbedi sistematsko organizova-nje resursa,
- 2) upravlja celokupnom strukturom sportske organizacije,
- 3) upravlja delovanjem celokupne menadžmentske strukture
- 4) upravlja radom nemanadžmentskih struktura
- 5) povećava sportsku produktivnost.

### ***3.1. Metode sportskog menadžmenta***

U sistemu menadžmenta metode zauzimaju posebno mesto ukoliko imaju isključivo praktičnu primenu. Upravo pomoću metoda menadžeri deluju na objekte kojima se upravlja u cilju njihovog podizanja sa jednog nižeg na drugi viši nivo, odnosno prelaska iz trenutnog i željeno stanje. Metodi su načini ostvarivanja upravljačke delatnosti, koji s jedne strane predstavljaju proces realizacije funkcije menadžmenta, a s druge strane proces delovanja na osoblje organizacije sa ciljem da se njihov rad aktivira, pre svega stvaralački zainteresovan i aktivni karakter tog rada. Ta karakteristika pretpostavlja korišćenje dvojake metoda u menadžmentu.

Metodi ostvarivanja funkcija menadžmenta veoma su raznovrsni i mnogobrojni. Međutim, većina takvih metoda biće razmatrana u okviru rasprave o svakoj pojedinačnoj funkciji menadžmenta, odnosno onim delovima knjige posvećenim konkretnim funkcionalnim podsistemima. Ovde treba napomenuti samo neke osnovne metode koje se primenjuju, na primer, prilikom analize ekonomskog sastava organizacije. To su metode sravnjivanja pokazatelja, metode srednjih veličina, metode grupisanja, korelacije, ekonomsko-matematičko modeliranje i mnoge druge.

Osnovni uslov efektivnosti i efikasnosti primene metoda menadžmenta nalazi se u kompleksnom i istovremenom pokrivanju ekonomskih, pa i imovinskih, organizacionih, socijalnih i psiholoških interesa, ljudi koji rade i deluju u okvirima sportske organizacije

Jedan od osnovnih razloga da se opredelimo za predviđanje kao samostalnu funkciju menadžmenta jeste činjenica da je njegova posebnost izražena prisustvom samosvojnih metoda.

Ako predviđanje pokuša da odgonetne buduće događaje i to u svetlu neizvesnosti i rizika pre svega investicija i ulaganja u projekte koji će se realizovati u budućnosti onda je veoma značajno da se dobrim predviđanjem u podnošljivoj meri eliminiše mogućnost bilo kakvih promašaja na sportsko-poslovnim planu.

Metode predviđanja mogu biti jednostavne i komplikovane, preciznije i manje preciznije. Mogu da se odnose na period predviđanja i da odražavaju kratkoročnost (od jednog do dva meseca), srednjoročnost (od tri meseca do godinu dana) i dugoročnost (od jedne do 10-15 godina).

U sistemu menadžmenta metode zauzimaju posebno mesto ukoliko imaju isključivo praktičnu primenu. Upravo pomoću metoda menadžeri deluju na objekte kojima se upravlja u cilju njihovog podizanja sa jednog nižeg na drugi viši nivo, odnosno prelaska iz trenutnog u željeno stanje.

Metodi ostvarivanja funkcija menadžmenta veoma su raznovrsni i mnogobrojni. Ovde treba napomenuti samo neke osnovne metode koje se primenjuju, na primer, prilikom analize ekonomskog sastava organizacije. To su metode sravnjivanja pokazatelja, metode srednjih veličina, metode grupisanja, korelacije i mnoge druge.

U tom smislu najčešće korišćene metode menadžmenta nalaze se u okvirima ekonomskih, organizacionih, socijalnih i psiholoških metoda.

Slika 1

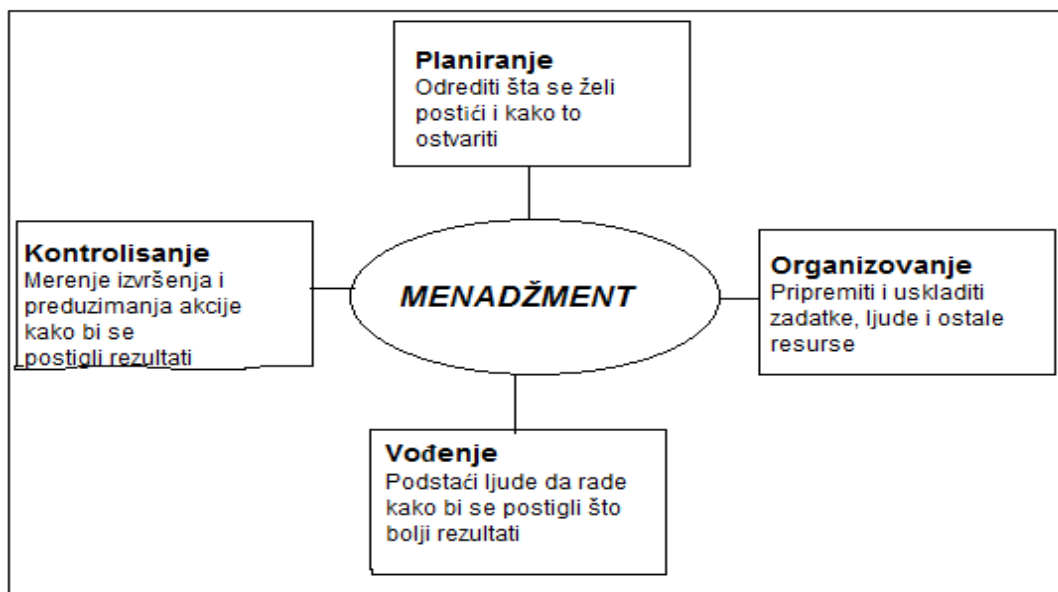

Izvor: Obradio autor

### 3.2. Planiranje

Kao funkcija menadžmenta, planiranje uključuje izbor misije, ciljeva i akcija za njihovo ostvarivanje. Planiranjem se organizacija usmerava prema budućnosti, odnosno vrši izbor budućih smerova akcija između mogućih alternativa. Iako se planiranjem profesionalno bave odgovarajuće službe u preduzeću, ono je „neophodna i neizbežna odgovornost svih menadžera“ (Schermerhorn). Uspesnost menadžera



se i zasniva na njihovoj sposobnosti da „vide dalje“, razumeju dinamično okruženje i pronadu buduće odgovore za uspešno poslovanje preduzeća u novim i neprekidno promenjenim uslovima.

Kao polazna funkcija menadžmenta, proces planiranja se može posmatrati na osnovu sledećih faza:

1. definisanje ciljeva (na svim nivoima preduzeća),
2. procena realne pozicije preduzeća u funkcionalnom okruženju,
3. predviđanje budućih događaja,
4. postupak izrade planova,
5. implementacija planova i ostvarivanje rezultata poslovanja.

Planiranje je povezano sa ostalim menadžerskim funkcijama, a posebno sa funkcijom kontrole. Bilo kakav pokušaj kontrole bez plana besmislen je i nerealan. Pravi plan u praksi postoji tek kada menadžment donese odluku o ulaganjima i pokretanju ljudskih ili materijalnih resursa. Sve dotle postoje samo planska studija ili projekcija, analiza ili predlozi rešenja.

### **3.3. Organizovanje**

Da bi se planirani ciljevi ostvarili, potrebno je odrediti uloge koje će pojedini delovi ili članovi organizacije obavljati – što predstavlja zadatak funkcije organizovanja. Pojam „uloge“ označava da one aktivnosti koje pojedinac, grupa ili timovi rade, imaju svoju određenu svrhu i cilj. Funkcija organizovanja uspostavlja, klasifikuje i grupiše sve potrebne i propisane aktivnosti prema načelima organizacije. Ona delegira poslove, aktivnosti i uloge pojedinim organizacionim jedinicama, menadžerima i obezbeđuje njihovu koordinaciju.

Osnovni zadatak funkcije organizovanja jeste „određivanje uloga ljudima koji rade zajedno“, odnosno uspostavljanje odgovarajuće *strukture uloga* u određenom procesu.

U zavisnosti od uticajnih faktora koji deluju u konkretnom slučaju, definišu se ključne dimenzije organizacione strukture. Shodno tome, u svakom procesu se formira određeni nivo formalizacije organizacionih resursa i odnosa zaposlenih. Ove dimenzije utiču na način obavljanja ukupnih menadžerskih funkcija.

### **3.4. Upravljanje ljudskim resursima**

Ovoj funkciji menadžmenta se u poslednje vreme pridaje izuzetan značaj. Pošto je čovek jedini živi faktor organizacije, ne postoji univerzalni obrazac u radu i odnosu sa ljudima koji bi garantovao uspeh.

Zadatak funkcije upravljanja ljudskim potencijalom odnosi se na: popunjavanje i održavanje radnih mesta u organizacionoj strukturi, obrazovanje, usavršavanje i trening zaposlenih.

Sistem upravljanja ljudima u širem smislu obuhvata istraživanje ljudskih resursa, kadrovske popunjavanje, razvoj zaposlenih, njihove naknade i zarade, unapređenje na poslu, brigu o zdravlju i životu zaposlenih, odnose sa zaposlenima i sindikatima.

Selekcija kadrova sama po sebi ne garantuje uspeh preduzeću, ukoliko je ne prate akcije stalnog savršavanja, obrazovanja i obuke, ali i zadržavanja kvalitetnih kadrova. U vreme kada se znanja zaposlenih proširuju i umnožavaju u sve kraćem vremenskom periodu, uspeh i opstanak svakog preduzeća uslovljen je stalnim razvojem i usavršavanjem zaposlenih kadrova.

Osnovni cilj upravljanja ljudskim resursima u svakoj kompaniji jeste da *prave ljude postavi na prava radna mesta*.

### **3.5. Vođenje**

Vođenje predstavlja stalnu funkciju i „najvažniji aspekt“ menadžmenta. Voditi znači uticati na ljude kako bi doprineli uspehu i grupnim ciljevima. Za razliku od vođenja koje je vezano za menadžere, sve ostale funkcije menadžmenta se profesionalno obavljaju, u odgovarajućim organizacionim jedinicama.

Kao jedna od funkcija, vođenje obuhvata veći broj aktivnosti usmerenih na interakciju između menadžera i saradnika. *Vođenje podrazumeva sledbenike, odnosno praćenje vođe*, a ljudi teže da prate i slede one menadžere koji im nude alternative zadovoljavanja njihovih ličnih i kolektivnih potreba, želja i ambicija.

Sušтина vođenja je sposobnost vođe da utiče na ljude (saradnike), kako bi oni svojim radom i akcijama doprineli ostvarivanju zajedničkih ciljeva. *Vođenje se bavi međuljudskim dimenzijama i aspektima menadžmenta*, pa stoga uključuje motivisanje, stilove vođenja i komuniciranje.

### **3.6. Kontrolisanje**

Kontrolisanje je merenje i ispravljanje pojedinačnih i grupnih aktivnosti, kako bi se procesi odvijali prema utvrđenom planu. Kontrolisanjem se upoređuju ostvareni rezultati sa planiranim i povezuje, odnosno integriše i zaokružuje celokupni proces menadžmenta. Kao funkcija menadžmenta, kontrola predstavlja nadzor nad poslovnim aktivnostima, njegovih delova i nosilaca svih funkcija. Proces kontrolisanja upoređuje ostvarene rezultate sa standardima i zadacima koji su postavljeni kao ciljevi u obliku planova ili drugih razvojnih projekata. Značajan korak kontrole je merenje ostvarenih rezultata u odnosu na planove, a sledeći je otklanjanje odstupanja od postavljenih planova i standarda. Iako planiranje mora da prethodi kontrolisanju, planovi se ne ostvaruju automatski, sami po sebi. Menadžeri se rukovode planovima u korišćenju resursa preduzeća, kako bi se realizovali postavljeni ciljevi. Savremeni pristup kontroli kao menadžerskoj funkciji polazi od pristupa TQM (Total Quality Management), tj. potpunog upravljanja kvalitetom. Ova vrsta kontrole podrazumeva postojanje i primenu kontrolisanja na svakom radnom mestu, organizacionim.

#### **4. SPORTSKI MENADŽER**

Rezultati istraživanja poslova koje obavljaju sportski menadžeri pokazuju da osnovu tog zanimanja karakterišu: zadaci, sposobnosti i znanja. Aktivnosti koje su neophodne da bi menadžeri sportskih klubova odgovorili ciljevima i svojoj profesionalnoj misiji, obuhvataju: konceptualne zadatke i rešavanje problema sa naglašenim lokalnim aspektom što uključuje analizu razvoja kluba i razradu strategije upravljanja klubom, obavljanje poslova odnosa sa javnošću i menadžmenta komunikacija, kontrolisanja celine procesa (sportski ciljevi, budžet), menadžment ljudskih resursa, obezbeđivanje ponude sportskih aktivnosti i strukturaciji administracije kluba.

Izvršavanje zadataka pretpostavlja akciju u tri područja: konceptualnom (sposobnost razumevanja uloge kluba i njegovog okruženja), humanom (sposobnost rukovođenja grupom i organizacijom), tehničkom (sposobnost organizovanja i vođenja sportskog kluba). Radi postizanja svojih ciljeva, menadžer sportskog kluba treba da stekne teorijsku i praktičnu pozadinu koja obuhvata: istoriju, sociologiju sporta, ekonomiju sporta, marketing sporta, planiranje, pravo u sportu, menadžment ljudskih resursa.

Funkcije menadžera u sportskom klubu obuhvataju:

- Menadžment (planiranje, organizovanje);
- Optimizaciju međuljudskih odnosa (kadrovanje, rukovođenje);
- Finansijske resurse i ekonomiku objekta (kontrolisanje, poslovna efikasnost);
- Menadžment događaja i marketing (praćenje i upravljanje).

Ove funkcije su prisutne u delokrugu rada svakog menadžera iako u različitom obimu na različitim nivoima menadžmenta. Menadžeri sa vrha piramide - generalni direktori, sekretari i sl. - bdiju nad širim okruženjem organizacije, razvijaju njenu filozofiju, strategiju i politiku razvoja. Menadžeri srednjeg nivoa - šefovi odeljenja, rukovodioci stručnih štabova i sl. - bave se ciljevima svojih funkcionalnih područja (finansije, marketing, sistem informisanja i sl.) i odeljenja. Menadžeri prve linije - treneri, kapiteni timova, i sl. - zaokupljeni su prvenstveno radom sa ljudima, individualnim ciljevima sportista, njihovim takmičarskim karakteristikama, tehničko-taktičkim veštinama, motivisanošću.

Menadžeri imaju, unutar i izvan sportske organizacije - takođe društvene uloge. Prvo, interpersonalnu ulogu lidera ili predstavnika formalnih funkcija. Drugo, informativnu ulogu izvora obaveštenja o važnim podacima ili govornika - izveštača koji nastupa pred spoljnom publikom - javnošću. Treće uloga sudije - arbitra koji donosi odluku u trenutcima krize, pregovaranja i raspoređivanja - alokacije oskudnih sredstava - resursa.

## 5. ZAKLJUČAK

Menadžment je veoma atraktivna profesija. Ovo zbog toga što je reč o profesiji koja, ako se uspešno obavlja, omogućava visoke finansijske koristi, ugled, moć i vlast. Zato je i razumljivo da se sve veći broj stručnjaka (naročito mladih) - koji imaju relevantne (profesionalne) kompetencije opredeljuje da se profesionalno bave menadžmentom.

Od menadžera se traži samo „tri stvari“: prvo: uspeh, drugo: uspeh i treće: uspeh (odnosno: samo uspeh). Uspeh od menadžera ne zahtevaju samo vlasnici kapitala. Uspeh zahteva i porodica (ako je menadžer ima). Konačno, uspeh je potreban i samom menadžeru (kao ličnosti).

Menadžment u sportu predstavlja jednu od najvažnijih i ujedno najsloženijih delatnosti, koji obezbeđuju da se sportske i poslovne funkcije sprovode na što racionalniji, ekonomičniji i efikasniji način. Menadžment u sportskim organizacijama predviđa sportski razvoj, planira opšte poslove u oblasti sporta, organizuje sve relevantne resurse, procese i funkcije, ostvaruje politiku razvoja ljudskih resursa, organizuje sportsku i poslovnu funkciju, obezbeđuje komunikaciju i koordinaciju, odlučuje o sprovođenju najpovoljnijih rešenja, kontroliše procese i eliminiše destruktivne konflikte. Bez sportske organizacije menadžment ne može da obezbedi svoj funkcionalni sadržaj, i obratno, bez menadžmenta sportska organizacija nema integralnu, odnosno optimalnu moć za svoje delovanje i strategijski razvoj.

Menadžment ljudskih resursa u sportu predstavlja nov teorijski, naučni i pragmatični pristup, koji se, s jedne strane, odnosi na upravljanje sportistima od strane trenera, tima stručnjaka i sportskih naučnika, a sa druge strane, na efikasno i efektivno upravljanje celokupnom sportskom organizacijom od strane upravljača u sportu, sportskog menadžera, marketing menadžera i sportskih volontera. Menadžment kao koordinacija aktivnosti usmerenih prema postizanju ciljeva nužna je funkcija koja se obavlja u svakoj organizacionoj jedinici bez obzira na njenu veličinu i aktivnost.

Sažimanje rečenog u stručnom delu čini se da zahteva naglašavanje sposobnosti menadžera da realno sagleda obilježja i segmente posla koji vodi te svoju aktivnost podrediti usklađivanju procesa i funkcija usmerenih na pružanje kvalitetne usluge i ostvarivanje postavljenih ciljeva.

## LITERATURA

1. Drucker P.(1995), *Menadžment za budućnost*, Privredni pregled, Beograd,
2. Tomić, M. (1995). *Menadžment u sportu*. Beograd: Mitenko
3. Malacko, J., Rađo, I. (2006). *Menadžment ljudskih resursa u sportu*. Sarajevo: Univerzitet u Sarajevu,
4. M. Jovanović: *Interkulturni menadžment*, Beograd, 2002, str. 92.
5. H. Mintzberg: *The Managers Job*, New York, 1990, str. 169.
6. [http://www.hrks.hr/skole/17\\_ljetna\\_skola/464-469.pdf](http://www.hrks.hr/skole/17_ljetna_skola/464-469.pdf)
7. <http://www.uns.ac.rs/sr/centri/menSport/programMenSportM.pdf>



UNIVERZITET „UNION - NIKOLA TESLA“  
**FAKULTET ZA SPORT**  
BEOGRAD

Prva međunarodna konferencija  
MENADŽMENT BEZBEDNOSTI SPORTSKIH TAKMIČENJA  
1<sup>ST</sup> International conference  
SECURITY MANAGEMENT OF SPORTS COMPETITIONS

## BEZBEDNOST U TOKU SPORTSKIH AKTIVNOSTI DECE SA POREMEĆAJIMA U PONAŠANJU

### SECURITY OF CHILDREN WITH BEHAVIOURAL DISORDER DURING SPORTS ACTIVITIES

**Rada Rakočević**  
**Veselin Lečić**  
**Vladan Sretković**

#### Apstrakt

Vrhunac terapijskog jahanja je sportsko jahanje osoba sa smetnjama u razvoju i sa invaliditetom. U senzorno integrativnim aktivnostima dece sa delikventnim ponašanjem uz konja i na konju, nije samo relaksacija, opuštanje, druženje nego i doživljaj samopoštovanja, jednakosti, osobenosti i svega što je deficit kod ove populacije. U ovom radu se govori o specifičnim potrebama ove dece i bezbednosti objekata, konja, opreme i opreme klijenata, u toku boravka na terenima te odvijanju aktivnosti specijalnih grupa u ovom specijalizovanom sportu. Ispitivana je grupa dece sa poremećajima u ponašanju iz Zavoda za prevenciju i resocijalizaciju – Beograd, koristeći dosije svakog pojedinca a koji sadrži testove psihologa, defektologa, psihijataru, socijalnih radnika i drugih članova timova. Ispitivana je grupa od 70 pacijenata. U ispitivanoj grupi su svi učenici imali iste deficite: pažnja, percepcija, samopouzdanja, sigurnost, učenje, komunikaciju, osećaj pripadnosti. Pacijenti su ujednačeni sa uzrastom (15-17 godina starosti), svi su smešteni u istu instituciju. Sam poremećaj u ponašanju ili delikventno ponašanje maloletnika je pod posebnim merama bezbednosti koje se primenjuju van ustanove a koji moraju uvek da budu dobro organizovani, pa tako je odgovornost u ovom sportu uvek na većem i drugačijem nivou bezbednosti. Glavni deo odgovornosti u bezbednosti, o kojoj je ovde reč, snose: stručni timovi ( psiholog, defektolog, specijalni pedagog, terapeut i sportski trener). Dobro i bezbedno organizovane ove sportske aktivnosti, kao i strategija vežbi podstiče aktivnost, koordinaciju pokreta, smanjenju psihičke i fizičke napetosti i pomažu boljoj integraciji ličnosti. Ako sve navedeno nije stručno isplanirano i kadrovski pokriveno, može vrlo lako doći do ekscesa i velikih problema opasnih po zdravlje i život osoba sa delikventnim ponašanjem.

**Ključne reči** : *poremećaji u ponašanju, aktivnosti, konji, bezbednost, rehabilitacija ...*

## UVOD

Poremećaj ponašanja je svako ponašanje osobe koje u značajnoj meri odstupa od uobičajenog ljudskog ponašanja, i kao takvo krši društvene norme i izaziva reakciju društvene zajednice.

**Delinkventno ponašanje** je poremećaj ponašanja kojim se direktno krše moralne i pravne norme društvene zajednice, i kao takvo podrazumeva izvršenje krivičnih dela, prekršaja i nemoralnih radnji i postupaka. Pojam delinkventnog ponašanja odnosi se prevashodno na maloletničku populaciju.

**Asocijalno ponašanje** je poremećaj u ponašanju koji se manifestuje nepostojanjem interesovanja za društveni život, suženim krugom prijatelja, lošim kvalitetom interpersonalnih komunikacija i odnosa, i uopšte pasivnošću i nezainteresovanošću individue za svet koji je okružuje. Asocijalna osoba za razliku od delinkventne ne čini protivdruštvene radnje, već se distancira od društva. Karakteristike delikventnog ponašanja su sledeće:

-loše ponašanje u školi kao što je bežanje sa časova kao i slabije učenje je prvi simptom da se nešto kod deteta promenilo ( pogotovo kada višednevno izostaje iz škole). Maltretiranje mlađih osoba kao što su mlađi brat i sestra, komšije, prijatelji itd. kako fizičko tako i verbalno maltretiranje. U ovom radu su u rehabilitaciji i u aktivnostima uz pomoć konja učestvovala mlađa deca, maloletna kojima je i namenjen ovaj vid terapije a obuhvata niz tretmanskih i preventivnih aktivnosti, koje se primenjuju i po nekoliko godina. Tretman je najčešće individualnog tipa dok je jedan put na kraju školske godine organizovan grupni tretman i to kroz druženje i izlete sa konjima takmičenje u održavanju pribora za konje , opreme i jahanje u grupama. Krmpotic J. 10(2003.) Konji - terapeuti, ucitelji i prijatelji

### Teorijska osnova istraživanja

#### 1. Kako prepoznati dete sa poremećajima u ponašanju

Poremećaj ponašanja pripada grupi poremećaja koji se javljaju u detinjstvu i mladosti. Manifestuje se narušavanjem prava drugih sa ciljem da se oni ponize ili povrede. Pored ovoga decu sa poremećajem ponašanja odlikuje nagao temperament, sklonost ka lošim komentarima (zadirivanje drugih), vulgarnost, okrivljivanje drugih za svoja nedela. Ponašanja koje dete ili adolescent ispoljava najčešće se kose sa pravnim normama , što podrazumeva krađe, džeparenje, provale, nasilje prema stvarima ljudima i životinjama, vandalizam, trgovinu drogom, započinjanje tuča, nepažljivu i brzu vožnju, opijanje....

#### *Tretmani dece sa poremećajima u ponašanju uz konja i na konju*

Ovim aktivnostima pacijenti ostvaruju čitav niz svojih zdravstvenih – fizičkih, psihičkih, socijalnih potreba i težnji za oslobađanjem napetosti, relaksacijom, druženjem, učenjem, uživanjem, stvaralaštvom. Suština radnookupacione terapije je mogućnost za dobru promenu. Neki pacijenti su akteri te promene a neki su posmatrači. Rad, kontrola i praćenje pacijenata se određuju i odvijaju na osnovu patologije sa kojom pacijent dolazi i njegovih sposobnosti, umeća, želja, potreba ... O ovome odlučuju terapijski tim na čelu sa lekarom, i terapijski tim. U svakom slučaju, uz terapiju i aktivnosti pomoću konja, pacijent se u ROT-i izražava, ostvaruje i individualizuje kao realno i osobeno ljudsko biće, koja mu se pruža za njegovu bolest i probleme sa kojima dolazi.

#### **2. Oblici rada i aktivnosti u Radno-okupacionoj terapiji uz konja i na konju**

---

10 Krmpotic J. (2003.) Konji - terapeuti, ucitelji i prijatelji

## **2.1. Socioterapija**

Fenomeni grupnog rada – poverenje, prirodnost (spontanost), (međusobno) učenje, uzajamno poštovanje i saosećanje su neophodni i jako je bitno da se u procesu grupnog rada razvijaju i služe ciljevima mada su ovi nabrojani fenomeni u stvari sami sebi cilj terapijskog grupnog rada. Međusobni razgovor (dijalog članova grupe, terapeuta) je ono događanje koje se aktivno prati i u kome terapeut učestvuje na različite načine u toku tretmana koji sprovodi uz konja. Svi članovi grupe jesu jednaki u smislu jednakog prava na učešće u grupi i na dobit. Međutim, razlikuju se u pogledu osobenosti ličnosti i problema koje imaju. Žunić- Pavlović, V., Popović- Ćitić, B., Pavlović, M. (2010). Programi prevencije poremećaja ponašanja u školi. Beograd

## **2.2. Radna terapija**

Radna terapija je dakle, korisno okupiranje pacijenta, s ciljem da mu se očuvaju radne navike i sposobnosti ili formiraju nove, ukoliko su stare do te mere narušene poremećajem da ih je nemoguće obnoviti. Krajnji cilj radne terapije je i resocijalizacija, profesionalna i radna rehabilitacija deteta putem senzorne integracije koja se sprovodi uz konja i na konju. Podstiče pacijenta na rad i pripadnost grupi, uči ga da planski odredi vreme i pruža osećanje da je sposoban za rad. Radna terapija koja se sprovodi na konju i uz konja dovodi do boljeg približavanja realitetu, socioekonomskim uslovima koji vladaju u jednoj društvenoj zajednici. Hod konja takođe imitira normalan hod zdravog čoveka. Kako je pokret osnov ponašanja, tako je i ova aktivnost sa ovom ciljnom grupom vrlo bitna a da se realizuje uz senzomotornu integraciju. Svaki boravak u konjičkom klubu je pod strogom kontrolom.

## **2.3. Rekreacija**

Rekreativna terapija se odnosi na socijalnu adaptaciju i organizovanom aktivnošću pacijenta uz pomoć konja i terapeuta sa ciljem da se ojačaju i stabilizuju zdravi delovi ličnosti pacijenta. Ovaj oblik tretmana obuhvata sekcije, sportske, kulturno-zabavne i druge aktivnosti koje imaju zabavno-relaksirajući karakter.

## **2.4. Izleti**

Izleti su najčešće mešavina i sportsko zabavnih aktivnosti, na primer poseta jednom takmičenju i učešće na istom, u konjičkim disciplinama ( daljinsko jahanje, zaprege), a isto podrazumeva određeno prilagođeno ponašanje, poštovanje reda, pravila organizacije posete.

---

Žunić- Pavlović, V., Popović- Ćitić, B., Pavlović, M. (2010). Programi prevencije poremećaja ponašanja u školi. Beograd

### 3. METODA RADA

Ovaj rad je deo višegodišnjeg naučnog istraživanja sproveden od strane tima stručnjaka: lekara specijalista, hipoterapeuta, defektologa, psihologa, specijalnih pedagoga, objedinjenog kroz programe akreditirane od strane EU autoriteta. Ovaj multidisciplinarni tim koji je sa visokim obrazovanjem na doedukaciji je takođe u poslednjih skoro dve godine bio aktivan u istraživanju na temu uticaja terapija i aktivnosti uz pomoć konja u rehabilitaciji dece sa poremećajima u ponašanju. \* Konj, s konjem- na konju, Priročnik o terapijskom jahanju, CIP – Kataložni zapis o publikaciji. Narodna in univerzitetna knjižnica, Ljubljana

#### 3.1 Cilj istraživanja

Cilj istraživanja je utvrđivanje učinkovitosti, aktivnosti i terapija uz pomoć konja kao i sportsko jahanje, u planiranju strategije rešavanja problema kod dece sa poremećajima u ponašanju.

### 4. SPECIJALNI CILJEVI ISTRAŽIVANJA

Cilj ovog istraživanja je da se uvidi efekat bezbedno organizovanih sportskih aktivnosti van ustanove kako bi došlo do uspešnije rehabilitacije. U zavisnosti od poremećaja u ponašanju i odgovorno organizovanih sportskih, rekreativnih i sl aktivnosti, uspeh će biti evidentniji. Posebno će se obartiti pažnja na specifičnost uloge stručnog tima i stručnih kadrova u bavljenju sportskim jahanjem dece sa delikventnim ponašanjem.

- 
- Konj, s konjem- na konju, Priročnik o terapijskom jahanju, CIP – Kataložni zapis o publikaciji. Narodna in univerzitetna knjižnica, Ljubljana

### 5. HIPOTEZA

- Da se kroz druženje uz životinje (konja), dete bolje oseća, da se sprovodeći radno okupacionu terapiju na tom terenu, pokaže kao efektnija od radon okupacione terapije koja je druge metode u prostoru ustanove u kojoj su smeštena deca tj Zavodu.

- Deca kod koje je uključen ceo tim: terapeut, specijalni pedagog, vaspitač i eventualno roditelj u procesu rehabilitacije uz pomoć konja, nesumljivo postiže bolji uspeh u izgradnji pažnje, percepcije, samopouzdanja, sigurnosti, učenja, komunikacije, osećaj pripadnosti, u odnosu na druge metode radnookupacione terapije u ustanovi u kojoj su smešteni.

- Uticati na stručnu i laičnu javnost u vezi pravne regulative koja se odnosi na bezbednost osoba sa smetnjama u razvoju i sa invaliditetom, za vreme boravka u sportskim objektima i na sportskim terenima - hipodrom ( primer dobre i lose prakse).

### 6. METODA ISTRAŽIVANJA

U istraživanju je praćeno 70 korisnika koji su u Zavodu za prevenciju i resocijalizaciju. Sva deca su isto tretirana sa terapijskim tretmanima iz polja radon-okupacione terapije u ustanovi. Nakon tog istog dugogodišnjeg tretmana uključeno je 35 učenika sa istim problemima i istog uzrasta u tretman



spvođenja radnookupacione terapije uz konja i na konju, sportsko jahanje osoba sa poremećajima u ponašanju. U istraživanju su posebno praćene varijable koje se odnose na bezbednost kako bi realizacija bila uspešnja ( kompletni timovi, strategija za izradu individualnih planova, oprema za sportske jahaće, oprema konja, sredina u kojoj se odvijala senzorna integracija ....)

## 7. REZULTAT

Dobijeni rezultati su generalno pokazali ( izveštaj psihologa, specijalnog pedagoga, lekara, terapeuta) bolje ponašanje, veće samopouzdanje, veće strpljenje, ostavljanje cigareta 2 pušač ... u odnosu na one kod kojih se nastavilo sa predhodnim terapijama koje su vezane za ustanovu.

---

Šuvak D. (2001.) Prirucnik za terapijsko jahanje Krila – Skripta predavanja o terapijskom jahanju

## ZAKLJUČAK

1. Deca čija rehabilitacija se sprovodila uz konja i na konju minimalno 6 meseci do jedne godine dana, imala su bolji rezultat u rehabilitaciji od druge grupe koja je iste vežbe imala kroz terapije koje su se realizovale u zatvorenim prostorima sa drugačijim sredstvima.
2. Tamo gde je posebno vođeno računa o bezbednosti terena, opreme, kadrovske zastupljenosti, multidisciplinarnog pristupa, uspeh je bio evidentniji. Deca su poštovala pravila ponašanja pogotovo onih kojih su se pridržavali i svi drugi akteri.
3. Deca kod koje je bio ukljućen ceo tim stručnjaka u procesu rehabilitacije, nesumljivo su postigli veći rezultat u izgradnji samopouzdanja, poštovanja drugih i samopoštovanja, strpljenja i koncentracija su povećani, nego deca koja su bila tretirana metodama koje se sprovode u ustanovi.
4. Deca sa kojima se sprovodio sistematski senzo-motorni tretman na leđima konja a koja su započeli sportsko jahanje konja su postigli bolje rezultate u ponašanju od dece koja nisu imala sistematski tretman.
5. U odluci za rehabilitaciju dece sa poremećajima u ponašanju uz konja i na konju glavnu ulogu su imala sama deca. Od stoprocentnog broja eksperimentalne grupe, svi su nakon 6 meseci želeli da nastave ovu vrstu aktivnosti sa konjima, tražeći pojaćane zadatke i napredujući u sportskom jahanju.

## LITERATURA

1. Krmpotic J. (2003.) Konji - terapeuti, ucitelji i prijatelji
2. Petrovic V. (2001.) Hipoterapija – Zdravljenje z jahanjem konja
3. Šuvak D. (2001.) Prirucnik za terapijsko jahanje Krila – Skripta predavanja o terapijskom jahanju
4. Žunić- Pavlović, V., Popović- Ćitić, B., Pavlović, M. (2010). Programi prevencije poremećaja ponašanja u školi. Beograd: Fakultet za specijalnu edukaciju i rehabilitaciju , CIDD
5. Popović-Ćitić, B., Žunić-Pavlović, V. (2005). Prevencija prestupništva dece i omladine. Beograd: Ministarstvo prosvete i sporta Republike Srbije i Pedagoško društvo
6. Konj, s konjem- na konju, Priručnik o terapeutskom jahanju, CIP – Kataložni zapis o publikaciji. Narodna in univerzitetna knjižnica, Ljubljana



**Testiranje sportskih postignuća učenika specijalnih škola, u svrhu  
utvrđivanja standarda za poboljšanje bezbedonosnih uslova u radu  
nastavnika fizičkog vaspitanja**

**Testing of the sporting achievements of students from special education  
schools for the purpose of establishing standards to improve safety  
conditions in the work of teachers of physical education**

Dr Franja Fratrić, Mr Rada Rakočević, Predrag Ilić

**Apstrakt**

Nova zakonska rešenja o sportu, kao i novi zakoni o obrazovanju su otvorili prostor za približavanje i čvršće uvezivanje sportskih organizacija koje se bave i sa paraolimpijskim disciplinama, sportske klubove, kao i obaveze licenciranja trenera kako za zdravu decu tako i za populaciju učenika koji su sa invaliditetom. Rad ima za cilj sagledavanje aktuelnog stanja u specijalnom obrazovanju i utvrđivanje nivoa angažovanja i postignuća učenika u sportskim aktivnostima i primerenim sportovima, kako bi se utvrdilo kakava je polazna osnova od koje se kreće ka sistematičnom pristupu promenama koje treba izvršiti u toj vrsti trenažnog sistema. Školske 2010/11. godine je obavljena prva spoljašnja evaluacija postignuća učenika sa smetnjama u razvoju u četiri "specijalne" (74 uč.) i jednoj "redovnoj" školi (48 uč.). Ukupno je testirano 122 učenika istim testovima iz motoričkih spretnosti koje su pripremili nastavnici fizičke kulture, defektolozi, lekari... (stručni timovi koji se bave reedukacijom psihomotorike). Ciljna grupa su bili učenici prvog i petog razreda osnovne škole. Na taj način je sagledan nivo pripreme i fizičke spretnosti u okviru svake škole. U radu se analiziraju mogući načini za prevazilaženje velikog broja povreda, u ovim školama kao i mogućnosti za unapređivanje nastave fizičkog vaspitanja, doedukacijom pedagoga za fizičku kulturu, uključivanje ostalih stručnjaka u tim i rad škola za obrazovanje učenika sa smetnjama u razvoju. Procena motorike na opštem nivou kod učenika sa smetnjama u razvoju i sa invaliditetom je preduslov za postavljanje standarda koji se odnose na bezbednost učenika na časovima fizičkog vaspitanja.

**Ključne reči:** sportske aktivnosti, škole, bavljenje sportom, evaluacija, smetnje u razvoju, uspešni modeli.

**Ispitivanje sportskih postignuća učenika u školama specijalnu edukaciju i rehabilitaciju**

**I Uvod**

Poslednje decenije su međunarodni autoriteti omogućili pristup kao i implicirao veći obuhvat dece iz osetljivih grupa, njihovo uspešnije uključivanje u sportske klubove, specijalne olimpijade i para-sportske discipline, stručni kadar koji pomera fokus na individualne potrebe i mogućnosti učenika,

fleksibilnost, raznovrsnije sportske aktivnosti, ali i listu pitanja od kojih je najčešće: šta kada se sve pokuša, po našim merilima, a rezultati izostanu. Uključivanje dece sa smetnjama i sa invaliditetom u razvoju je doprinelo promeni u radu samih škola, ali je takođe uticalo i da se razmišlja o strukturi planova sportskih klubova, očekivanim kompetencijama kao i načinima za procenjivanje uspešnosti učenika sa smetnjama i teškoćama u razvoju. Kako potvrditi da inkluzija nije pukom fizičkom uključivanjem već da učenik postiže i rezultate? Kakvim testovima za procenu postignuća kod učenika sa smetnjama i teškoćama u razvoju pribegavaju različite zemlje a i u našoj zemlji? Da li učenici sa smetnjama i teškoćama u razvoju učestvuju u takmičenjima koja su pokrivena pravilnicima koje propisuju svetske organizacije za takmičare osoba sa invaliditetom i sa osobama sa smetnjama u razvoju? Sve su to pitanja, koja stručnjaci i istraživači u ovoj oblasti usmeravaju prema temama koje imaju za cilj pronalaženje izvodljivih rešenja u procesu praćenja i procene postignuća sportista sa smetnjama i teškoćama u razvoju koji nisu u mogućnosti da ostvare minimalne standarde, umenja i veština zajedničkog programa. Procenjivanje uspešnosti sportista u školama za obrazovanje učenika sa smetnjama u razvoju je posebno pitanje kao i činjenica da su retka istraživanja koja prikazuju rezultate učenika u tim školama dobijene putem standardizovanih testova koji se sistemski sprovode u cilju spoljne evaluacije postignuća sportista. U većini zemalja lokalni, testovi se sprovode unutar samih škola, a rezultati sa tih testova su pre svega pokazatelji nastavnicima, roditeljima i učenicima kolika je njihova uspešnost u odnosu na postavljene ciljeve u okviru sadržaja koji su koncipirani u skladu sa trenutnim mogućnostima učenika (Kurth, Mastergeorge, 2009) Testovi koji se koriste u osnovnim i srednjim školama za učenike sa teškoćama u razvoju i učenju, prevashodno zavise od nastavnika i njihove spremnosti da prilagodi test ili omogući učeniku neke druge pogodnosti, kao što je produženo vreme, dužu pripremu za trening ili mogućnost korišćenja drugačije metode od one koje se koristi u zagrevanju zdravog učenika, asistivna tehnologija (zavisno od sportova kojima se bave, posebna kolica za ples, posebne skije za skijaše, posebni dizgini za jahanje itd itd)

Savremene tendencija u radu sa učenicima sa smetnjama u razvoju su da je uključivanje ili mogućnost pristupa sportskim klubovima i sportskim aktivnostima, odgovor na sva dugogodišnja pitanja i traganja za pravim rešenjima, kada je reč o bavljenju sportom učenika sa invaliditetom kao i što je slučaj u obrazovanju i vaspitanju pod istim krovom, učenika sa smetnjama u razvoju. U tom kontekstu se razume i pristup u procenjivanju raznih postignuća, u ovom slučaju sportskih postignuća učenika u ovim školama. Za procenjivanje sportskih postignuća učenika se najčešće predlaže korišćenje istih merila koji se koriste i za ostale učenike, ali uz njihovo prilagođavanje asistivnim pomagalicama ili na drugi način, definisan individualnim potrebama učenika.

Sa druge strane, sve glasnije se čuju i predlozi koji se isključivo baziraju na pristupu ponude sadržaja i aktivnosti u skladu sa individualnim mogućnostima deteta, a u sklopu takvog pristupa su i predlozi da procenjivanje treba da se bazira na onome što učenik može, pa testovi samim tim ne mogu da budu jednoobrazni već isključivo u skladu sa individualnim planovima zadataka učenika. Ipak, određeni broj zemalja uključuje učenike sa smetnjama i teškoćama u razvoju u internacionalna testiranja, klasifikacijama ali ni jedna zemlja ne uključuje učenike iz specijalnih škola jer su nivoi spretnosti drugačije postavljeni kod nas u odnosu na druge zemlje (u njihovim specijalnim školama su deca sa jako složenim smetnjama, dok kod nas učenik specijalne škole iz Sombora je pobednik na više krosova i maratona u konkurenciji sa zdravim vršnjacima. Svaki trening i ostvarenje zadataka treba da bude dostupno proveriti i utvrđivanju nivoa postignuća ne samo učenika već i trenera, terapeuta, roditelja kao i same škole, sportskog kluba. Testiranje je jedan od postupaka koji doprinosi sagledavanju stanja na osnovu egzaktnih pokazatelja koji ukazuju šta treba da se unapredi. Konačno, da bi se nešto procenjivalo

potrebno je sagledati šta sistem takvog treninga nudi detetu koje ima posebnu potrebu a takođe ima potrebu da pokaže da i ono može da bude dobro tretirano u društvu i da i ono postiže rezultate.

### **1. Teorijska osnova istraživanja**

Ključno pitanje koje se nameće kada je reč o sportskom treningu učenika sa smetnjama u razvoju i invaliditetom tiče se pristupa odnosno metodologije pogodne za procenu postignuća u sportu kojim se bavi dete sa smetnjama u razvoju i sa invaliditetom. U zemljama u kojima se pored jedinstvenog primenjuje i poseban program u upotrebi su posebni standardi znanja i veština koji su pripremljeni u skladu sa posenim sadržajima i kompetencijama (Journal of Research in Special Educational 2009) .

Takođe, u mnogim radovima se govori o relativno malo saznanja kada je reč o bavljenju sportom, mogućnostima i postignućima, učenika u specijalnim školama kao i da je potrebno raditi na razvijanju sledećih tema: kontinuirano ispitivanje i procena osnovnih motoričkih pokreta kod inavaldne dece, postignuća učenika sa različitim smetnjama i teškoćama u razvoju na časovima fizičke kulture; ispitivanje uticaja različitih pristupa u radu nastavnika, trenera i prepoznavanje najuspešnijih načina rada koji unapređuju uspešnost ove dece (Jeffrey A..et al.,2001).

S obzirom na činjenicu da se za učenike sa smetnjama i teškoćama u učenju i razvoju postavlja individualni plan rada koji sadrži ciljeve koji žele da se postignu u radu sa učenikom, konstatovana je i neophodnost da se jasno sagledaju i mehanizmi za procenu ostvarenosti postavljenih ciljeva u radu sa učenikom.

Instrumenti su predstavljeni u vidu tabela koje pomažu nastavnicima da postave vezu između programa, kompetencija (cilja) i standarda, ali i za utvrđivanje mehanizama pogodnih za procenu ostvarenosti cilja (tabela 1). Drugi nivo razrade (tabela 2.) se odnosi na vezu standarda definisanih za određeni obrazovni nivo i posebnim standardima utvrđenim za svakog učenika ( Kurth J.,& Mastergeorge, 2009).

Tabela 1. Kako se procenjuju postavljeni ciljevi u individualno planu

Oblast	oblast	Informacije o početnom stanju	Ustanovljeno (odredio-la):	Sumirani ciljevi	Ko i kako se meri napredak	Standardi
Psiho – motorika						
Stručna klasifikacija						
Vrsta sporta						

Tabela 2. Analiza postavljenih ciljeva

	Total	Fizička postignuća	pokret	Socijalizacija	Motorika	Briga o sebi	Ponašanje
ciljevi							
% od totala	100						

Tabela 3. Odnos standarda i ciljeva

Okvir standarda	Oblast u kojoj su postavljeni ciljevi	Standardi za određeni obrazovni nivo	Primer:	id. br.učenika	Nivo obrazovanja id.br.učenika

## 2. Ispitivanje sportskih postignuća učenika u školama specijalnu edukaciju i rehabilitaciju u Republici Srbiji

Potrebno je naglasiti da se u nastavnim planovima i programima formulisani ciljevi i zadaci za sve nivoe obrazovanja koji se eksplicitno navode i za svaki predmet pa i za fizičko vaspitanje, između ostalog i kako bi se otvorio jasan okvir za nastavnike koji za ove učenike pripremaju najčešće testove sa nizom zadataka otvorenog tipa. Razlika između standardizovanih testova i testova sa zadacima otvorenog tipa je sadržana u sledećem prikazu: "U nastavnoj praksi, pored standardizovanih testova znanja, koriste se nizovi zadataka otvorenog tipa koje sastavlja nastavnik, a na koje učenik odgovara u skladu sa njegovim mogućnostima. Kada se primenjuje standardizovani test znanja takvu vrstu ispitivanja postignuća učenika nazivamo testiranjem znanja. Ako nastavnik sam konstruiše nizove zadataka otvorenog tipa, onda govorimo o ispitivanju postignuća učenika.

Korišćenje testa ili nizova zadataka otvorenog tipa je dobar izbor kada želimo da na efikasan, objektivan i ekonomičan način ispitamo postignuće učenika, odnosno da:

- pratimo i vrednujemo *širi* obim postignuća učenika;
- pratimo i ocenimo postignuće *većeg broja* učenika;
- pratimo i merimo *koja znanja* su učenici usvojili, do koje mere ih *razumeju* i da li *uviđaju njihovu praktičnu vrednost*" (Zavod za vrednovanje kvaliteta, 2011).

Tabela 4. Struktura zaposlenih u školama za obrazovanje učenika sa smetnjama u razvoju u kojima je obavljeno testiranje<sup>11</sup>

<b>Tip škole:</b>	Nastavnici razredne nastave	Nastavnici predmetne nastave	Defektolozi
1.Redovna škola	/	20,8%	79,2%
2. Škola za uč. sa smetnjama - sluh	/	8%	92%

<sup>11</sup> Николић, Г.,Лукић.М.,Јанковић.В.,(2010) Ученици са сметњама и тешкоћама у развоју у образовно-васпитним установама

3. Škola za uč. sa smetnjama - intel.teškoće	/	/	100%
4. Škola za uč. sa smetnjama- problemi ponašanja	/	8%	92%
5. Škola za uč. sa smetnjama - telesna invalidnost	2,9%	50%	47,1%
6. Škola za uč. sa smetnjama - vid	2,9%	50%	47,1%

### **3. Metodologija sprovedenog istraživanja**

#### **3.1 Cilj istraživanja**

Cilj istraživanja je utvrđivanje nivoa postignuća u programu fizičkog vaspitanja kod učenika, iz škola za obrazovanje učenika sa smetnjama u razvoju, na kraju prvog i petog razreda, iz predmeta: fizičko vaspitanja.

#### **3.2. Metodologija istraživanja**

Primenjeno istraživanje spada u jednu vrstu akcionog istraživanja koje je za svoj neposredni cilj imalo zadatak da preko rezultata učenika utvrdi kvalitet u radu specijalnih škola. U istraživanju je primenjena samo kvalitativna analiza podataka. Ovo istraživanje, kao i svako "akciono istraživanje", započeto je eksploracijom kako bi se utvrdio obim problema da bi se nakon toga kroz fazu konceptualizacije prepoznali uzroci takvog stanja u cilju daljeg planiranja i postavljanja interventnih programa i najsvrsishodnijih praktičnih rešenja kako bi se stanje u radu ovih škola unapredilo" (Havelka, et.al.2008).

#### **3.3. Uzorak**

Uzorak su činili učenici prvog i petog razreda osnovne škole. Ukupno je testirano 122 učenika, od kojih su 79 učenika "specijalnih" škola i 43 učenika "redovne" škole. Iz redovne škole su izabrani učenici koji su imali teškoće u učenju i slabija postignuća iz opštih predmeta a imali dobra postignuća iz fizičkog vaspitanja.

---

Havelka, et.al.2008 ). Metodike i tehnike socijalnopsiholiških istraživanja,

Tabela 5. Prikaz broja učenika koji su testirani po školama

NAZIV ŠKOLE	UKUPAN BROJ TESTIRANIH UČENIKA	
	Broj učenika 1. razreda	Broj učenika 5. razreda
1.Redovna osnovna škola	23	36
2. Škola za uč. sa smetnjama sluh	10	12
3. Škola za uč. sa smetnjama intelektualne smetnje	13	3
4. Škola za uč. sa smetnjama –problemi ponašanja	5	5 7
5. Škola za uč. sa smetnjama telesna invalidnost	2	1
6. Škola za uč. sa smetnjama vid	8	18

### 3.4. Instrumenti korišćeni u istraživanju

Testovi su pripremani u skladu sa sadržajem plana i programa prvog i petog razreda za učenike sa lakšim mentalnim smetnjama. Napominjemo da je plan i program za škole koje imaju verifikaciju za rad sa učenicima sa lakšom mentalnim smetnjama značajno redukovan u svom obimu u odnosu na programe u drugim školama. Program je redukovan u kvalitativnom i kvantitativnom smislu za oko 30% u odnosu na plan i program za učenike sa senzornim smetnjama, a preko 70% od plana i programa za "redovne" osnovne škole. Testovi su tako pripremljeni da svaki test sadrži po 10 zadataka od kojih svaki zadatak vredi 10 poena. Ukupan zbir poena za svaki test je iznosio 100 poena. Odnos broja poena i ostvarenih ocena je postavljen u sledećim relacijama: od 0 do 30 poena ocena 1; od 31 poena do 50 poena ocena 2; od 51 poena do 70 poena ocena 3; od 71 poena do 90 poena ocena 4 i od 91 poena do 100 poena ocena 5.

### 3.5. Procedura istraživanja

Stručne službe izabranih škola su imale zadatak da obavesti roditelje da će njihova deca određenog dana biti testirana iz motoričkih spretnosti na časovima fizičkog vaspitanja, da deca donesu prilagođenu opremu. Školske 2010/11. godine je obavljena prva spoljašnja evaluacija postignuća učenika sa smetnjama u razvoju u pet "specijalnih" i jednoj "redovnoj" školi. Svi učenici iz šest izabranih škola testirani su istim testovima za prvi odnosno peti razred. Rezultati su prikazani u apsolutnim vrednostima broja ocena, od jedan do pet, koje su učenici dobili na testovima.

## 4. Rezultati

Rezultati se prikazuju u apsolutnim vrednostima s obzirom na činjenicu da je obavljena samo kvalitativna analiza dobijenih podataka. Tabela 5 prikazuje prosečne ocene ostvarene na nivou svake

od šest škola koje su uključene u istraživanje. Prikazani su rezultati iz procene sposobnosti po standardima i postignućima za predmet : Fizičko vaspitanje dobijeni u prvom i petom razredu.

Tabela 6. Prosečne ocene , prikaz po školama

Tip škole	Fizičko vaspitanje	
	1. razred	5. razred
Redovna škola	4,65	3,75
Škola za uč. sa smetnjama - vid	1,62	3,33
Škola za uč. sa smetnjama - sluh	2,3	2,2
Škola za uč. sa smetnjama- tel.invalidnost	3	1
Škola za uč. sa smetnjama- intelekt. teškoće	4	1
Škola za uč. sa smetnjama- poremećaj u ponašanju	4,37	2,6

Najbolje rezultate su postigli učenici iz redovne škole što je bilo i očekivano s obzirom na činjenicu da su na testiranju učestvovali učenici koji su imali lakše poteškoće u učenju što je značajno manja problematika od one koju imaju učenici u "specijalnim" školama. Ipak, redovna škola je uključena pre svaga kao kontrolni grupa. Od specijalnih škola najuspešniji su bili učenici škole za učenike sa poremećajima u ponašanju.

### **5.Diskusija i zaključci**

Razlike u rezultatima koje su postigli učenici "redovne" osnovne škole i učenici škola za obrazovanje učenika sa smetnjama u razvoju su očekivani, kao što su donekle očekivane i razlike u rezultatima između samih škola za obrazovanje učenika sa smetnjama u razvoju. Ono što nije očekivano su izuzetno slabi rezultati učenika u tim školama s obzirom da je test pripreman u skladu sa ishodima posebnog plana i programa za učenike sa lakšim mentalnim problemima u razvoju.

Kadrovska struktura u ostale četiri škole za učenike sa smetnjama u razvoju je takva da su većinom defektolozi realizuju nastavu i u skladu sa zakonom i podzakonskim aktima mogu da izvode samo razredno-predmetnu nastavu. Jedna od bitnih zaključaka je da u specijalnim školama fizičko vaspitanje vode nastavnici fizičkog vaspitanja koji su stručno osposobljeni na FASPER.

I pored činjenice da su učenici sa smetnjama u razvoju međusobno značajno razlikuju u odnosu na svoje individualne mogućnosti, teškoće, načine učenja, kao i činjenicu da ne postoji jedinstven i univerzalni model stimulacije, koji bi mogao biti uspešan kod sve dece iz ove kategorije, neophodno je da se na



svake godine obaviti proveru sposobnosti tj postignuća kao i ukupnu evaluacija postignuća učenika u ovim školama. Rezultati ovog istraživanja ukazuju na potrebe ali i slabosti u radu ovih škola što svakako olakšava definisanje smernica za unapređivanje rada u ovim obrazovno-vaspitnim ustanovama. Testiranje je ukazalo na neophodnost donošenja novih rešenja posebno kada je reč o kadru, koncepciji i strukturi plana i programa kao i posebnu potrebu za donošenjem prilagođenih standarda znanja i veština nakon prvog i drugog obrazovnog ciklusa. Ono što je neophodno kao brza interventna mera, je omogućavanje u ovim školama izvođenje predmetne nastave iz fizičkog vaspitanja od predškolskog, prvog do osmog razreda, bez obzira na kadar koji radi u ovim školama.

## Literatura

- 1.A.Kurz, S. N. Elliott, J. H. Wehby, & J. L.Smithson,(2009). Alignment of the Intended, Planned, and Enacted Curriculum in General and Special Education and Its Relation to Student Achievement, The Journal of Special Education, <http://sed.sagepub.com/>
- 2.Anderson, A., Kutash. K., & Duchnowski, A .(2001). Comparison of the Academic Progress of Students with EBD and Students with LD, *Journal of Emotional and Behavioral Disorders*
3. Di Finizio,A., Principal, (2011). A Comparison of the Academic Progress of Students with disability, Bristol Brunel Academy
- 4.Feiler,J., Porter, J., Daniels, H., Georgeson, Hacker J., & Martin. S., (2012). The use and usefulness of a parent questionnaire to help schools identify disability, University of Bristol; University of Bath
5. Kurth, J. & Mastergeorge, M. (2010). Individual Education Plan Goals and Services for Adolescents With Autism
6. Nikolić, G., Lukić.M., Janković.V. (2010) Učenici sa smetnjama i teškoćama u razvoju u obrazovno-vaspitnim ustanovama R.Srbije, ZUOV; Beograd
- 7.Policy Options Group Personalisation and special educational needs Policy Paper, (2011). Journal of Research in Special Educational Needs New York
- 8.Havelka,N., Kuzmanović.N., Popadić.D. (2008). Metodike i tehnike socijalnopsiholiških istraživanja, Centar za primenjenu psihologiju, Beograd



## KAKO ODBRANITI SPORT? HOW TO DEFEND THE SPORT?

Sanja Krsmanović, master unutrašnje arhitekture i dizajna  
Evropski institut sporta  
Predrag Veličković, dipl. menadžer u sportu  
Evropski institut sporta

### Sažetak:

Pitanje bezbednosti u sportu je veoma značajan problem u savremenom svetu. Da bi svi ljubitelji sporta, igrači i svi oni koji borave na sportskim objektima bili bezbedni bitno je da društvo obiluje pravdom, moralom i kulturom. Pod bezbednošću u sportu se podrazumeva bezbednost svih resursa u sportu, globalno i pojedinačno. Ona obuhvata sve aktere sporta, sportske organizacije i objekte, događaje, kao i druge segmente industrije sporta. Poseban segment sporta predstavljaju sportski objekti koji sportistima omogućavaju adekvatnu pripremu i iskazivanje, a publici komfor i bezbedno uživanje. U ovom radu ćemo se baviti i pitanjem gradnje sportskih objekata u svetu, ali i kod nas, kao i time koliko neke male izmene mnogo utiču na bezbednost u objektima, ali i zakonima po kojima se uređuju isti.

### Summary:

The issue of safety in the sport is a very important problem in the modern world. To all fans of the sport, the players and all those who live on the sports facilities were safe it is important that the society abound in justice, morality and culture. Safety in sport includes the safety of all resources in the sport globally and individually. It includes all the actors in sport, sports organizations and facilities, events and other segments of the sports industry. A special segment of the sport is a sport facilities that allow athletes proper preparation and expression, comfort for audience and safe enjoyment. In this research we deal with the issue of the construction of sports facilities in the world and in our country and how much some small changes affect the safety of the facilities, but also the laws that governing them.

### Ključne reči:

*Sportski objekti, bezbednost, pravne i građevinske norme*

## 1. UVOD

Potreba za kretanjem je ejdna od bazičnih čovekovih potreba, a u njenoj osnovi je čovekova antropološka priroda i građa, ali i egzistencijalni način opstanka. Ova poteba prerasta u svrsishodnu

aktivnost i organizovanost (Srari vek), kasnije u potrebu za kretanjem, igrom i jačanjem tela (Stara Grčka), da se od kraja 19. veka postala čitav sportski pokret. Početkom 20. veka sportska aktivnost je bila amaterska, dobrovoljna, ali od doba "hladnog rata", pa sve do poslednjih dvadesetak godina ona se profesionalizovala. Poslednjih decenija sport postaje komercijalizovana delatnost, usmerena na sportsko tržište, profit, zakone ponude i potražnje robe i usluga. Tako sport iz psihološke i fiziološke potrebe, preko razvoja civilizacije, postaje značajna društvena pojava i vrednost, sa svojom političkom, ekonomskom, kulturnom i moralnom dimenzijom.

Obnovljene Olimpijske igre, od 1986. godine, koje se održavaju u četvorogodišnjim ciklusima, ali i čitav takmičarski sistem, od lokalnog do međunarodnog u obliku prvenstvenih takmičenja, sada počivaju na sportskoj infrastrukturi opreme, rekvizita i objekata. U svim naseljima, pa čak i u stanovima, danas se grade i koriste sportski objekti. Škole, rekreativni centri, igrališta u mesnim zajednicama i naseljima, pa čak i hoteli, robne kuće, saobraćajni i ugostiteljski centri, nude preko korišćenja sportskih objekata, rekvizita i opreme, uslove za bavljenje nekim sportskim aktivnostima. Brojke "govore" da je danas (sportski) aktivna milijarda ljudi, kroz rekreativne i takmičarske sadržaje, ali i da još dve milijarde prate sportska događanja. Građani sa pravom očekuju da svoje sportske potrebe zadovoljavaju na kvalitetan način, kao cenjeni potrošači koji ulažu sebe i svoja sredstva u sportsku infrastrukturu. Proizvođači usluga i vlasnici sportskih objekata i opreme, s druge strane, da bi plasirali svoje proizvode i usluge, obezbedili svoju egzistenciju i realizovali profit, moraju maksimalno da ulažu napore u adekvatno organizovanje i upravljanje (tj. menadžment), strategijsko pozicioniranje na tržištu sportske ponude i potražnje i u odgovarajuću primenu stručnih i naučnih saznanja.

U 21. veku javlja se, ipak, sve veća potreba za unapređenjem uređenja i opremanja sportskih centara. Od njih se zahteva da budu multifunkcionalni, tj. da služe u sportske i kulturološke svrhe. Moderni sportski kompleksi moraju svojim programom, nivoom usluge, odnosom prema korisnicima i izuzetnom organizacijom da ispunjavaju visoke kriterijume koji se iz dana u dan menjaju. Sa civilizacijskim napretkom dolazi do povećanja standarda i potreba ljudi, pa se ono što se godinama unazad gledalo kao bitno u nekoj sferi sada promenilo ili poboljšalo (npr. osvetljenje je postalo jedna od najvažnijih faktora u opremanju enterijera sa svojim posebnim mogućnostima, zgrade su ekološke, tj. koriste obnovljivu energiju, objekti moraju biti maksimalno bezbedni za sve osobe koje ih posećuju ili koriste itd.). Postoji mnoštvo pravila i standarda za gradnju objekata i oni se moraju poštovati.

Reč objekat u našem jeziku ima više značenja i odnosi se na ono što se može videti- predmete, stvari, osobe, kao i na zadatke, cilj i svrhu neke delatnosti ili radnje. Posebno značenje ova reč dobija kada se primenjuje uz određene prideve, npr. građevinski objekat, javni objekat, sportski objekat i dr. U nekim od definicija objekat je postavljen kao:

- ✓ javna ili privatna konstrukcija (poslovna, državna ili obrazovna) koja uključuje zgrade i opremu za poslovanje ili stanovanje;
- ✓ zgrada koja ima posebnu funkciju ili namenu (stambeni, turistički, industrijski objekat).

Polazeći od osnovnog pravnog akta- Ustava Republike Srbije, poseban zakon, Zakon o sportu, definiše brojne termine i kategorije pojmova u oblasti sporta. Sportski objekat prema članu 53. Zakona o sportu je građevina, odnosno prostor (građevinski objekat, odnosno njegov deo ili uređena površina), namenjen za sportske aktivnosti, koji može da ima prateći prostor (sanitarni, garderobni, spremišni,

gledališni i drugi) i ugrađenu opremu (građevinsku i sportsku). Iako se odredbe Zakona o sportu odnose na objekte koji su građeni sa prevashodnom namenom za realizaciju sportskih aktivnosti, širi društveni, a naročito ekonomski interesi zahtevaju da se u njima pored sportskih odvijaju i druge manifestacije. Sportski objekti se definišu kao građevinski objekti ili površine sa potrebnim prostorima i opremom koji su nužni za realizaciju sportskih aktivnosti, podrazumevajući i tribine (ukoliko objekat raspolaže time). Zakonom su predviđeni osnovni, tačnije minimalni uslovi, kako bi se onemogućila upotreba mnogih postojećih objekata za čiju se strukturu i opremljenost može reći da su izuzetno skromni. Sa druge strane, savremeni sport kroz nacionalne i međunarodne sportske asocijacije propisuje ispunjavanje brojnih veoma konkretnih zahteva prema sportskim objektima za sprovođenje sportskih aktivnosti. Po svojoj funkcionalnosti, sporski objekti moraju udovoljiti:

- ⇒ zadacima treninga, što znači da moraju obezbediti da se trenažni proces može sprovoditi u dobro opremljenim zatvorenim prostorijama (halama, salama), na otvorenim terenima (igralištu, poljani, šumi) i u specifičnim uslovima (fitnes centrima, teretanama), sa mogućnošću njihove svestrane upotrebe;
- ⇒ specifičnim potrebama, kako u odnosu na broj sportista, tako i na strukturu i karakter određenog sporta ili sportske discipline;
- ⇒ ekološkoj lokaciji, što podrazumeva da su odvojeni od objekata koji zagađuju vazduh, uz uslov da nisu suviše udaljeni od mesta stanovanja ili gde su sportisti smešteni;
- ⇒ klimatskim uslovima, naročito za vreme situacionih zajedničkih priprema u sportskim centrima pred velika sportska takmičenja.

Pitanje bezbednosti o kojoj ćemo pisati dalje u radu je izuzetno značajno u savremenom svetu. O ovom pojmu postoje različita i uglavnom nepotpuna objašnjenja, a uzrok je širina ibuhvata ovog pojma. Bezbednost treba shvatiti kao uslov opstanka i razvoja države, nacije. Treba je shvatiti u objektivnom smislu kao odsustvo pretnji za određene vrednosti, a u subjektivnom smislu kao odsustvo straha da će one biti ugrožene.

## **2. SPORTSKI OBJEKTI I BEZBEDNOST**

Sportski objekti u tehničko- arhitektonskom smislu podrazumevaju sve prostore i površine otvorenog ili zatvorenog građevinskog oblika, namenjene održavanju određenih aktivnosti (vežbanje, treniranje, takmičenje, razonoda), ubrajajući tu prateće pomoćne prostore, gledališta i slično. Sportski objekti mogu da budu arhitektonski projektovani i izgrađeni za posebne namene, kakvi su javni bazeni za plivanje, projektovani za samostalno usmerenu ili spontanu aktivnost, kakvi su parkovi ili samo prirodni resursi pristupačni publici. Takođe mogu biti projektovani i izgrađeni kao višenamenski kompleksi sa raznovrsnom opremom i instalacijama kakve su sportske hale, stadioni, rekreativni centri, školski objekti za fizičko vaspitanje i slično. Nakon izgradnje sportski objekat dospeva u delokrug menadžmenta koji organizuje programiranje i kadrovsko ekipiranje, proizvodi dohodak, svodi rashode na najmanju moguću meru i stvara sisteme menadžmenta unutar ograničenja koje postavlja arhitektonski projekat objekta. Standardi gradnje u saglasnosti sa osnovnim principima dizajna, tehničkim pitanjima i faktorom bezbednosti, moraju se jasno izraziti u svakom dizajnerskom projektu.

Menadžment sportskog objekta je pravno obavezan da garantuje bezbednost svakom učesniku i gledaocu sportskih događaja koje organizuje. Nasilničko i destruktivno ponašanje sportske publike

(mase navijača i sl.) poslednjih godina izaziva znatne materijalne štete i ljudske žrtve, što je tokom devedesetih godina u Srbiji bilo u fokusu pažnje menadžera sportskih objekata, a dovelo je i do problema bezbednosti i upravljanja rizikom. Uzroci sportskog nasilja su sociološke i psihološke prirode, ali ih treba tražiti i u lokaciji i arhitektonskim rešenjima sportskih objekata. Klasične tribine na stadionima, koje omogućuju pristup publici na teren, su glavni uzrok male mogućnosti kontrolisanja publike. Nekontrolisan pristup mase gledalaca u stadione i sale bez numerisanih sedišta je još jedan od važnih razloga nedovoljne bezbednosti sportskih objekata. Jedan od ključnih aspekata upravljanja masom je "predvidljivost" povreda i ekscesa koji mogu da za posledicu imaju ugrožavanje štitićenika od trećih lica, kao i pravnu (krivičnu) odgovornost menadžmenta zbog nepreduzimanja mera bezbednosti (nemarnosti). Svaki element događaja, od uređenja sportskog objekta do igre, po sebi čini deo upravljanja masom.

Karakteristike modernih sportskih objekata su multifunkcionalnost, komfor i bezbednost. Neke specifične karakteristike objekta determinisane su vrstom sporta koji se na njima pretežno odvijaju i sportskim nivoom korisnika. Moderni sportski objekti opremljeni su većim brojem sistema, kao i spravama i rekvizitima za realizovanje odgovarajućih sportskih aktivnosti. Ono što je jako bitno naglasiti, s obzirom da se svest o osobama sa invaliditetom javila tek u zadnjih dvadesetak godina, je da su ovi objekti prilagođeni svakome, od male dece, pa do starijih lica, i da su oni bezbedni u njima. Savremeni sportski objekti pored rigoroznih građevinskih zahteva imaju i značajnu estetsku dimenziju. Oni svojim programom, nivoom usluge, odnosom prema korisnicima, izuzetnom organizacijom, ispunjavaju visoke kriterijume.

To podrazumeva izuzetnu: funkcionalnost, udobnost, bezbednost, higijenu, održavanje, dimenzioniranost itd. Tehničke preporuke (standardi) i zahtevi konstrukcije i modernizacije stadiona od strane međunarodnih sportskih asocijacija (FIFA, UEFA) su<sup>12</sup>:

- 1) Dozvola inspekcije koja nije starija od dve godine.
- 2) Minimalan kapacitet je je 10.000 natkrivenih sedišta, a UEFA može napraviti ustupke srazmerne veličini grada ili države. Sedišta moraju biti fiksirana, odvojena jedna od drugih, udobna (anatomske oblikovana), označena brojevima i moraju imati naslone visine minimum 30 cm od sedišta.
- 3) Najmanje 3 od 10.000 sedišta moraju biti rezervisana za lica sa posebnim potrebama i njihove pratioce. Takođe, za njih moraju biti obezbeđeni i adekvatni prilazi, snaitarni objekti i objekti za osvežavanje.
- 4) Teren za igru mora biti dimenzija 105x68 metara. Poželjno bi bilo da polje za igru bude dimenzija 120x80 metara.
- 5) Za obezbeđenje klupa na kojima sede rezervni igrači i stručni štab zaduženi su državni ili opštinski organi.
- 6) Osvetljenje mora biti najmanje od 1.200 luksa, putem dva potpuno nezavisna izvora električne energije.
- 7) Mogućnost prenosivih reklamnih panoa u slučaju da se prostor koristi za organizovanje neutralnih manifestacija.
- 8) VIP lože i sedišta za goste, sa najmanje 80 sedišta.

---

<sup>12</sup> Izvor: Dugalić, S. (2007) Menadžment sportskih objekata. Beograd: Visoka škola za sport. Str.19-20.

- 9) Adekvatne medicinske prostorije za zbrinjavanje gledalaca, igrača ili sudija.
- 10) Objekat mora imati adekvatan prostor za parkiranje automobila i autobusa u zavisnosti od lokacije stadiona i pristupa javnom gradskom saobraćaju.
- 11) Bezbednosni koncept objekta čini postojanje video nadzora (u i izvan objekta) i monitora u sobi za nadzor, postojanje plana za evakuaciju, provera na ulazu (od strane lokalnih vlasti), prisustvo redara, obezbeđenja, policajaca, vatrogasaca, medicinskog osoblja...
- 12) Omogućen adekvatan prostor za zagrevanje u okviru objekta.
- 13) Omogućen adekvatan prostor za osveženje u okviru objekta.
- 14) Neophodne su i tehničke prostorije: svlačionice za igrače (sa minimum 100m<sup>2</sup>), svlačionice za sudije (sa minimum 24m<sup>2</sup>), prostorije za doping kontrolu i prostorije za delegate. Sve prostorije moraju biti svetle, čiste, prostrane i adekvatno opremljene.
- 15) Oznake (signalizacija) u objektu moraju biti jasne i na nekom od internacionalnih jezika.
- 16) Zvučnici moraju puštati zvuk adekvatne jačine.
- 17) Moraju postojati i posebne prostorije za treniranje koje moraju biti adekvatno opremljene. One moraju sadržati i delove za medicinske tretmane i preglede.
- 18) Objekat takođe mora imati i prostor za medije: poseban i adekvatan ulaz, pres zonu, komentatorske pozicije, TV studio, platforme za kamere, sobu za pres konferencije itd.

Za uspešno funkcionisanje sportskih objekata uopšte, a naročito velikih multifunkcionalnih objekata kao što je Beogradska arena, neophodna je dosledna primena poznatih funkcija opšteg menadžmenta i adekvatna postavka i sprovođenje funkcija menadžmenta sportskih objekata. Kada se govori o menadžmentu sportskih objekata najčešće se ukazuje na sledeće funkcije: sportska, kadrovska, finansijska, pravna, bezbednosna, marketing, administrativna, informaciona i higijenska funkcija, kao i funkcija održavanja.

Problematika bezbednosti u sportu se odnosi na sve aktere sporta, kao i službe bezbednosti, ali neminovno obuhvata i celokupnu populaciju, kao i materijalna dobra- imovinu, bila ona privatna ili društvena. U sportu su prisutni i neželjeni događaji: povrede, nesreće, zakonima i sportskim pravilima zabranjene radnje (uzimanje nedozvoljenih stimulativnih sredstava, nameštanje rezultata i dr.), a evidentan je i uticaj politike na sport. Pitanje bezbednosti u sportu je izuzetno aktuelno, jer se i u njemu kao značajnom segmentu društvene aktivnosti, ispoljavaju zakonitosti i rizici savremenog sveta. Bezbednost u sportu bi se mogla definisati kao odsustvo pretnji po zdravlje i život aktera sporta, pripadnika službi bezbednosti i šire posmatrano celokupne populacije, kao i eliminisanje rizika oštećenja ili gubitka imovine, čiji je uzrok, u osnovi, sportska aktivnost. U praksi se koristi sledeća podela bezbednosti<sup>13</sup>:

- fizička i zdravstvena bezbednost aktera sporta,
- bezbednost opreme,
- bezbednost infrastrukture- objekata,
- bezbednost sportskog događaja.

Menadžment bezbednosti sportskih organizacija figuriše:

- bezbednost lica,

---

<sup>13</sup> Mašić, Z. (2006) *Teorija sporta*. Beograd: Fakultet za menadžment u sportu. Str. 159

- bezbednost objekata,
- bezbednost imovine,
- bezbednost poslovanja.

Bezbednost u sportu se sveobuhvatno može sagledati kroz sledeće grupe rizika<sup>14</sup>:

- ❖ rizik neadekvatne selekcije (odnosi se na sportiste, a predupređuje sa primenom adekvatnih metoda selekcije),
- ❖ rizik tokom trenažnog procesa (odnosi se na sportiste, a predupređuje primenom adekvatnih metodskih postupaka i trenažnih opterećenja za konkretni uzrast i nivo sportista),
- ❖ rizik tokom takmičarske aktivnosti (odnosi se na sve aktere sporta u okviru sportskog objekta, a predupređuje se zakonskom i sportskom regulativom),
- ❖ rizik sportskog događaja (obuhvata sportski objekat u kome se realizuje, kao i širi region i populaciju, a predupređivanje je kompleksno- obuhvata sve navedeno kao i posebne mere i radnje).

Bitnu stavku u sportu danas predstavljaju sportski objekti jer sportistima omogućavaju adekvatnu pripremu i iskazivanje, a publici komfor i bezbedno uživanje u sportskom nadmetanju. Iz tog razloga poseban deo bezbednosti u sportu čini menadžment bezbednosti sportskih objekata, koji je uslovljen i raznovrsnošću, kvalitetom, veličinom, funkcionalnošću i lokacijom sportskih objekata: stadiona, hala, bazena, ali i staza i terena. Sportski objekti predstavljaju "hardver" sportskih aktivnosti i zbog povećanja bezbednosti u sportu planiraju se i grade, a kasnije se njima upravlja, po već određenim pravilima i zakonima. Planiranje i izgradnja sportskih objekata se realizuje saglasno mnogim zakonima, a pre svega je tu Zakon o planiranju i izgradnji, kao i Urbanistički plan za određeni grad (teritoriju). Funkcionisanje objekata je regulisano odredbama većeg broja zakona, među kojima su i: Zakon o radu, Zakon o bezbednosti i zdravlju na radu, Zakon o zaštiti od požara, Zakon o zaštiti životne sredine itd. Postoje i posebni sertifikati i saglasnosti ovlašćenih institucija koje objekti moraju posedovati, a sve u cilju pravljenja što bezbednijih objekata.

### 3. PRIMER: KOMBANK ARENA

Godine 1992. doneta je odluka da se započne sa projektnim zadatkom pod šifrom "T 2000" (Energoprojekt- DD Arhitektura i Urbanizam, autora arhitekta Vlade Slavice). Prema podacima iz projektnog zadatka investitor je Preduzeće za izgradnju i eksploataciju Sportske hale LIMES D.O.O. rok završetka radova je bio mart 1994. godine. Lokacija, u Bloku 25 na Novom Beogradu, je odobrena 1991. godine. Izgradnja je počela februara 1992. godine, a kao partner je odabrana američka kompanija HOK koja je posedovala iskustvo u gradnji sportskih objekata. Međutim, usledila su teška vremena i posle početnih sukoba koji su doveli do raspada SFRJ, Ujedinjene nacije uvode sankcije Saveznoj republici Jugoslaviji, zbog čega firma HOK napušta izvođenje radova na areni. Čak i pored svega ovoga gradnja se nastavlja. Izgradnja je konačno završena 2004. godine i time je Beograd dobio šansu za organizovanje velikog takmičenja- Turnir dijamantske lopte (Diamond Ball Tournament).

---

<sup>14</sup> Mašić, Z. (2006) *Teorija sporta*. Beograd: Fakultet za menadžment u sportu. Str. 160



Slika 1: Kombank arena

Izvor: Internet pretraga

Revijalna utakmica između reprezentacija Srbije i SAD koja se održala u Kombank areni je ostala upamćena po tome što su gosti tražili, naviknuti na izuzetne mere bezbednosti i komfora, da se omogući direktan ulaz autobusa sa igračima u veliku dvoranu. To je bilo moguće zahvaljujući karakteristikama arene. Ovo ukazuje da je mnogo pre izgradnje određenog objekta potrebno voditi računa o svim postojećim zahtevima i standardima, ali i predvideti i izvesni stepen "sigurnosti" za eventualne, nove potrebe. U septembru 2005. godine održano je Evropsko prvenstvo u košarci. Strogi zahtevi FIBA-e su u potpunosti ispoštovani. Ovaj događaj je bio veliki test za budući rad Kombank arene.

Još od perioda izrade samog projekta arene, pa do njene upotrebe, posebna pažnja je posvećena licima sa posebnim potrebama i njihovoj bezbednosti, zadovoljstvu, udobnosti. Pod ovim se podrazumeva da je omogućen njihov nesmetan ulazak, smeštaj, kao i adekvatna ponuda. Čitav objekat je pod video nadzorom, a prijatnu atmosferu omogućavaju klima uređaji koji održavaju temperaturu na oko 23 stepena. Pored ventilacije postavljeni su i uređaji za kontrolu i podešavanje vlažnosti vazduha u sali. Za slučaj evakuacije postoji 146 metara otvorenog prostora što bi obezbedilo evakuisanje za 9,5 minuta. Ovakvi podaci odaju utisak da se mislilo na sve u toku gradnje objekta, pa zbog toga Kombank arena spada u jedan od tri najbolje urađena sportska objekta u Evropi po mnogim istraživanjima.

#### 4. ZAKLJUČAK

Zaključuje se da postoji razlika u gradnji i održavanju modernih sportskih građevina u različitim sredinama. Bez obzira što se još uvek traga, a tek će nam budućnost doneti inovacije, za sve boljim pravilima koja moraju biti primenjena, ono što je bitno jeste da je ovakav vid gradnje svakako "novi pokret" u građenju sportskih objekata. Pametne arhitekta misle racionalno u kombinaciji više aspekata, uključujući održivost, dugotrajnost, dugovečnost, bezbednost, odgovarajuće materijale i osećaj za mesto. Izazov je pronaći balans između aspekta životne sredine i ekonomskih ograničenja. U obzir se moraju uzeti potrebe naše zajednice i ekosistema koji ih podržava.

Obrazovanje društva je socijalni proces sticanja potrebnih znanja i veština stanovništva u cilju zauzimanja mesta u postojećoj društvenoj podeli rada i vertikalnoj strukturi društva, ali i usvajanja poželjnih oblika ponašanja, vrednosti i normi društvene zajednice. Škola je glavna institucija društva i



države za potrebni transfer znanja, ali i instrument državne i partijske ideologije što joj sužava kvalitet jednake šanse i mogućnost da talentovani i vredni učenici realizuju svoje sposobnosti i želje. Obrazovne reforme su nužne da obezbede "protočnost" učenika u razvoju njihovih specifičnih sposobnosti od vrtića do fakulteta.

Jedna od negativnih pojava u današnjem sportu je nasilje. Koreni su mu različiti i mnogobrojni: kriza, nasilje u društvu itd. moguće moralne mere koje se mogu preduzeti su: apsolutna primena pravila, korigovanje rezultata i plasmana zbog agresivnog ponašanja, pojačan uticaj društvenih faktora i propagande... Nasilje u sportu se po rečima Krsmanović V.15 može svesti na:

- eskalaciju nasilja u svetu uopšte, koje se "preliva" u sport,
- socijalno-klasni izraz nejednakosti u društvu,
- negativno ponašanje pojedinih aktera sportskih događaja koje se proširuje na ostale učesnike,
- imperativ pobede,
- psihološke predispozicije za agresiju (npr. grupe navijača bez identiteta, sa potrebom za nasiljem i protestom kao jedinim socijalnim izrazom),
- komercijalizacija sporta itd.

Kombank arena, najveći sportski objekat zatvorenog tipa na Balkanu, ima značajnu ulogu u sistemu sporta i njegovom razvoju. Imajući u vidu da se ona može svrstati u "novije" sportske objekte jasno je da su zahtevi koji se pred nju postavljaju veoma visoki. Ona svojim korisnicima pruža različite sadržaje događaja, izuzetan komfor, bezbednost i širok spektar pratećih usluga. U njoj je osobama sa posebnim potrebama posvećena posebna pažnja, što se ogleda kroz lak i bezbedan pristup mestima na parkinzima, tribinama i drugim lokacijama unutar objekta.

Sportski objekti, kao građevine, su, pre svega, izgrađene sa ciljem da zadovolje opšte društvene potrebe na polju sportskog stvaralaštva i humanih zdravstveno- rekreativnih potreba omladine i građana. U tranzicionim uslovima privređivanja, u uslovima novih ekonomskih odnosa, sa veoma složenim privrednim i socijalnim problemima, pravno i političko rešavanje sporta ostaje, kao društvena potreba i nadgradnja, na "repu" društveno- državnih zbivanja odnosno rešavanja. Naravno, u tom kontekstu je i sudbina sportskih objekata.

## LITERATURA

Dugalić, S.: *Menadžment sportskih objekata*, Visoka škola za sport, Beograd, 2007.

Koković, D.: *Doba nasilja i sport*, OKO, Novi Sad, 1990.

Krsmanović, V.: *Sociologija sporta*, Daslar Partner, Beograd, 2006

Mašić, Z.: *Teorija sporta*, Fakultet za menadžment u sportu, Beograd, 2006.

Stajić, Lj. i drugi: *Bezbednosna kultura mladih*, Draganić, Beograd, 2006.

Raič, A., Maksimović, N.: *Sportski menadžment*, Fakultet fizičke kulture, Novi Sad, 2002.

Vrcan, S.: *Sport i nasilje*, Naprijed, Zagreb, 1990.

---

15 Krsmanović, V. (2006) *Sociologija sporta*. Beograd: Daslar Partner. Str. 433-434



## BEZBEDNOSNI ASPEKT OLIMPIJSKIH IGARA KROZ ISTORIJU SAFETY ASPECTS OF OLYMPIC GAMES THROUGH HISTORY

dr Jovan Marković, Fakultet za sport, Univerzitet “Union – Nikola Tesla”, Beograd,  
 dr Milan Draganović, profesor strukovnih studija, Visoka škola strukovnih studija za menadžment i  
 poslovne komunikacije, Sremski Karlovci,  
 dr Igor Radošević, Fakultet za sport, Univerzitet “Union – Nikola Tesla”, Beograd,

**APSTRAKT:** *Olimpijske igre su od svog nastanka predstavljale sportski događaj koji je, osim sportske, imao još jednu veoma bitnu dimenziju – bezbednost. Prema legendi, osnovane su od strane kralja Ifitosa od Elisa kako bi se osigurao bar jedan kraći veremenski period mira među grčkim gradovima-državama, takozvanim polisima, te je sportsko takmičenje predstavljalo samo povod za ostvarivanje mnogo većeg državnog i nacionalnog cilja. Ova ideja je u antičko doba veoma uspešno realizovana, uspostavljanje Svetog mira u periodu održavanja Igara je prekršeno samo jednom, pa se može reći da su antičke Igre ispunile svoj bezbednosni cilj. Igre savremenog doba nisu uspele da nastave ovu tradiciju. Globalni fenomen Igara je ponovo mobilisao sve sportske kapacitete, ali je njegova atraktivnost za gledaoce i medije skrenula pažnju i gupacija koje imaju suprotne ciljeve, a to su teroristi. Borba za bezbednost je postala podjednako bitna kao i borba za medalje.*

*Ključne reči: Olimpijske igre, bezbednost, istorija, mediji, terorizam*

**ABSTRACT:** *Since its beginning Olympics represented a sporting event that, except for sports, had another very important dimension - safety. According to legend, it was founded by King Iphitos from Elis to ensure at least a brief period of peace among Greek city-states, the so-called Polis, and sports competition was merely the cause for the reaching a much larger state and national goals. This idea was very successfully implemented in ancient times, the establishment of Holy truce in the period of the Games is violated only once, so it can be said that the ancient Games meet their security goal. Games of the modern era are not able to continue this tradition. The global phenomenon of the Games again mobilized all sports capacities, but its attractiveness for spectators and the media drew attention of groups which have opposite goals, and those are the terrorists. Fighting for safety has become as important as the fight for medals.*

*Keywords: Olympic games, safety, history, media, terrorism*

## 1. UVOD

Tesno su povezane Olimpijske igre sa pojmom bezbednosti. I to ne samo u doba održavanja modernih Olimpijskih igara, odnosno od kraja XIX veka, već od samog njihovog nastanka. Danas je normalno da se države, koje su dobile tu čast da organizuju ovaj prestižni multi sportski događaj, moraju brinuti o bezbednosti svih učesnika i gledalaca Igara. No, veza Igara i bezbednosti je uspostavljena upravo u obrnutom smeru događaja – Olimpijske igre su osnovane još u antičko doba kako bi obezbedile stabilnost, bezbednost i prosperitet koji su mogući samo u mirnodopskom okruženju. Igre su osnovane da bi osigurale bezbednost države, dok današnje države angažuju sve raspoložive bezbednosne strukture kako bi osigurale normalno održavanje Igara.

Brzina prenošenja informacija i njihova dostupnost ogromnom broju ljudi je donela sa sobom kako pozitivne, tako i negativne pojave. Mogućnost da se zainteresovana javnost u trenutku obavesti o rezultatima takmičenja na Igrama je donela i mogućnost da istom, a nekada čak i većom brzinom odjeknu i vesti o tragedijama koje se događaju oko borilišta. Ovu mogućnost su u drugoj polovini XX veka počele da iskorišćavaju poznate, ili sasvim anonimne terorističke grupe, i putem svojih akcija koje su odnosile mnogo nevinih života su zaokupljale pažnju javnosti i dolazile do svojih ciljeva – sejanja straha u svetu ili postavljanje ultimatumata za ispunjavanje određenih zahteva.

Organizatori Igara su shvatili da je ovaj sportski događaj postao veoma ugrožen sa stanovišta bezbednosti. Kako je nemoguće odvojiti sportske događaje od medijskog izveštavanja, a medijsko pokrivanje informacija o terorističkim akcijama je jedan od osnovnih ciljeva terorizma, organizatori su počeli da ulazu sve veće napore u prevenciju neželjenih događaja. U ovu svhu se odvajaju nezamislivo velika sredstva, angažuje se ogroman broj ljudi, ali to i dalje ne garantuje apsolutnu sigurnost učesnika i posetilaca Igara.

## 2. IGRE U ANTIČKOJ GRČKOJ

Prve antičke Olimpijske igare su se, prema nekim istorijskim podacima, održale u IX veku, odnosno 884. godine pre nove ere, dok se prema nekim drugim tvrdnjama ovaj događaj zbio 776. godine pre nove ere<sup>16</sup>. U tom razdoblju je Grčka bila podeljena na desetine polisa, gradova-država, koji su godinama međusobno ratovali. Kralj Ifitos od Elisa je shvatio da mora pomiriti zaraćene strane, kako bi se u doba mira moglo doći do rešenja za trajno okončanje sukoba između polisa, i do ujedinjenja svih Helenskih naroda, a po savet kako da to i učini je otišao kod proročica koje su bile nastanjene u hramu u Delfima. Kralj je upitao Proročište kako da okonča građanske ratove i kugu koji postupno uništavaju Grčku, nakon čega ga je sveštenica savetovala da treba da obnovi Olimpijske igre i proglasi primirje za vreme njihovog

---

<sup>16</sup> Ilić, S., Mijatović, S., "Istorija fizičke kulture", 3. izmenjeno i dopunjeno izdanje, D.T.A. Trade d.o.o., Beograd, 2006., str. 101.

trajanja. Bilo ovo istina ili ne, olimpijsko primirje je bilo glavni instrument za ujedinjenje, barem i privremeno, grčkih država i kolonija.<sup>17</sup>

Vremenom su Igre u Olimpiji postajale događaj koji se širio po broju sportskih sadržaja, po broju objekata gde su takmičenja održavana, pa samim tim i po broju prisutnih sportista, njihovih pratilaca i gledalaca. Garanciju bezbednosti posetilaca i učesnika Igara tokom njihovog putovanja do Olimpije i isto tako bezbednog povratka u svoje gradove, kao i za vreme trajanja samih Igara, dala su tri kralja – Ifitos, kralj Elide, Kleosten, kralj Pize i Likurg, kralj Sparte. Njihov dogovor o Svetom miru, ekeheriji, je, prema istoričaru Pausaniju, zapisan na metalnom disku i čuvao se u hramu boginje Here. U početku je ekeherija bila u trajanju od jednog meseca (sveti mesec) tokom održavanja Igara, a kasnije je to bilo produženo na tri meseca i odnosilo se na čitav region oko Olimpije, odnosno cela Elida je proglašena kao sveta i neprikosnovena zemlja, u koju je bio zabranjen pristup svim naoružanim ljudima, kao i svi ratovi.<sup>18</sup>

Olimpijsko primirje je bilo veoma uspešna zaštita ne samo za sportiste i njihove pratiocce, nego i za sve one koji su želeli da prisustvuju Igrama. No, kako god idilično zvučala ova konstatacija, realnost bi trebalo sagledati i sa kritičkog stanovišta. Nisu svi tadašnji stanovnici bili obuhvaćeni ovom bezbednosnom garancijom. Čak su određene grupe bile apsolutno nepoželjne na borilištima Olimpije u svojstvu takmičara. To se prvenstveno odnosi na robove, jer su puna građanska prava u antičkoj Grčkoj imali samo slobodni ljudi. Ne postoje podaci da je i jedan rob bio pobednik pošto je učestvovanje na Igrama na kojima je nagrada bila u vidu «krune» (odnosno lovorovog venca, što je bio slučaj na Delfskim, Istmijskim, Nemejskim i Olimpijskim igrama) robovima bilo strogo zabranjeno.<sup>19</sup>

Druga diskriminisana grupa stanovništva su bile žene. One nisu smele da učestvuju ili prisustvuju Igrama, pod pretnjom smrću. Istoričar Pausanije je pisao da se na putu ka Olimpiji, dolazeći iz pravca Skilosa, neposredno pre no što se pređe reka Alfej, nalazi planina sa visokim, strmim liticama, Tripaion. Zakon države Elis je propisivao da će sa ove litice biti bačena svaka žena koja bude otkrivena na Olimpijskom festivalu, pa čak i na drugoj obali reke Alfej, tokom dana u kojima je to zabranjeno.<sup>20</sup> Poznato je da je jedina žena koja je otkrivena da je prisustvovala Igrama, a da je ostala u životu, Perenike, kasnije nazvana Kalipateira. Majka Pisodorusa, pobednika u bokserskom takmičenju za dečake, otkrila je svoj identitet jer nije mogla da sakrije radost kada je njen sin pobedio u poslednjoj borbi. Perenike je poticala iz porodice uspešnih sportista sa takmičenja u Olimpiji, njen otac je bio čuveni bokser sa Rodosa, Diagoras.<sup>21</sup> Na Igrama se pojavila umesto svog preminulog muža, koji je pripremao

---

17 Swaddling, J., "The Ancient Olympic Games", The Trustees of the British Museum, London, 2011., str. 10.

18 Šiljak, V., "Olimpizam" Alfa univerzitet, Beograd, 2013., str. 27.

19 www. <http://ancientolympics.arts.kuleuven.be/eng/TD018EN.html> stranica posećena 17.03.2014. god.

20 Suttard, D., "Power Games – Ritual and Rivalry at the Ancient Greek Olympics", The Trustees of the British Museum, London, 2012., str. 68.

21 Swaddling, J., "The Ancient Olympic Games", The Trustees of the British Museum, London, 2011., str. 41.

Pisodorusa za nastup na Igrama. Oprošteno joj je zbog ugleda i poštovanja koje su zadobili njen otac, brat i sin, svi pobednici na takmičenjima u Olimpiji.

Da svako pravilo ima izuzetke, potvrđeno je i na antičkim Olimpijskim igrama. Taj izuzetak je pravljen u takmičenju u vožnji konjskih zaprega. Takmičenje zaprega sa četiri konja se održavalo od igara 33. Olimpijade, odnosno od 680. godine pre nove ere, a takmičenje zaprega koje su vukla dva konja se održavalo od igara 93. Olimpijade, odnosno od 408. godine pre nove ere.<sup>22</sup> Antički Grci nisu za pobednike proglašavali vozače zaprega, nego vlasnika zaprege, tako da je vozač mogao biti i pripadnik staleža robova. Sa druge strane, vlasnik zaprege je mogao biti bilo koji slobodan građanin Grčke, pa tako i osoba ženskog pola. Upravo na ovom primeru vidimo da su učesnici igara u Olimpiji mogli biti i robovi, a pobednici na Igrama su mogle biti žene, ali samo pod navedenim okolnostima.

I pored proglašenja i, generalno, poštovanja Svetog mira, ni antičke Olimpijske igre nisu prošle bez velikih bezbednosnih izazova. 364. godine pre nove ere Elejci su izvršili napad na Igre čiji su organizatori bili Arkađani, koje su teški gubici ipak primorali da se povuku. Kasnije su te igre označene kao anolimpijske<sup>23</sup>, odnosno tretirane su kao da se nisu ni održale. Ovakve razmere narušavanja Svetog mira i borbe koje su vođene čak i u samom svetilištu u Olimpiji nisu zabeležene nikada pre niti posle ovog događaja.

Hiljadu godina održavanja Igara u Olimpiji su, ipak, pamtile samo jedno veliko narušavanje tradicije Svetog mira, što govori o poštovanju koje su Igre imale u narodu tokom vremena. Savremene Olimpijske igre, koje se održavaju tek nešto više od jednog veka, svoju tradiciju ne mogu da ukrase ovakvim podatkom. Naprotiv, i pored višeg civilizacijskog stepenika na koje se čovečanstvo popelo između 394. i 1896. godine, i pored bržeg protoka informacija, medija koji su se sve više razvijali, pa i pored jasne svesti o vrednosti mira, moderno društvo nije uspelo da na duži rok institucionalizuje opšti i sveobuhvatni mir, kao posledicu odigravanja najvećeg sportskog događaja na svetu – Olimpijskih igara.

### **3. MODERNE OLIMPIJSKE IGRE**

Kada govorimo o post-Kubertenovom vremenu, odnosno o obnovljenim Igrama, bezbednosni aspekt Olimpijskih igara je iz godine u godinu sve više dobijao na značaju. Veći broj zemalja učesnika, veći broj sportskih disciplina, veći broj takmičara i njihovih pratilaca, veći broj gledalaca, direktno su uticali i na aspekt bezbednosti. No, nisu samo uvećani brojevi razlog za povećanu brigu o bezbednosti. Veliki geopolitički značaj Igara je ovu sportsku manifestaciju stavio u centar pažnje mnogih struktura koje su sve, samo ne sportske.

---

<sup>22</sup> Mechikoff, R. A., Estes, S. G., "A History and Philosophy of Sport and Physical Education: From Ancient Civilizations to the Modern World", 4<sup>th</sup> edition, McGraw-Hill, New York, 2006., str. 67.

<sup>23</sup> Richards, A., Fussey, P., Silke, A., "Terorism and the Olympics: Major Event Security and Lessons for the Future (Political Violence)", Routledge, Taylor & Francis Group, New York, 2011., str. 19.

Prvenstveno je značajno primetiti obrnutu vezu između rata i mira i njihove relacije sa Olimpijskim igrama u antičko i moderno doba. Antičke igre su, kao što je već rečeno, uspevale da prekinu ratna dejstva i uspostave mir, ili barem primirje između zaraćenih strana. Nasuprot tome, u modernom dobu, u dvadesetom veku kada je civilizacija doživljavala najveći i najbrži napredak u svakom smislu, ratovi su uspevali da otkazu održavanje Olimpijskih igara. Igre koje su trebale da budu održane u Berlinu 1916. godine, otkazane su usled izbijanja Prvog svetskog rata. Igre koje su trebale da budu održane 1940. godine su dodeljene Tokiju (letnje) i Saporou (zimske), a zatim i one koje su trebale da budu održane 1944., a dodeljene su Lodnonu (letnje) i Kortini (zimske)<sup>24</sup>, otkazane su usled izbijanja Drugog svetskog rata. U modernom dobu rat je uspeo da nadjača duh, vrednosti i tradiciju i spreči da Olimpijske igre još jednom okupe najbolje sportiste sveta.

Bezbednost nekoliko uzastopnih Igara je nakon Drugog svetskog rata nije bila drastično ugrožavana. No, paralelno sa razvitkom modernog sveta koji je usledio nakon ovog velikog svetskog sukoba, rastao je i razvijao se i Olimpijski pokret, pa samim tim i značaj i veličina Olimpijskih igara. Sve veći broj nacija koje su učestvovala na Igrama su popularisale ovo takmičenje u svom okruženju, pa je i interes za praćenje Igara od strane medija progresivno rastao na svakim narednim Igrama. Dovoljno je, kao ilustraciju ovog progressa, pomenuti da su Igre održane u Londonu 1908. bile prve koje su dospale na naslovnu stranu britanskog Daily Mirror-a, da je prvi radio-prenos vršen sa Igara u Parizu 1924. godine, da su Igre u Berlinu 1936. donele prvi TV prenos, istina na zatvorenoj i ograničenoj TV mreži, da su londonske Igre iz 1948. bile prve koje su javno prenošene na televiziji uz plaćanje pretplate za gledanje, da su Igre iz 1960. godine koje su održane u Rimu prve koje su prenošene putem satelita.<sup>25</sup> Interesovanje publike, podstaknuto medijskim pokrivanjem Igara, obezbedilo je veliki publicitet za sve što se događalo na Igrama i oko njih, kako za sportske uspehe, pobede i radosti, tako i za one koji imaju sasvim druge motive za pojavljivanje u medijima – teroriste.

Prihativši činjenicu da mediji veoma pažljivo pokrivaju i prenose sva dešavanja sa Olimpijskih igara, i da ove informacije dospevaju do sve većeg broja ljudi širom sveta, terorističke organizacije su usmerile svoju pažnju na Igre kao mesto gde će njihovi napadi najjače odjeknuti u medijima. Počev od 19. veka, kada su anarhisti uvideli značaj medija za ostvarivanje svojih ciljeva jer su smatrali da će informacije o njihovim akcijama i podmetanjima bombi obezbediti podršku javnosti i predstaviti lokalnu vladu nesposobnom, veza medija i terorizma postaje sve čvršća. Kako je informisanje jedna od osnovnih funkcija koju mediji imaju oni su postali nenamerni saradnik terorizmu u propagiranju i proklamovanju ciljeva i idealan prenosnik njihovih zahteva. Univerzalni cilj terorizma, stvaranje straha, haosa i terora u javnosti, oslanja se i na publicitet i način prenošenja terorističkih aktova i pretnji putem medija. Imajući

---

24 Miller, D., "The Official History of the Olympic Games and the IOC, Athens to London 1896.-2012.", Mainstream Publishing Company Ltd, Edinburgh, 2012., str. 122.-123.

25 prema <http://www.bl.uk/sportandsociety/exploresocsci/sportsoc/media/articles/revlandmarks.pdf> stranica posećena 14.04.2014.

u vidu broj medija i značaj koji u medijskom prostoru imaju Olimpijske igre, jasna je motivacija terorističkih organizacija da svoje napade vrše upravo tokom trajanja smotre sportista iz celog sveta.

Bez velike sigurnosne pompe Igre su održavane sve do 1972. godine i Olimpijskih igara u Minhenu. Tadašnja Savezna Republika Nemačka je želela da bude dobar domaćin koji svojom bezbednosnom pripremom neće smetati učesnicima i posetiocima Igara, pa je u cilju izbegavanja skretanja pažnje na bezbednosne strukture pripadnike obezbeđenja maskirala u – sportiste. Naime, oko 4.000 članova bezbednosnih struktura su za ovu priliku bili obučeni u sportske trenerke, kako bi se stopili sa sportistima i tako ostali neprimetni za potencijalne napadače. Ova taktika, na žalost, nije dala očekivane rezultate. Istom maskom su se poslužili i osmorica palestinskih terorista iz organizacije “Crni septembar” i u rano jutro, 5. septembra, upali su u Olimpijsko selo. Konačni bilans ovog napada je jedanaest mrtvih Izraelskih sportista. Ubijeno je i pet od osam terorista, a nastradao je i jedan nemački policajac.

Ova ljudska, sportska i bezbednosna katastrofa je uticala na pojačavanje svesti o neophodnosti adekvatnog obezbeđivanja svih budućih sportskih manifestacija. Olimpijske igre su postale veliki bezbednosni izazov za sve zemlje koje su se kandidovale za njihovu organizaciju. Na ovaj nemili događaj se osvrnuo i tadašnji predsednik MOK-a, Žak Rog, u svom govoru na otvaranju Igara u Atini 2004. godine: “U Minhenu, sport je platio visoku cenu u pogledu bezbednosti, i ja još jednom odajem počast žrtvama te tragedije koju nikada nećemo zaboraviti. Od Minhena, bezbednost na Igrama je bila, i ostaće, prioritet broj jedan.”<sup>26</sup>

Hladni rat i blokovska podela sveta su imali snažan uticaj na održavanje nekoliko narednih Igara. Na Igrama u Montrealu 1976. se nisu pojavile 22 afričke države, koje su bojkotovale ovu sportsku manifestaciju zbog toga što je ragbi tim Novog Zelanda odigrao utakmicu sa reprezentacijom Južne Afrike<sup>27</sup>. Represivna vlada ove afričke države i aparthejd su bili glavni razlog ovog bojkota, pošto afričke države nisu želele da nastupe na Igrama zajedno sa timom čiji je sportski nastup izjednačen sa davanjem podrške vladajućem južnoafričkom režimu.

Naredne Igre, koje su održane u Moskvi 1980. godine, i igre posle njih, u Los Anđelesu 1984., oslikavale su pravu sliku tadašnjih političkih događaja, i ogromnog jaza između dve svetske supersile koje su organizovale ove Igre. Američki tim je bojkotovao igre u Moskvi, a razlog je bila Sovjetska invazija na Avganistan 1979. godine. Sovjetski tim je bojkotovao igre u Los Anđelesu, kao revanš za bojkot četiri godine ranije. Srećom, osim neprijatne činjenice da su politički motivi ponovo nadvladali sportske, većih bezbednosnih zadataka za organizatore nije bilo.

Igre koje su održane u Seulu 1988. godine su, i pored konstantne tenzije koja vlada na korejskom poluostrvu između susednih država, Severne i Južne Koreje, protekle u miru, kao i naredne Olimpijske

---

<sup>26</sup><http://www.olympic.org/content/news/media-resources/manual-news/1999-2009/2004/08/10/let-us-pay-tribute-to-the-greek-people/> stranica posećena 21.03. 2014. god.

<sup>27</sup> <http://www.olympic.org/montreal-1976-summer-olympics> stranica posećena 21.03.2014. god.

igre u Barseloni. Takvim bilansom se ne mogu pohvaliti domaćini Igara u Atlanti, 1996. godine, na kojima se obeležavao značajan jubilej – 100 godina od pokretanja modernih Olimpijskih igara. Upravo u olimpijskom parku, simbolično nazvanom “Park olimpijske stogodišnjice”, dolazi do novog terorističkog napada, a od posledica eksplozije bombe život su izgubile dve osobe, uz više od stotinu ranjenih. Kao i ranije u Minhenu, Igre su i pored ovog nemilog događaja nastavljene. No, za razliku od Minhena, počinioci ovog napada nikada nisu identifikovani i privedeni pravdi.

### 3.1. Igre u XXI veku

Na Olimpijskim igrama u Sidneju se beleži i jedan događaj za koji se smatralo da će imati pozitivne implikacije na planu globalne bezbednosti – sportisti iz dve Koreje su na defile izašli zajedno, noseći jednu zastavu, i tako bar na trenutak podsetili svet da su jedan narod podeljen u dve države. Ovaj sjajni sportski gest je do sada ostao samo to – prikaz da sportisti, reprezentativci svog naroda, mogu zajedno da nastupaju i da se takmiče, ali je to do sada ostalo bez konkretnih pomaka koji bi podržali ono što su sportisti demonstrirali.

Nakon pomenutih Igara u Sidneju, bezbednost na Olimpijskim igrama dobija jednu sasvim novu dimenziju. Teroristički napad na Njujork, septembra 2001., označio je prekretnicu u bezbednosnom aspektu na mnogo načina, a u slučaju Olimpijskih igara ovaj događaj je doprineo povećanju svesti o ranjivosti svakog događaja koji okuplja toliko posetilaca i privlači ogromnu pažnju celog sveta. Interesantno je primetiti korelaciju između ovog događaja i održavanja Igara – posle ovog terorističkog akta nije zabeležen ni jedan veći bezbednosni problem na Igrama.

Organizatori Igara su počeli da ulažu višestruko veća novčana sredstva u angažovanje ljudstva i tehnike i korišćenje svih poznatih bezbednosnih metoda kako bi osigurali ovaj sportski događaj i omogućili njegovo održavanje uz minimalne ili nikakve bezbednosne rizike. Do zvaničnih podataka o tome koliko je novca uloženo u bezbednosni deo organizacije Igara se teško može doći, ali nam za prikaz grube slike ovog organizacionog troška mogu poslužiti navodi iz medija. Američki “USA Today” je, baveći se analizom bezbednosnog dela održavanja Zimskih olimpijskih igara u Vankuveru 2010., naveo da su nakon 2001. godine troškovi obezbeđivanja Igara naglo porasli. U Atlanti su, na primer, organizatori potrošili oko 98 miliona dolara na obezbeđenje. U Solt Lejk Sitiju, samo nekoliko meseci nakon napada 11. septembra, troškovi bezbednosti su dostigli 300 miliona dolara. Za Igre 2004. Atina je potrošila preko milijardu dolara.<sup>28</sup> Navedeno je i da su organizatori pomenutih Igara u Vankuveru za bezbednosne troškove izdvojili nešto manje od milijardu dolara.

Ipak, svi ovi troškovi zvuče veoma skromno, govoreći iz perspektive Igara koje su završene pre samo nekoliko nedelja. Rusija je, kao organizator Zimskih olimpijskih igara u Sočiju, na celokupnu organizaciju potrošila oko 50 milijardi dolara. Koji deo ovih sredstava je utrošen na obezbeđenje, još uvek nije

---

<sup>28</sup> [http://usatoday30.usatoday.com/sports/olympics/vancouver/2009-12-09-security\\_N.htm](http://usatoday30.usatoday.com/sports/olympics/vancouver/2009-12-09-security_N.htm) stranica posećena 21.03.2014. god.



poznato. Ruska Federalna služba bezbednosti je angažovala oko 100.000 članova obezbeđenja tokom Igara, što je četiri puta veći broj nego na Igrama u Londonu 2012. godine. Pored toga, primenjen je i višeslojni bezbednosni sistem sa opsežnim merama nadzora koje uključuju dronove, izviđačke robote za otkrivanje eksploziva, super-brze čamce i podmornice koje koriste sonar za otkrivanje potencijalnih pretnji koje dolaze sa mora.<sup>29</sup>

Bezbednost narednih Letnjih olimpijskih igara koje se održavaju u brazilskom Rio de Žaneiru 2016. godine će biti još jedan u nizu izazova za organizatore. Milioni žitelja ovog grada žive ispod granice siromaštva u naseljima za siromašne, poznatim favelama, i već je njihova brojnost i način života koji se u velikom broju slučajeva oslanja na kriminalno delovanje dovoljan razlog za brigu. Osim grupne, opšte bezbednosti učesnika i posetilaca Igara, za koju je glavni izazov kako preduprediti terorističko delovanje koje može biti usmereno na sportske objekte i događaje i koji može u trenutku odneti desetine i stotine života, javlja se i opasnost koja je do sada bila u drugom planu – opasnost po individualne posetioce koje može ugroziti neko od pomenute armije siromašnih stanovnika Ria. Već sada, dve godine pre početka Igara, specijalne policijske snage poznatije kao BOPE, ulaze u favele i pokušavaju da kriminal stave pod kontrolu, kao osnovni preduslov bezbednosti posetilaca Igara. Koliko ljudstva i materijalnih sredstava će u naredne dve godine biti angažovano u ovoj borbi, za sada je nemoguće proceniti. Ostaje samo nada i očekivanje da će Brazil imati snage i kapaciteta da omogući bezbedno održavanje Igara, a prvu priliku da isproba svoju bezbednosnu efikasnost ima već ove godine, kao organizator Svetskog kupa u fudbalu. Iskustvo u obezbeđivanju ovog događaja će svakako biti dragoceno, te će organizatori morati da se oslone na predviđanje i predupređivanje svakog pokušaja ugrožavanja bezbednosti i za to će morati da utroše ogromna sredstva. Ostaje utisak da je sve bilo lakše i lepše dok su kraljevi mogli da uspostave i održe Sveti mir.

#### **4. ZAKLJUČAK**

Mirnodopski karakter koji su Olimpijske igre imale od svog nastanka u antičko doba je značajno narušen. Savremena civilizacija još uvek nije odgovorila na pitanje kako i na koji način osigurati bezbednost učesnika i posetilaca Igara. Ako kao tačnu uzmemo u obzir pretpostavku da su Igre u antičko doba i nastale kako bi se uspostavio period mira među zaraćenim gradovima Grčke, i samim tim prihvatimo zaključak da je ovaj cilj i ostvaren, postavlja se pitanje da li civilizacija našeg doba može dostići ovaj ideal, barem i u kratkom vremenskom periodu od 15 dana koliko Igre traju? Tehnički, tehnološki, a samim tim i civilizacijski napredak, koji se odražava i u razvoju medija kao prenosnika informacija, još uvek nije dao odgovor na ovo pitanje. Mediji su značajno doprineli popularizaciji Igara i prenošenju poruke mira koju one prevashodno nose. Ipak, kao pratioci najvažnijeg sportskog događaja na svetu koji pri tom u svojoj suštini ima zadatak da prenosi sve informacije koje su za vezane za sport, uključeni su, posredno i nenamerno, u davanje prostora i publiciteta čak i onim događajima koji izlaze izvan sportskih okvira.

---

<sup>29</sup> [http://www.stratfor.com/video/sochi-olympics-security-challenge?utm\\_source=twitter&utm\\_medium=official&utm\\_campaign=link](http://www.stratfor.com/video/sochi-olympics-security-challenge?utm_source=twitter&utm_medium=official&utm_campaign=link) stranica posećena 21.03.2014. god.

Nasilje na sportskim priredbama je postalo toliko učestalo, da su retki sportski događaji koji okupljaju više od nekoliko desetina učesnika, a da im bezbednosni aspekt nije među organizacionim prioritetima. Globalna popularnost sporta, a posledično i Olimpijskih igara, je mesto gde i nesportski faktori vide priliku da se istaknu svojim delovanjem. Teroristički napadi koji su se dešavali na Igrama nisu, a verovatno ni u budućnosti neće biti, usmereni direktno protiv igara, pa se čak i za minhensku tragediju može reći da napad nije bio usmeren direktno na sportiste. Igre i sportisti su samo sredstvo koje, uz obliatu pomoć medija koji su ključni činilac zadobijanja pažnje celog sveta, terorističke organizacije koriste kako bi istakli svoje zahteve, ili jednostavno skrenuli pažnju na sebe i svoje ciljeve. Na budućim organizatorima igara je teret koji je deo celokupnog paketa organizacije ovog sportskog događaja, teret obezbeđivanja ljudskih života, objekata i opšte sigurnosti učesnika i posetilaca. Ovaj teret zahteva odvajanje ogromne energije, angažovanje neverovatno velikog broja ljudstva iz bezbednosnih struktura, i na kraju, ali ne i najmanje važno, zahteva izdvajanje novčanih sredstava koja su do skoro bila nezamislivo velika čak i u okvirima troška organizacije celokupnih igara, a koji se sada usmerava samo u bezbednost. Ostaje da se u budućnosti vidi kako će se organizatori boriti sa ovim izazovom, koji postaje dominantan u celoj organizacionoj strukturi igara, i ostaje da se vidi da li će bezbednosne pretnje, a pogotovo sredstva koje je potrebno uložiti u njihovo otklanjanje, uticati da se smanji broj interesenata za organizovanje igara, što bi imalo nemerljive negativne implikacije po imidž Olimpijskog komiteta i celokupnog sporta.

## LITERATURA

1. Ilić, S., Mijatović, S., "Istorija fizičke kulture", 3. izmenjeno i dopunjeno izdanje, D.T.A. Trade d.o.o., Beograd, 2006.
2. Mechikoff, R. A., Estes, S. G., "A History and Philosophy of Sport and Physical Education: From Ancient Civilizations to the Modern World", 4<sup>th</sup> edition, McGraw-Hill, New York, 2006.
3. Miller, D., "The Official History of the Olympic Games and the IOC, Athens to London 1896.-2012.", Mainstream Publishing Company Ltd, Edinburgh, 2012.
4. Richards, A., Fussey, P., Silke, A., "Terorism and the Olympics: Major Event Security and Lessons for the Future (Political Violence)", Routledge, Taylor & Francis Group, New York, 2011.
5. Suttard, D., "Power Games – Ritual and Rivalry at the Ancient Greek Olympics", The Trustees of the British Museum, London, 2012.
6. Swaddling, J., "The Ancient Olympic Games", The Trustees of the British Museum, London, 2011.
7. Šiljak, V., "Olimpizam" Alfa univerzitet, Beograd, 2013.
8. <http://ancientolympics.arts.kuleuven.be/eng/TD018EN.html>
9. <http://www.bl.uk/sportandsociety/exploresocsci/sportsoc/media/articles/revlandmarks.pdf>
10. <http://www.olympic.org/content/news/media-resources/manual-news/1999-2009/2004/08/10/let-us-pay-tribute-to-the-greek-people/>
11. <http://www.olympic.org/montreal-1976-summer-olympics>
12. [http://www.stratfor.com/video/sochi-olympics-security-challenge?utm\\_source=twitter&utm\\_medium=official&utm\\_campaign=link](http://www.stratfor.com/video/sochi-olympics-security-challenge?utm_source=twitter&utm_medium=official&utm_campaign=link)  
[http://usatoday30.usatoday.com/sports/olympics/vancouver/2009-12-09-security\\_N.htm](http://usatoday30.usatoday.com/sports/olympics/vancouver/2009-12-09-security_N.htm)





## ELEMENTARNE ANALIZE ELEMENTAL ANALYSIS

Branko Petrevski<sup>1</sup>, Stojan Markoski<sup>2</sup>, Aleksandar Pajić<sup>3</sup>

Branko Petrevski<sup>1</sup> BŠ Sremska Mitrovica,  
Markoski Stojan<sup>2</sup>, University „Union –Nikola Tesla“, Belgrade, Faculty of Sport, Belgrade,  
Alaksandar Pajić<sup>3</sup>, University „Union –Nikola Tesla“, Belgrade, Faculty of Sport, Belgrade,

### **Apstrakt**

*Statistika kao naučni metod kvantitativnog i kvalitativnog istraživanja varijacija obeležja statističkih jedinica masovnih pojava ima značaj, kako u matematici, saobraćaju, tehnici, sociologiji itd., tako i u ekonomiji. Novi tržišni uslovi u modernoj ekonomiji zahtevaju stalno prikupljanje, uređivanje, grupisanje, obradu i tumačenje dobijenih rezultata s ciljem donošenja kvalitetnih poslovnih odluka.*

**Ključne reči:** statističkih jedinica, popis, teorija, masovnih pojava

### **Abstract**

*Statistics as a scientific method of quantitative and qualitative research variation characteristics of statistical units of mass phenomena is important, both in mathematics, transportation, engineering, sociology, etc., And in the economy. New market conditions in the modern economy requires continuous data collection, editing, grouping, processing and interpretation of the results obtained with the aim of making good business decisions.*

**Keywords:** statistical units, inventory theory, mass phenomena

### **Uvod**

Prvi poslovi statističke delatnosti odnosili su se na prebrojavanje i popis stanovništva i imovine, registraciju rođenih venčanih i umrlih, popis vojnika, poreskih obaveznika itd, jer su vladari hteli da znaju demografsku i ekonomsku moć svoje države. Uvođenjem računa verovatnoće statistika dobija u punoj meri sadržinu, jer mnoštvo pojava koje su predmet statističkog istraživanja, odlikuje se elementima slučajnosti i nezavisnosti, gde teorija verovatnoće nalazi svoju punu primenu. Zadatak statistike je dobijanje relevantne informacije iz raspoložive baze podataka sa unapred određenom

verovatnoćom pouzdanosti, odnosno rizika pogrešnog zaključivanja. Statistika je nauka o varijacijama obeležja, zakonitostima razvoja i odnosa masovnih pojava i njihovih elemenata u vremenu i prostoru.

### **Određivanje veličine osnovnog skupa**

Statistički podatak predstavlja neku brojčanu karakteristiku osnovnog skupa. Najjednostavnija je ona koja karakteriše veličinu osnovnog skupa. Utvrđivanje veličine kontinuiranih osnovnih skupova može se izvesti samo merenjem. Jedan od klasičnih primera jeste izbrojavanje za popis stanovništva.

#### **1.1. Statistički podaci**

Postupkom merenja, evidentiranja ili klasifikovanja na statističkim jedinicama se pojedinačno registruju utvrđeni oblici obeležja izraženi brojčano. To su podaci. Pošto su obeležja statističkih jedinica promenljiva, statistički podaci izražavaju promenljivost, pa se kaže da je osnovna karakteristika statističkih podataka varijabilnost. Da bi se neki podaci smatrali statističkim, treba da su:

- prikupljeni prema planu posmatranja ili merenja
- da su varijabilni
- da ih ima dovoljno

Prema poreklu, podaci su:

- empirijski (dobijeni posmatranjem pojava koje se stvarno dešavaju)
- teorijski (dobijaju se kao rezultat teorijske analize na osnovu očekivanja po nekoj pretpostavci)

Prema obeležjima koja izražavaju svojstva statističkih jedinica, podaci su:

- numerički (vrednost numeričkih obeležja jedinica skupa)
- atributivni (obeležja iskazana opisno rečima)

Prema izvoru, podaci su:

- primarni (predstavljaju neposredno posmatranje i prikupljanje tj. organizovanje samostalnog snimanja podataka koje je pouzdano, ali je često komplikovano i zahtevno).
- sekundarni (podaci koji prikupljeni u nekom istraživanju služe za potrebe drugog istraživanja)
  1. posredni – predstavljaju posredno uzimanje podataka ispitivanjem lica; ovaj izvor se oslanja na dogovore izveštajnih jedinica (starešina domaćinstva daje podatke za člana).
  2. neposredni – predstavljaju postojeću dokumentaciju i druge zapise; podaci su ovdje već prikupljeni, samo nad njima treba izvršiti inspekciju u smislu zvaničnosti i odgovarajuće upotrebe (matične knjige, zemljišne knjige, poslovne knjige i registara, itd).

Prema načinu prezentovanja, podaci su:

- verbalni
- numerički
- tekstualni
- kombinovani
- grafički

#### **Prikupljanje statističkih podataka**

Prema obimu podataka, prikupljanje je:

- iscrpno (obuhvaćene sve statističke jedinice)
- reprezentativno (obuhvaćene jedinice sa uzorka istraživanja)

S obzirom na vrijeme, prikupljanje je:

- jednokratno (sprovodi se u datom momentu)
- periodično (ponavlja se u određenim vremenskim periodima)
- tekuće (sprovodi se u određenom vremenskom intervalu)

Prema obuhvatnosti jedinica posmatranja razlikujemo sledeće dve metode prikupljanja podataka: potpuno i nepotpuno prikupljanje.

Potpuno (totalno) prikupljanje- Ovaj metod daje vrlo pouzdane rezultate ali je dosta skup i spor, a može da se organizuje u vidu popisa i tekućih registracija.

Nepotpuno (delimično) prikupljanje podataka – Izborom jednog, dovoljno selektivnog broja jedinica iz statističkog skupa ekspeditivno dolazimo do zaključaka o celom statističkom skupu, a taj broj je uvek obrnuto proporcionalan homogenosti masovne pojave koju istražujemo. Najznačajniji načini delimičnog posmatranja i prikupljanja podataka su uzorak, anketa, monografija i procena.

Na bazi primarnih i sekundarnih izvora, podaci se mogu prikupljati različito, a izbor zavisi od cilja i prirode same pojave, tako da prikupljanje može da bude organizovano na sledeće načine:

Ekspedicioni: Potpisivač na licu mesta prikuplja podatke, a primenjuje se najčešće kod popisa stanovništva; podrazumeva mrežu popisivača i instruktora koji istovremeno tumače pitanja i kontrolišu tačnost odgovora što obezbeđuje dobar kvalitet ulaznih podataka.

Prijavni: Statističke jedinice dolaze po pozivu ili zvaničnoj obavezi u određeni centar statističkog organa i daju potrebne podatke (službene narodne odbrane, bezbednosti itd.)

Samoregistracija: Potpisivači donose izveštajnim jedinicama formulare da ih popune, daju uputstva za nejasna pitanja, kontrolišu ispravnost odgovora i ispravljaju vidljive greške.

Korespondentni: Na terenu se organizuje mreža korespondenata koji u određenom vremenu prikupljaju podatke, unose ih u bazu podataka i u naznačenom roku dostavljaju nosiocu statističke akcije.

Poštansko-telegrafski: Materijali za unošenje podataka, zajedno sa uputstvima, šalju se elektronskom ili običnom poštom statističkim jedinicama koje trebaju da daju podatke i na isti način ih vrate u sjedište statističke službe.

## 1.2. Proveravanje statističkih podataka

Proveravanjem se utvrđuje:

- potpunost podataka
- tačnost podataka

S obzirom na karakter, greške u podacima mogu biti:

-sistemske (javljaju se na svakom podatku, kao posledica neprecizno definisanih obeležja statističkih jedinica ili nestručno primenjenih instrumenata posmatranja i merenja; ove greške utiču na rezultat, pa se moraju otkloniti)

-slučajne ( ne javljaju se na svakom podatku i nisu konstantne veličine; nemaju naročit uticaj na rezultat istraživanja)

## Statističke serije

Statističko istraživanje određene pojave, procesa ili događaja temelji se na prikupljanju, sređivanju, obradi i statističkoj analizi originalnih podataka, do kojih dolazimo empirijskim radom. Rezultat ovakve procedure u statističkom smislu je niz empirijskih podataka koji, uređen prema zadanom kriterijumu,

predstavlja empirijsku distribuciju. Pošto se statističko zaključivanje temelji na raspoloživim informacijama i karakteristikama jedinica posmatranja, logično je da te informacije, sređene po nekom algoritmu nazivamo statističkim serijama. Dakle, statističke serije su nizovi grupisanih statističkih podataka koji jezikom cifre prikazuju promjene strukture po nekom obeležju ili raspored vrednosti skupa u prostoru i njegove promjene u vremenu.

Prema načinu formiranja i analitičkom sadržaju obeležja statističkih jedinica,razlikujemo:

- Numeričke serije
- Atributivne serije strukture
- Vremenske serije
- Prostorne (geografske) serije

Prema strukturi, statističke serije se mogu deliti u sledeće podklase:

- Proste statističke serije (serije negrupisanih podataka)
- Serije distribucije frekvencija (serije grupisanih podataka)

Statističke serije pokazuju raspored statističkog skupa po modalitetima obeležja i obično se sastoje od dve kolone obaveštenja: modaliteti (kvalitet serije) i frekvencije (kvantitet serije). Serije strukture mogu biti sa atributivnim i numeričkim obeležjima, ali ćemo ih posmatrati kao proste, neintervalne i intervalne.

## 2.1. Numeričke serije

Raščlanjivanjem statističkih podataka prema numeričkom obeležju i njegovim modalitetima, nastaju numeričke grupe čijim se redanjem po veličini formiraju numeričke serije. Numeričke serije strukture predstavljaju statističke nizove kod kojih su podaci raspoređeni na osnovu vrijednosti numeričkih obeležja, odnosno njihovih frekvencija.

- a) prosta numerička serija ( X: 1,6,2,3,8,3,2,5)
- b) neintervalna numerička serija

X	f
1	8
2	5
3	3
	16

c) intervalna numerička serija

<b>X</b>	<b>f</b>
1-4	8
5-8	5
9-12	3
$i=4$	16

## 2.2. Atributivne serije

Osnovni statistički niz predstavlja polazni statistički materijal koji se formira tako što se iz razrađene statističke dokumentacije preuzmu raspoloživi podaci o jednom obeležju kao izvorna obaveštenja. Rasčlanjivanjem statističkih podataka prema atributivnom obeležju i njegovim modalitetima, nastaju atributivne grupe čijim se redanjem prema određenom kriteriju formiraju atributivne serije. Neintervalna serija distribucije frekvencija se uvijek izražava u obliku dva niza informacija, gdje prvi niz čine informacije o modalitetima obeležja poredane po određenom redu, a drugi se uvek izražava numerički i označava ukupan broj jedinica posmatranja pripadajućih odgovarajućim modalitetima.

Atributivne serije strukture, opšti prikaz

<b>Uspeh učenika (Xi)</b>	<b>Broj učenika (fi)</b>
Odličan (x)	f(x)
Vrlodobar (y)	f(y)
Dobar (z)	f(z)
Dovoljan (v)	f(v)
Nedovoljan (r)	f(r)
<b>Ukupno:</b>	N

Ovaj prikaz serije distribucije frekvencija upućuje na višestruke prednosti u odnosu na osnovni statistički niz; npr. Omogućava da se otkriju grube greške, da se dobijeni rezultati upoređuju sa očekivanim, da se odredi relativno učešće za svaku od uvedenih kategorija modaliteta.

## 2.3. Vremenske serije

Rasčlanjivanjem statističkih podataka prema vremenskom obeležju i njegovim modalitetima nastaju vremenske grupe čijim se hronološkim redoslijedom formiraju vremenske serije.

Vremenske (hronološke) serije su nizovi statističkih podataka grupisanih po uzastopnim momentima vremena ili intervalima. Kao i serije strukture, prikazuju se u dva niza, s tim što se ovde prvi niz uvek odnosi na vrijeme, a drugi na veličinu pojave u posmatranom periodu. Vremenske serije, prema prirodi podataka koje sadrže, dijele se na momentne i intervalne.

Momentne serije pokazuju nivo pojave u određenim sukcesivnim momentima vremena, a dobijamo ih kao rezultate popisa stanovništva, stedmje itd. Kod ovih serija sumiranje nema smisla, što se vidi iz sledećeg primera:



<b>Godine (Xi)</b>	<b>Broj stanovnika (u mil.)</b>
1960	12
1970	13
1980	15
1990	16
49 i više	45
<b>Ukupno:</b>	<b>101</b>

Intervalne vremenske serije pokazuju kretanje pojave u sukcesivnim vremenskim intervalima, a formiraju se kao rezultat izvještajnog metoda i podaci im se mogu sumirati, što se može videti iz sledećeg primera:

<b>Godine</b>	<b>Proizvodnja uglja (u 000 t)</b>
1999	22
2000	25
2001	30
2002	20
2003	15
2004	18
2005	12
<b>Ukupno:</b>	<b>142</b>

#### 2.4. Prostorne serije

Rasčlanjivanjem statističkih podataka prema prostornom obilježju i njegovim modalitetima nastaju prostorne grupe čijim se radanjem, prema određenom kriteriju, formiraju prostorne (geografske) serije.

<b>Gradovi (Xi)</b>	<b>Broj učenika</b>
Beograd	10000
Novi Sad	6000
Šabac	5000
Ruma	4000
Indija	3000
<b>Ukupno:</b>	<b>28000</b>

#### 3. Statističke tabelle

Statistička tabela je osnovna forma tabelarnog prikazivanja statističkih podataka. Sastoji se iz niza polja, koja se dobijaju kada se povuku horizontalne i vertikalne linije. Horizontalna polja čine redove, a vertikalna čine kolone. Svaka statistička tabela ima više redova i više kolona. Prvi red je zaglavlje, a prva

kolona je predkolona. Zadnji red je zbirni red, a zadnja kolona je zbirna kolona. Često je zbirni red prvi red posle zaglavlja, a prva kolona poslije predkolone. Svaka statistička tabela ima naslov iz koga se saznaje o pojavi na koju se podaci u tabeli odnose. Ispod naslova, na desnoj strani tabele stoji jedinica mjere u kojoj se pojava iskazuje. Često ispod tabele stoje tekstualna obavještenja npr. o izvoru podataka ili o metodologiji.

Statističke tabele mogu biti:

- proste (prikazuju jednu statističku seriju)
- složene (prikazuju dve ili više statističkih serija sređenih po istom obeležju)
- kombinovane (prikazuju podatke dobijene ukrštavanjem dva ili više obilježja čije oznake unose u zaglavlje i pretkolonu).

Prosta statistička tabela:

Obeležje (X)	Frekvencija (fi)	$X_i f_i$
x1	f1	x1 f1
x2	f2	x2 f2
x3	f3	x3 f3
.	.	.
.	.	.
.	.	.
Xn	fn	Xnfn
<b>Ukupno:</b>	<b><math>\sum f_i</math></b>	<b><math>\sum X_i f_i</math></b>

Složena statistička tabela; sa n redova i m kolona:

Obeležje (x)	Frekvencija (fi1)	...	Ferkvencija (fim)
<b>1</b>	<b>2</b>	<b>...</b>	<b>m</b>
x1	f11	...	f1m
x2	f21	...	f2m
x3	f31	...	f3m
.	.	.	.
.	.	.	.
.	.	.	.
Xn	fn1	...	fnm
<b>Ukupno:</b>	<b><math>\sum f_{i1}</math></b>	<b>...</b>	<b><math>\sum f_{ij}</math></b>

Kombinovana statistička tabela; sa m redova i n kolona:

X(a)	Naziv obeležja A					Svega
	X1	X2	X3	...	xm	
<b>X(b)</b>						
<b>1</b>	<b>2</b>	<b>3</b>	<b>4</b>	<b>...</b>	<b>m-1</b>	<b>m</b>

x1	f11	f21	f31	...	fm1	fj1
x2	f12	f22	f32	...	fm2	fj2
.	.	.	.	.	.	.
.	.	.	.	.	.	.
Xn	f1n	f2n	f3n	...	fmn	fjn
<b>Ukupno:</b>	$\sum f_{1i}$	$\sum f_{2i}$	$\sum f_{3i}$	...	$\sum f_{mi}$	$\sum \sum f_{ij}$

#### 4. Upoređivanje

Prilikom upoređivanja vršimo uporedno redanje veličina ili drugih karakteristika podataka više osnovnih skupova. To se odvija jednostavnim nabranjanjem, izračunavanjem koeficijenta ili izračunavanjem razlike. Ukupnost podataka porađanih u određeni redoslijed sa ciljem upoređivanja nazivamo uporednom serijom.

##### 4.1. Grupisanje

Rasčlanjivanje osnovnog skupa prema jednom ili više obilježja nazivamo grupisanje ili kalsifikacija. Obilježja po kome međusobno razgraničavamo klase osnovnog skupa nazivamo klasifikatorskim obilježjem. Klasifikacija treba da bude:

- potpuna (svaka jedinica osnovnog skupa može se uvrstiti u neku klasu)
- bez preklapanja (svaka jedinica osnovnog skupa može biti uvrštena u jednu klasu)
- klasa treba da bude što homogenija (da u odnosu na ispitavano obilježje jedinica unutra klase bude što sličnije)

Grupisanje osnovnog skupa prema obilježju nazivamo serijom grupisanja.

Opšti oblik serije grupisanja sastavljen je od k-klasa.

Klase koje sadrže varijante obeležja	Učestalost
C1	f1
C2	f2
.	.
.	.
Ci	fi
.	.
.	.
Ck	Fk
<b>Ukupno:</b>	<b>N</b>

Brojevi u drugoj koloni u statistici obično se nazivaju frekvencijom.

Kao rezultat grupisanja prema više obeležja osnovnog skupa dobijamo kontingencionu i kombinacionu tabelu.

## 5. Relativni brojevi

Nakon sređivanja podataka dobijaju se apsolutni brojevi koji predstavljaju veličinu pojave ili njenih delova. Apsolutni brojevi su u originalnim jedinicama mere kao što su kg, m, komad, dinar itd. S obzirom da se pri proučavanju masovnih pojava podaci upoređuju, pa se zbog toga prijelazi na relativne brojeve koji su podesniji za analizu. Veličina koja se upoređuje naziva se tekuća vrednost, a ona kojom vrši upoređivanje bazna (osnovna) vrednost.

Relativnu vrednost dobijamo stavljanjem u odnos tekuće sa baznom vrednošću.

$$R_v = T_v / B_v$$

Razlikujemo tri najvažnije vrste relativnih brojeva, a to su:

1. relativni brojevi dinamike
2. relativni brojevi strukture
3. relativni brojevi intenziteta

Prema karakteru razlikujemo:

- relativne brojeve strukture
- statističke koeficijente
- indeksne brojeve

### 5.1. Relativni brojevi strukture

Se dobijaju stavljanjem u odnos apsolutne vrednosti pojedinih delova sa apsolutnom vrednošću celine. S obzirom da se relativni brojevi izražavaju u procentima onda se količnik pomnoži sa 100.

$$R_b = V_t / V_b \times 100 \text{ gde je}$$

$R_b$  = relativni broj

$V_t$  = tekuća vrednost

$V_b$  = bazna vrednost

Statistički koeficijent (pokazatelj intenziteta) je relativan broj koji se dobija stavljanjem u odnos dvije raznoimene veličine. Tako naprimer gustinu naseljenosti dobijamo ako broj stanovnika podijelimo sa površinom teritorije. Obim potrošnje neke robe po stanovniku dobićemo ako ukupnu potrošnju podijelimo sa brojem stanovnika.

Indeksni brojevi su isto tako relativni brojevi koji se izražavaju u procentima, a dobijaju se iz odnosa istoimenih veličina.

Prema vrsti razlikujemo:

- vremenske indekse (indeksi dinamike)
- geografske
- teritorijalne
- indekse ispunjena plana

Vremenski indeksi - se dobijaju stavljanjem u odnos istoimenih veličina iz raznih vremenskih perioda. Oni pokazuju relativne varijacije posmatrane pojave tokom vremena.

Geografski – teritorijalni indeksi služe za upoređivanje istoimenih pojava na različitim teritorijama.

Indeksi ispunjenja plana – stavljaju se u donos ostvarene sa planiranim veličinama (proizvodnja, promet, itd.) i pokazuju ispunjenje planskih zadataka.

## 5.2. Relativni broj intenziteta

Relativni broj intenziteta tj. razlomak podataka iz dva na neki način povezana osnova skupa može biti prav ili obrnut, ili grub, odnosno čišćen. O pravom relativnom broju intenziteta govorimo ako bi se stanovišta društvenog prosuđivanja bilo dobro da je vrijednost relativnog broja što veća. Suprotno od ovoga, o obrnutom relativnom broju intenziteta govorimo kada bi sa stanovišta društvenog prosuđivanja bilo dobro da je vrijednost relativnog broja što manja. Ako se samo jedan dio osnove upoređivanja vezuje više za predmet upoređivanja u slučaju jednog relativnog broja intenziteta, tada se veoma često kreira jedan novi relativni broj intenziteta u kome će osnova poređenja biti pomenuti dijelimični osnovni skup. Čišćeni relativni broj intenziteta predstavlja novi relativni broj, a prvi broj se naziva grubo relativni broj intenziteta.

## 5.3. Relativni broj dinamike

Predstavlja razlomačku vrijednost izračunatu iz vremenskih različitih podataka istog osnovnog skupa i najčešće se daje u procentima. U situaciji vremenske serije koja se sastoji iz više od dva ( $i=1,2,\dots,N$ ) podataka može doći do formiranja dve vrste indeksa.

Bazni indeksi sa bazom b:

$$b_i = x_i / x_b \quad i = 1, 2, \dots, N$$

Lančani ili verižni indeksi:

$$l_i = x_i / x_{i-1} \quad i = 1, 2, \dots, N$$

## 5.4. Sredstva grafičkog prikazivanja

Grafičko prikazivanje nije samo analitička metoda, već može biti i vizuelno prikazivanje statističkih podataka, usljed čega se pojavljuju određeni elementi zgušnjavanja informacija. Upoređenje predstavlja suštinu svakog grafičkog prikazivanja, a najčešće se koriste linije, krugovi, tačke, pravougaonici.

Neki od najčešće korištenih vrsta grafičkog prikazivanja su:

- dijagrami
- kartogrami
- stereogrami
- piktogrami

Dijagrami

Postoji nekoliko vrsta dijagrama:

- dijagram rasturanja, kojim se prikazuje pripadnost prema dva obeležja
- linijski dijagram, kod koga je grafička slika sastavljena od linija u ravni
- površinski dijagram, gdje se prikazivanje frekvencija vrši pomoću površina, kao npr. kružni ili stubni dijagram.

Kartogrami

Kod kartograma prikazivanje frekvencija vrši se na osnovu geografskih karata.

### Stereogrami

Sa stereogramima prikazivanje se vrši u tri relevantne dimenzije čime se pripadnost prijedočava na osnovu tri obeležja.

### Piktogrami

Piktogrami predstavljaju figuralno prikazivanje, odnosno prikazivanje frekvencija različitim slikovnim simbolima ili brojevima.

## **5.5. Grafičko predstavljanje statističkih serija**

Grafičko prikazivanje se koristi da bi statistički podaci iz tabela bili preglednije i slikovitije prezentirani. U praksi se podaci iz svake tabele ne predstavljaju grafički, već se to radi samo za važnije podatke ili kao uvod u statističku analizu. To znači da je osnovni vid prikazivanja podataka tabelarni.

Strukture serije sa atributivnim obilježjima se prikazuju pomoću histograma, tako što se frekvencija modaliteta obeležja prikazuje površinom, koja može biti pravougaonik (to može biti histogram-stub, histogram-krug, histogram-kvadrat).

Histogram-stub i histogram gredica se prikazuju u I kvadrantu koordinatnog sistema tako što se pravougaonici sa istim osnovicama i na istim međusobnim rastojanjima kod histogram-stuba nanose na apcisu (x-osu), a kod histogram kruga na ordinantu (y-osu). Na drugu koordinantu se nanose frekvencije. Kumulanta služi za grafički prikaz kumulativnih frekvencija – apsolutnih i relativnih. Prikazuje se u I kvadrantu koordinatnog sistema. Kumulativne frekvencije se nanose na grafik u vidu vertikalnih pravih (ordinata) koje prolaze iz tačaka na apcisi gdje su obeležene sredine grupnih intervala. Vertikalna prava je jednaka kumulativnim frekvencijama.

Statistička serija se prikazuje u obliku tabele, najmanje u dva reda i dve kolone, gde je u prvoj koloni iskazana kvalitativna strana statističke mase, a u drugoj kvantitativna (brojčana) strana.

Primer za vremensku statističku seriju:

<b>Godina (x)</b>	<b>Cena u dinarima (yi)</b>
1	2
2000	15,5
2001	20
2002	22,5
2003	25
<b>Ukupno:</b>	<b>83</b>

Primer za statističku seriju sa prekidnim numeričkim obeležjem (neintervalna serije):

Broj položenih ispita (x)	Broj studenata (fi)
1	2
0	10
1	15
2	22
3	58
4	40
5	28
6	18
7	6
<b>Ukupno:</b>	<b>197</b>

Primer za statističku seriju sa prekidnim numeričkim obeležjem (intervalna serija):

Broj ispita (x)	Broj studenata (fi)
1	2
0-2	10
3-5	20
6-8	15
<b>Ukupno:</b>	<b>45</b>

## 6. Zaključak

Statistika je nauka o varijacijama obeležja, zakonitostima razvoja i odnosa masovnih pojava i njihovih elemenata u vremenu i prostoru. Statističko istraživanje se svodi na tri glavne faze: statističko posmatranje i prikupljanje podataka, sređivanjem grupisanje, obrada i prikupljanje podataka, i statistička analiza sa publikacijama. Statistički podatak predstavlja neku brojčanu karakteristiku osnovnog skupa. Prema obuhvatnosti jedinica posmatranja razlikujemo sledeće dve metode prikupljanja podataka: potpuno i nepotpuno prikupljanje. Statističke serije su nizovi grupisanih statističkih podataka koji jezikom cifre prikazuju promjene strukture po nekom obeležju ili raspored vrednosti skupa u prostoru i njegove promene u vremenu. Statistička tabela je osnovna forma tabelarnog prikazivanja statističkih podataka. Sastoji se iz niza polja, koja se dobijaju kade se povuku horizontalne i vertikalne linije. Ako je vrednost nezavisno promenljive u intervalu između najmanje i najveće uzoračke vrijednosti, onda se postupak ocenjivanja zavisno promenljive za te vrednosti nezavisno promenljive naziva se inerpoloacija, a ocenjena vrednost se naziva inerpilirana vrednost. Ako je vrednost nezavisno promenljiva izvan intervala između najmanje i najveće uzoračke vrednosti

onda se postupak ocenjivanja zavisno promenljive za te vrednosti nezavisno promenljive naziva ekstrapolacija, a ocenjena vrednost se naziva ekstrapolirana vrednost.

## 7. Literatura

- [1] Macanović, Aleksa; Sotirović, Velimir. Statistika: Elementarne analize. Novi Sad,2012
- [2] Petrović, Ljiljana. Teorijska statistika. Beograd 2006
- [3] Cvijetković, Ljiljana. Poslovna statistika. Novi Sad 2006
- [4] Đolević, Vladislav. Primjenjena statistika. Beograd 2000
- [5] **[www.yahoo.com](http://www.yahoo.com)**
- [6] **[www.altavista.com](http://www.altavista.com),**
- [7] **[www.google.com](http://www.google.com).**
- [8] **[www.krstarica.co.yu](http://www.krstarica.co.yu),**
- [9] **[www.pretrazivac.co.rs](http://www.pretrazivac.co.rs)**
- [10] **[www.map.cors](http://www.map.cors)**
- [11] **[www.rs](http://www.rs)**
- [12] **[www.yusearch.com](http://www.yusearch.com)**





## RAČUNSKE MREŽE ZAŠTITA COMPUTER NETWORK PROTECTION

Stojan Markoski<sup>1</sup>, Branko Petrevski<sup>2</sup>, Aleksandar Pajić<sup>3</sup>

<sup>1</sup>University „Union Nikola Tesla“ Belgrade University, [markonima@ptt.rs](mailto:markonima@ptt.rs)

<sup>2</sup>BŠ Sremska Mitrovica, [brankom2@yahoo.com](mailto:brankom2@yahoo.com)

<sup>3</sup> University „Union Nikola Tesla“ Belgrade University, [sapajic@gmail.com](mailto:sapajic@gmail.com)

### **Apstrakt:**

*Danas kada su računarske mreže jedan od najvažnijih delova infrastrukture i podrške drugim sistemima, problem sigurnosti i zaštite računarskih mreža sve više dobija na značaju. Računarske mreže, kompleksni softverski paketi i baze podataka su kritični delovi mnogih proizvodnih, industrijskih, upravnih, finansijskih i vojnih sistema. Mreža direktno povezana na Internet, bez mehanizama za kontrolu pristupa, ne može omogućiti sigurnost pohranjenih podataka, niti može sačuvati mrežne resurse od eksploatacije. Ugrožavanje bezbednosti, tj. neovlašćen pristup, izmena ili oštećenje podataka, programa, servera, radnih stanica ili drugih resursa postaje realna opasnost sa kojom moraju da se suoče svi koji su na bilo kakav način upućeni u razvoj, uvođenje, upotrebu ili održavanje ovakvih sistema.*

**Ključne reči:** mreže, internet, zaštita, softver, transakcija, diverzija, špijunaža, kriptografija.

### **Abstract:**

*Today, when the computer network is one of the most important parts of the infrastructure and support to other systems, the problem of security and network security is becoming increasingly important. Computer networks, complex software packages and databases are critical components of many manufacturing, industrial, administrative, financial, and military systems. Networks directly connected to the Internet, without access control mechanisms can not ensure the security of stored data, or can save network resources from exploitation. Endangering safety, ie. unauthorized access, modification or impairment of data, programs, servers, workstations, and other resources becomes a real danger we have to face all those who are in any way familiar with the development, installation, use or maintenance of such systems.*

**Keywords:** network, internet, security, software, transaction, sabotage, espionage, cryptography.

## Uvod

Internet i nove informacione tehnologije dovode do restrukturiranja tržišta na globalnom nivou. Pojava elektronskog poslovanja unosi stvarnu zabrinutost za tajnost i sigurnost online. Elektronske transakcije među privatnim osobama, korporacijama ili vladama imaju iste osnovne sigurnosne potrebe. Možemo jedino razlikovati posledice neželjene zloupotrebe. Kod privatnih osoba posledice su individualne, mada i tada mogu biti duboke. Među korporacijama ili vladama efekti mogu biti katastrofalni, što može nepovratno uticati i na ceo svet. U većini slučajeva učesnici transakcija geografski su odvojeni, a mogu i učestvovati u transakciji u različito vreme. Komunikacijski put može biti kompleksan, a broj transakcija u malom vremenskom periodu može biti veoma veliki. Motivi "napada" na takve transakcije mogu biti razni, od znatiželje i zavisti što neko obavlja posao do izvlačenja lične koristi. Finansijski gubici, gubitak podataka i poverenja među učesnicima transakcije, diverzije, špijunaža, neželjene su posledice korišćenja inovativnih oblika poslovanja kao što su e-commerce, e-marketplaces, VPN, B2B, B2C, m-commerce, Internet-bankarstvo.

Kakvu vrstu zaštite treba da poseduje preduzeće?

Odgovor na ovo pitanje, s kojim se slažu svi industrijski stručnjaci, jeste PKI (*Public Key Infrastructure*). PKI je posebno područje kriptografije koju koristimo kao bazu za uspostavljanje potrebnih sigurnosnih nivoa. PKI u potpunosti zadovoljava odvijanje elektronskog poslovanja u nesigurnim javnim okolinama kao što je Internet. Ogromne prednosti postižu se implementacijom putem smart kartica.

Sve dok identitet ne bude potvrđen i poverenje ustanovljeno, online poslovanje će ostati na početnom nivou, umesto da postane glavni tok poslovanja. Za potpuno korišćenje potencijala Internet tehnologija u poslovanju, primena sigurnosnih mehanizama zaštite tajnosti poslovnih podataka od krucijalnog je značaja.

Računari se danas masovno koriste za čuvanje važnih i poverljivih informacija koje se odnose na rad nekog preduzeća, fabrike, vladine institucije itd. Pojava interneta i računarskih mreža uopšte, dovela je do pojave čestih upada u dokumentaciju takvih institucija, što može prouzrokovati ogromnu štetu. Zato je neophodno preduzeti sve mere potrebne da do napada na računarski sistem uopšte ne dođe, a i ako dođe, treba obezbediti da su podaci do kojih je napadač došao njemu nerazumljivi, dok su razumljivi samo stranama koje učestvuju u prenosu podataka.

Skup sredstava koja se koriste za zaštitu podataka od namernih i nenamernih pokušaja njihovog narušavanja se naziva računarska sigurnost. Da bi efikasno procenili i izabrali odgovarajuća sredstva zaštite, administratori mreža moraju da sistematizuju i definišu zahteve i pristupe koji se odnose na zaštitu. Pri tome se najčešće koristi pristup baziran na korišćenju sledeća tri aspekta sigurnosti:

- *zaštita od napada* (odnosi se na akciju koja kompromituje sigurnost informacija čiji je vlasnik neka institucija, npr. banka, policija ...);
- *zaštitni mehanizam* (detektuje, štiti i oporavlja od napada);
- *zaštitni servis* (usluga koja poboljšava bezbednost kod obrade i prenosa podataka).

Napadi se mogu podeliti na pasivne i aktivne. Pasivni napadi su u osnovi prisluškivanje i praćenje prenosa informacija. Cilj napadača je da dođe do informacija koje se prenose, ali pri tome ne menja njihov sadržaj. Aktivni napadi se odnose na promene protoka informacija ili kreiranje lažnog protoka.

Ciljevi koje bi trebalo postići kada se planiraju strategije za sigurnost mreža su: poverljivost, autentifikacija, integritet i neporicanje. Dakle, za bezbednu komunikaciju neophodno je obezbediti sva četiri navedena cilja.

Poverljivost se odnosi na zaštitu poslatih informacija od pasivnih napada. Samo pošiljalac i potencijalni primalac poruke trebalo bi da razumeju njen sadržaj.

Autentifikacija je povezana sa obezbeđivanjem autorizovanog prenosa informacija, odnosno mora se tačno znati s kim stupamo u komunikaciju pre nego što mu dozvolimo pristup poverljivim informacijama.

Integritet podrazumeva obezbeđivanje uslova neophodnih za ispravan rad sistema i njegovu zaštitu od aktivnih napada. Sredstvo za obezbeđenje integriteta ima za cilj da detektuje prividno lažne napade i da ih eliminiše i da prepozna da li je poruka koju smo primili ona koja nam je zaista i poslata ili je neka lažna nastala u toku aktivnog napada na sistem.

Neporicanje se odnosi na sprečavanje lažnog poricanja da je neka poruka poslata sa određene lokacije. Moguće je otkriti lokaciju sa koje je izvršen napad iako napadač poriče da ga je izvršio.

Danas se najčešće koriste dve tehnike za obezbeđivanje sigurnosti mreža. To su kriptografija (šifrovanje) i autentifikacija.

## **1. Kriptografija**

Kriptografija je nauka koja se bavi metodama očuvanja tajnosti informacija. Kriptografski alati su matematički algoritmi pomoću kojih "kamufiramo" sadržaj i tok informacija.

Tokom istorije kriptografija se razvijala kao alat u zaštiti informacija, naročito u vojnim, diplomatskim i državnim komunikacijama. Imala je fascinantne uspone i padove, imajući ponekad odlučujuću ulogu u ishodima ratova. Najbolji primer za to je dešifrovanje nemačke Enigma mašine u Drugom svetskom ratu. Javni interes za kriptografiju dramatično je porastao 1976. godine uvođenjem tzv. Kriptografije javnih ključeva, tj. asimetričnih algoritama za očuvanje bezbednosti informacija, čime je postignuta tajnost informacija bez prethodne razmene tajnog ključa putem sigurnog komunikacionog kanala. Dijagram **tipovi kriptografija** dat je na slici broj 1.

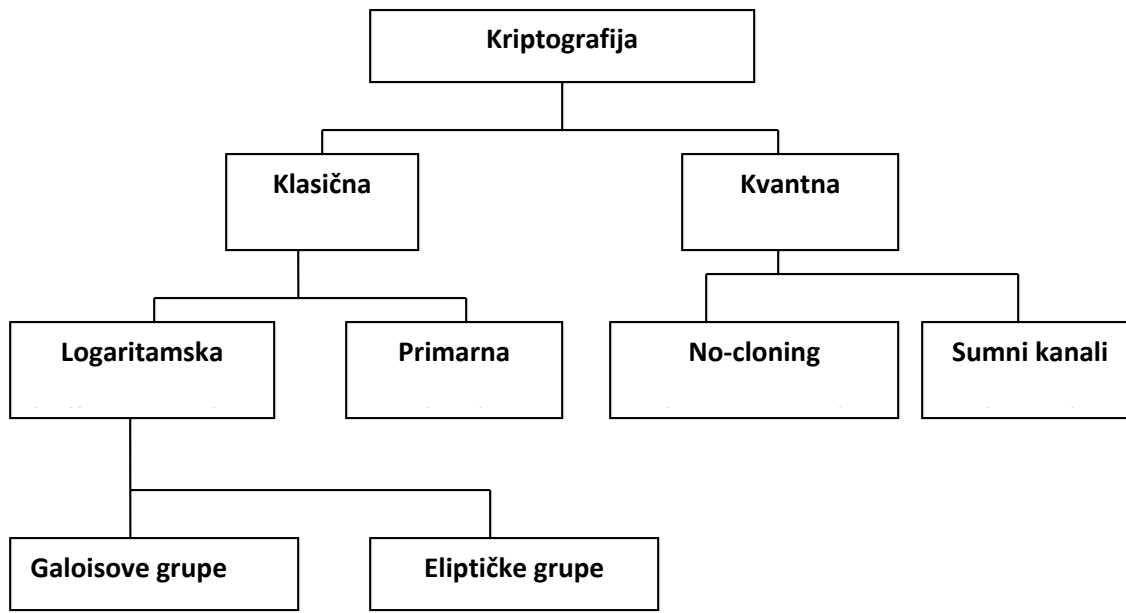

Slika 1. Kriptografija

Kada se govori o bezbednosti informacija, misli se na **očuvanje tajnosti** (*privacy*), tj. **poverljivosti** (*confidentiality*) i **očuvanje integriteta** (*integrity*) podataka.

Tajnost podataka je svojstvo da se podaci mogu čitati samo od strane autorizovanih korisnika. Tajnost poruke se zasniva isključivo na **tajnosti ključa**; nijedan ozbiljan algoritam za šifrovanje ne zasniva tajnost poruke na tajnosti ili nedostupnosti algoritma. Šta više, svi algoritmi za kriptografiju koji se danas upotrebljavaju su javni i lako dostupni. Ključ je početna vrednost algoritma kojim se vrši šifrovanje, a tajnost se sastoji u tome što tu početnu vrednost znate samo vi. Evo nekoliko pravila kojih bi trebalo da se pridržavamo prilikom smišljanja tajnog ključa:

- Najidealnije je da se za lozinku uzme niz slučajnih slova i brojeva. Pri tom bi trebalo da se koristi više od jednog niza slučajnih slova i brojeva. Ukupan broj cifara svih nizova treba da bude najmanje 13. Ovakve tajne ključeve mnogi izbegavaju jer ih smatraju teškim za pamćenje i upotrebljavaju reči iz svakodnevnog govora. U tom slučaju potrebno je pridržavati se sledećih pravila:
  - Ne koristiti reči koje se lako mogu pogoditi, na primer: godinu rođenja, devojčko ime, ime deteta, supružnika, psa, mačke, kanarinca itd;
  - Trebalo bi koristiti više od jedne reči. Izbegavajte upotrebu reči iz rečnika u neizmenjenom obliku. Korisno je upotrebiti barem kombinaciju jedne reči sa nekim brojem i
  - Budite inventivni. Najbolja lozinka može biti deo citata iz neke knjige ili neka besmislena rečenica.

Osnovni elementi kriptografije su:

- **Enkripcija** (*šifrovanje*) - postupak transformacije čistog teksta (*plain*) u oblik nečitljiv, šifrirani (*cipher*) za onoga kome taj tekst nije namenjen;
- **Dekripcija** (*dešifrovanje*) – obrnuti postupak od enkripcije.

Oba postupka zahtevaju algoritam i ključ.

- **Ključ** – početna vrednost algoritma kojim se vrši šifrovanje.

Enkripcijski algoritmi mogu biti različiti, svaki ima određeni nivo kompleksnosti i pri tome daje odgovarajući nivo sigurnosti. Ključevi, svaki za sebe, definišu jedinstvenu transformaciju skupa poruka u skup šifrata. Ta transformacija mora biti obostrano jednoznačna jer je neophodno iz šifrovanog teksta dobiti originalnu poruku.

**Primer 1:** Entiteti A i B razmenjuju ključ, par  $(e,d)$ . U nekom sledećem vremenu, ako A želi da pošalje poruku  $m$  entitetu B, potrebno je da izračuna  $c=E_e(m)$  i rezultat pošalje B. Po prijemu  $c$ , B računa  $D_d(c)=m$  regenerišući na taj način originalnu poruku  $m$ .  $E_e$  označava transformaciju enkripcije, a  $D_d$  transformaciju dekripcije, pri čemu je potrebno da  $d$  tj.  $D_d$ , bude tajno.

Može se postaviti pitanje zašto nije jednostavno odabrana funkcija za šifrovanje i odgovarajuća funkcija za dešifrovanje.

Razlog je dalekosežan: u tom slučaju otkrivanje para koji omogućava šifrovanje/dešifrovanje uslovio bi redizajniranje čitave šeme šifrovanja, dok je u slučaju upotrebe ključeva dovoljno promeniti par  $(e,d)$ . Tajnost poruke se zasniva isključivo na tajnosti ključa. Prema postupku nalaženja para  $(e,d)$  razlikujemo **simetrično i asimetrično šifrovanje**.

Razlikujemo četiri osnovna nivoa kriptanalitičkih napada.

Samo šifrat. Kriptanalitičar poseduje samo šifrat od nekoliko poruka šifriranih pomoću istog algoritma. Njegov je zadatak otkriti otvoreni tekst od što više poruka ili u najboljem slučaju otkriti ključ kojim su poruke šifrirane.

1. Poznat otvoreni tekst. Kriptanalitičar poseduje šifrat neke poruke, ali i njemu odgovarajući otvoreni tekst. Njegov zadatak je otkriti ključ ili neki algoritam za dešifriranje poruka šifriranih s tim ključem.
2. Odabrani otvoreni tekst. Kriptanalitičar je dobio privremeni pristup alatu za šifriranje. Tako ima mogućnost odabira teksta koji će biti šifriran, te dobiti njegov šifrat. Ovaj napad je jači od prethodnoga.
3. Odabrani šifrat. Kriptanalitičar je dobio pristup alatu za dešifriranje, pa može odabrati šifrat, te dobiti odgovarajući otvoreni tekst. Ovaj napad je tipičan kod kriptosustava s javnim ključem.

### 3. Kriptografija tajnih ključeva

Ako je znanjem  $e$  jednostavno odrediti  $d$ , tada ceo par  $(e,d)$  mora biti tajan i radi se o simetričnom algoritmu. Enkripcija tajnim ključem je najprostiji vid kriptovanja informacija koga odlikuje velika propusna moć algoritma, tj. složenost tih algoritama je mala.

Proces standardnog šifrovanja je prikazan na slici broj 2. Originalna razumljiva poruka (tzv. *plaintext*), označena kao izvorni tekst, pretvara se u prividno nerazumljivu poruku (tzv. *ciphertext*), označenu kao šifrovani tekst.

**Primer 2:** Ako osoba A želi da pošalje osobi B poruku (fakturu, račun, podatke o kreditnoj kartici), ona će je šifrovati svojim tajnim **ključem**. Kada primi poruku, osoba B je može dešifrovati samo ako poseduje **kopiju** tog ključa.

Tajnost i autentičnost poruke kod ovog sistema zasnivaju se na **tajnosti ključa**.

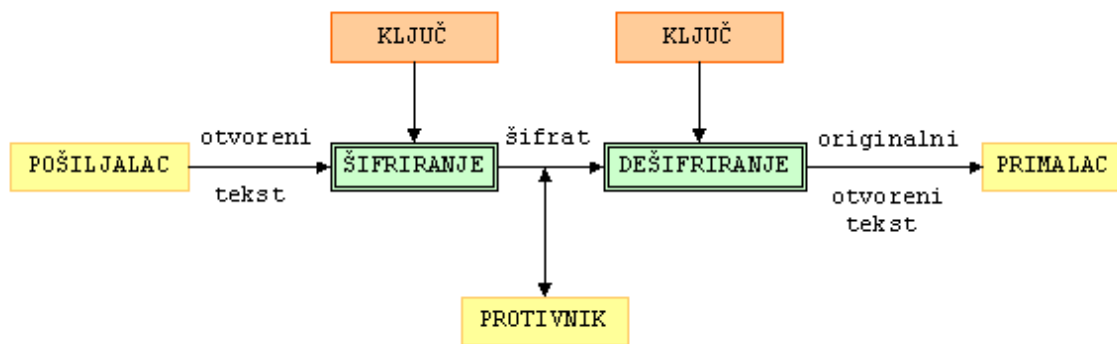

Slika 2. Šifrovanje tajnim ključem

Simetrični algoritmi su porodica algoritama koji koriste isti ključ za enkripciju i dekripciju. Oni omogućavaju procesiranje velikih količina podataka pomoću jednostavnijih računara. Moguće je i obavljanje enkripcije i dekripcije u realnom vremenu za vreme slanja i prijema informacija mrežom. Ta metoda se naziva i bulk enkripcija. Ključevi koji se koriste pri toj vrsti enkripcije nazivaju se simetričnim ili session ključevima.

Ako se osobe A i B nalaze na fizički udaljenim lokacijama javlja se problem obezbeđenja sigurnog kanala za distribuciju tajnog ključa. Svako ko na bilo koji način sazna njegovu vrednost mogao bi da čita i modifikuje sve poruke koje međusobno razmenjuju A i B, a da to ostane neprimećeno.

Postoji još jedan problem: ako osoba A želi da komunicira sa više poslovnih partnera mora da obezbedi različit ključ za svakog primaoca, kako bi se izbegla mogućnost da bilo koji primalac čita poruke koje mu nisu namenjene.

#### 4. Zaključak

**Kada su se pojavile računarske mreže, nije se mnogo vodilo računa o njihovoj sigurnosti, jer su se tada uglavnom koristile za razmenu elektronske pošte između istraživača sa raznih univerziteta ili za štampanje dokumenata u kompanijama koje su posedovale više računara koji su preko mreže bili povezani na jedan zajednički štampač.**

Danas, kada su računarske mreže dostupne svakome, njihovoj sigurnosti se posvećuje velika pažnja. Da nije toga, u današnje vreme se ne bi moglo kupovati preko mreže niti obavljati razne bankarske transakcije. Ne mali je broj ljudi koji na razne načine pokušavaju da naruše sigurnost mreža, želeći time da naude drugim ljudima i da prvenstveno steknu neku korist od toga. Oni pokušavaju da čitaju ili da menjaju sadržaj poruka dostupnih preko mreže, iako nisu ovlašćeni za to.

Tako, na primer:

- učenik ili student će, čitajući tuđe e-mail poruke, sebi prekratiti vreme;
- haker će testirati nečiji sigurnosni sistem pokušavajući da mu ukrade; podatke;
- poslovni ljudi će pokušati da otkriju planove konkurentne kompanije;
- otpušteni radnik će probati da se poslodavcu osveti zbog otpuštanja;
- računovođa će proneveriti novac kompanije;

- lopov će pokušati da ukrade broj tuđe kreditne kartice da bi pomoću nje kupovao i
- špijun će pokušati da sazna sa kakvom vojnom silom raspolaže neprijatelj.

Svi ovi primeri ukazuju na to da je neophodno stvoriti inteligentne mehanizme koji će računarsku mrežu učiniti sigurnom. Zadovoljavajući rezultati su postignuti upotrebom raznih algoritama šifrovanja, kojima se podaci maskiraju i tako bivaju osigurani za prenos. Korišćenjem protokola za autentifikaciju, osigurava se sigurna komunikacija između dve strane. Osim toga, pojavom digitalnih potpisa i SSL protokola omogućeno je da se razne bankarske transakcije i razmena dokumenata od velike važnosti obavljaju na siguran način.

Iz predhodnog izlaganja možemo zaključiti da ne postoji idealno šifrovanje. Ukoliko jedan metod ima nedostataka u određenom pravcu, u drugom metodu, koji se pojavi kao ispravka, obavezno se jave poteškoće neke druge prirode.

Što se simetričnog šifrovanja, kao najjednostavnijeg metoda sa velikom propusnom moći tiče, svi napadi na ovaj sistem su napadi na metod korišćen za generisanje niza znakova ključa. Ako se u tu svrhu koristi kriptografski slab algoritam, to može da izazove nevolje. Ako se koristi pravi izvor slučajnih brojeva, što je teže izvodljivo, sistem je siguran. Problem se u ovim metodama javlja u distribuciji samog ključa od pošiljaoca do samog primaoca jer oni mogu biti na veoma udaljenim mestima.

Asimetrični, odnosno sistemi javnih ključeva, su danas najzastupljeniji metodi kriptovanja informacija. Njihova sigurnost se zasniva upravo na težini faktorizacije velikih brojeva. Uprkos velikom razvoju istraživanja izvodljivih algoritama, naše znanje o kompleksnosti algoritama faktorizacije je nepotpuno. Što se posledica kriptografije tiče, možemo reći da su 512-bitni RSA ključevi već nesigurni. 1024-bitni RSA ključevi će ostati sigurni još najmanje 15 godina, isključujući neočekivana otkrića kompletno novog algoritma koji je bolji od GNFS-a, ili razvoj praktičnog kvantnog računara.

## 5. Literatura

[1] Andrew, S. Tanenbaum., *"Computer Networks"*, Prentice-Hall International, Inc., New Jersey, 1996.

[2] William, Stallings., *"Cryptography and Network Security: Principles and Practice"* (fotokopija bez originalne naslovne strane sa podacima o izdavaču i godini izdanja).

[3] James, F., Kurose, K., Ross, W., *"Computer Networking: A Top-Down Approach Featuring the Internet"*, Addison Wesley Longman, Inc., Boston, 2001.

[4] D. W. Davies., D. L. A. Barber, W. L. Price, C. M. Solomonides., *"Computer Networks and Their Protocols"*, John Wiley & Sons, New York, 1986.

[5] Kojić, M., Veljović, P., Atanasković, S., Zbornik radova, *"Infrastruktura zaštite u elektronskoj trgovini"*, Beograd 2002.

[6] A. K. Lenstra & M. S. Manasse, *Factoring by electronic mail*, Berlin, 1990.

[7] RSA Laboratories, Information on the RSA challenge,  
<http://www.rsa.com/rsalabs/html/challenges.html>

[8] H. te Riele, Factorization of a 512-bits RSA key using the number field sieve,  
<http://www.loria.fr/~zimmerma/records/RSA155>

[9] Schneier, B., *Applied Cryptography, Protocols, Algorithms and Source Code in C*,

New York, 1994.

[10] Cryptology Seminar, <http://www.mi.sanu.ac.yu/colloqseminars/programs/seminar14.dec2000.htm>

[11] Richard, P. Brent., 'Recent progress and prospects for integer factorisation algorithms', <http://web.comlab.ox.ac.uk/oucl/work/richard.brent/pub/pub196.html>

[12] Brent, R. P., R. E. Crandall, K. Dilcher and C. Van Halewyn, Three new factors of Fermat numbers, *Mathematics of Computation* 69 (2000), <http://web.comlab.ox.ac.uk/oucl/work/richard.brent/pub/pub175.html>

[13] P. W. Shor, "Algorithms for quantum computation", IEEE Computer Society Press, Los Alamitos, California, 1994.

[14] Shor, P. W., Polynomial time algorithms for prime factorization and discrete logarithms on a quantum computer", *SIAM J. Computing*, 1997.

[15] Lenstra, H. W., "Factoring integers with elliptic curves", *Annals of Mathematics* (2), 1987.

[16] Starčević, D., Pantović, V., Dinić, S.: "Savremeno poslovanje i Internet tehnologije", Energoprojekt-InGraf, Beograd, 2002.

[17] Zivkovic, M., "Algoritmi" Beograd, 2001.

[18] <http://193.203.10.5/sr/eposlovanje/sigurnost/kriptografija.htm>

[http://www.e-trgovina.co.yu/zastita/digitalni\\_potpis.html](http://www.e-trgovina.co.yu/zastita/digitalni_potpis.html)

[19] Orlin Grabbe, J., The DES Algorithm Illustrated, <http://www.aci.net/kalliste/des.htm>

[20] Simić, D., "Tehnike zaštite u računarskim mrežama", VETŠ, Bograd, 2002.

[21] Vidakovic, D., "Škola kriptografije" Beograd, 1998.





UNIVERZITET „UNION - NIKOLA TESLA“  
**FAKULTET ZA SPORT**  
BEOGRAD

Prva međunarodna konferencija  
MENADŽMENT BEZBEDNOSTI SPORTSKIH TAKMIČENJA  
1<sup>ST</sup> International conference  
SECURITY MANAGEMENT OF SPORTS COMPETITIONS

## ULOGA MEDIJA U REŠAVANJU PROBLEMA NASILJA U SPORTU *THE ROLE OF MEDIA IN SOLVING THE PROBLEM OF VIOLENCE IN SPORT*

*dr Jovan Marković, Fakultet za sport, Beograd*  
*dr Nevena Krasulja, Fakultet za poslovne studije i pravo, Beograd*  
*dr Milijanka Ratković, Fakultet za poslovne studije i pravo, Beograd*

**Apstrakt:** Stanje na sportskim borilištima u Srbiji, ali i u ostalom delu sveta, pokazuje da pre, posle i za vreme takmičenja sportska strast i želja za pobedom nekada probijaju okvire korektnog navijanja za svoj tim i prelaze u fizičke obračune, neretko sa velikim posledicama po bezbednost ljudi i objekata. Ponašanje organizovanih grupa sačinjenih od ovih nasilnih individua se zajedničkim imenom naziva huliganizam, ali se ne može tvrditi da su ti pojedinci i grupe isključivi krivci za postojanje huliganizma. Cilj rada je da pokaže da su zajedničko uključivanje medija i sportskih klubova u rešavanje ovog problema, kao i način njihovog reagovanja na nasilje u sportu, od ogromnog značaja u prevenciji nasilja na sportskim događajima. Možemo pretpostaviti da svojim načinom izveštavanja, odnosno reagovanja u kriznim situacijama, sportske organizacije i mediji mogu značajno doprineti da se sport očisti od huliganizma i nedoličnog ponašanja na sportskim priredbama.

**Ključne reči:** *mediji, sport, huliganizam, izveštavanje, krizne komunikacije*

**Abstract:** Situation at sports arenas in Serbia, as well as in other parts of the world, shows that before, after and during the competitions sporting passion and desire to win sometimes burst the bounds of fair cheering for their team and turn into a physical fight, often with severe consequences for the safety of people and facilities. The behavior of organized groups made up of these violent individuals is commonly called hooliganism, but it can not be claimed that these individuals and groups are responsible for the existence of hooliganism. The aim of this paper is to show that the joint involvement of the media and sports clubs in solving this problem, and how they react to violence in sport, is of great importance in the prevention of violence at sporting events. We can assume that through their way of reporting and response to emergencies, sports organizations and the media can contribute significantly to clear the sport of hooliganism and misbehavior at sports events.

**Keywords:** *media, sport, hooliganism, reporting, crisis communications*



UNIVERZITET „UNION - NIKOLA TESLA“  
**FAKULTET ZA SPORT**  
BEOGRAD

Prva međunarodna konferencija  
MENADŽMENT BEZBEDNOSTI SPORTSKIH TAKMIČENJA  
1<sup>ST</sup> International conference  
SECURITY MANAGEMENT OF SPORTS COMPETITIONS

## OBUKA REDARA PO STANDARDIMA UEFA U FUNKCIJI POVEĆANJA BEZBEDNOSTI NA SPORTSKIM MANIFESTACIJAMA TRAINING STEWARDS BY THE STANDARD OF UEFA WORK INCREASING SAFETY AT SPORTING EVENTS

Dr Milija Ljubisavljević, MUP RS, Bgd

Dr Željko Nikač, KPA, Bgd

Dr Milka Đukić, Fakultet za sport Univerziteta Union-Nikola Tesla, Bgd

### **Sažetak**

*Cilj ovog rad bio je da se predstavi program obuke redara, koji UEFA, uspešno sprovodi u više evropskih zemalja. Program je podeljen na osam modula (prijavljivanje redara, državne zakone koji se odnose na poslove redara, potrebe korisnika, hitna pomoć, protiv požarna zaštita, rad na javnoj lokaciji, lična zaštita zdravlja i sigurnosti redara i hitni slučajevi i principi evakuacije), posvećenih treningu; sredstva za pismeno ocenjivanje; sredstva za praktično ocenjivanje; i izveštaji evaluacije. Na kraju rada osvrnuli smo se (ukratko) na situaciju u Srbiji (misli se na sportske manifestacije), gde su navedeni zakonski i podzakonski akti koji bi trebalo da poboljšaju situaciju na manifestacijama. Takođe nedavno je usvojen Zakon o privatnom obezbeđenju, koji bi trebalo da omogući obuku (redara, obezbeđenja, precizira njihova ovlašćenja) i čija bi primena pomogla da se situacija na manifestacijama (sportske, muzičke...), konačno dovede u red.*

**Ključne reči:** moduli, redari, sportske manifestacije, obuka, zakonski i podzakonski akti, program UEFA, privatno obezbeđenje.

### **Abstract**

*The aim of this work was to present a program of training stewards, that UEFA successfully implemented in several European countries. The program is divided into eight modules (login stewards, state laws relating to the business stewards, user needs, ambulance, fire safety, working at a public location, personal health and safety stewards and accident and emergency evacuation principles), dedicated to training s means of a written assessment, a practical means of assessment, and evaluation reports. At the end of the paper we reviewed (briefly) on the situation in Serbia (think of sporting events), which are specified by law and by-laws, which should improve the situation in the events. Also recently adopted Law on Private Security, which should enable the training (stewarding, security, specifying their powers) and the application of which helped the situation at events ( sports, music...), finally put in order.*

**Key words:** *modules, security guards, sporting events, training, legislation and regulations, UEFA program, private security.*

---

## 1. UVOD

Savremeno društvo nosi sa sobom određene rizike, koji se odnose na način života. Jedan od tih rizika odnosi se na održavanje javnih skupova (sportske, muzičke i druge manifestacije) i bezbednosnost na ovim manifestacijama, kao i generalno u pogledu stabilnog javnog reda i mira.

**Sportski događaji** su po karakteru javne manifestacije koje su veoma osetljive i rizične sa stanovišta bezbednosti. Naročito ako su to događaji kao što su utakmice, najčešće u fudbalu, koji sa sobom nose visok rizik održavanja i sa nesagledivim posledicama (teže povrede opasne po život, invalidnost, smrtne posledice), sa obeležjima istorijskog, međunarodnog ili nekog drugog karaktera.

Kako u svetu tako i kod nas jedan od najrasprostranjenijih problema predstavljaju **navijačke grupe**, koje svojim ponašanjem izazivaju različite incidente (tuče, razbijanje, lomljenje infra-strukture na stadionima i u gradovima itd).

U cilju sprečavanja i smanjivanja incidenata na sportskim događajima preduzimaju se određene **preventivne mere i radnje**, kao što su:

- izgradnja i obnavljanje infra strukture koja je potrebna za bezbednost objekta (protiv požarna zaštita, video nadzor, sl ),
- uspostavljanje redarske službe, dovoljan broj i dobro obučeni redari za posao,
- usvajanje zakonskih i podzakonskih akata i primena u praksi i
- drugo.

U Republici Srbiji većina sportskih objekata izgrađena je još pre 30, pa čak i 50 godina. U pitanju su objekti koji su se u vreme izgradnje nalazili na periferiji gradova i posebno glavnog grada Beograda, koji u to vreme nije bio naseljen ili je bio okružen malim brojem stambenih objekata. Prema tadašnjim urbanističkim i drugim okolnostima bilo je dovoljno mesta za parkiranje vozila, kretanje gledalaca i za potrebnu evakuaciju u slučaju požara i drugih opasnosti.

Vremenom je došlo do naglog naseljavanja oko ovih objekata (pr. gradski stadion u Kruševcu, koji se nalazi u gusto naseljenom delu grada) i propadanja istih posebno usled odsustva ulaganja u infra strukturu, što za posledicu ima da veliki broj tih objekata ne ispunjava standarde za korišćenje (loša ili nikakva protiv-požarna zaštita, sanitarija propala, teren za igru i mesta za sedenje u lošem stanju) i objekti su izgrađeni od lako zapaljivog materijala.

**Sportski objekti** - stadioni, fizički odnosno **bezbedonosni uslovi** na stadionu, ključni su faktor za sprečavanje problema i nesreća, pa se u tom kontekstu navode: opšti uslovi, čistoća, toaleti, eventualni radovi, dobre oznake i putokazi, pravila ponašanja, istaknuta obaveštenja, rezervna struja (generatori) i dr.

Sve ove razloge koje smo prethodno naveli ukazuju nam da se bezbednost kako gledalaca tako i zaposlenih dovodi u pitanje. S tim u vezi veoma je važno delovati preventivno kako ne bi došlo do fatalnih posledica, ili pak umanjiti rizik za pojavu istih (Hejsel 1985 - 39 poginulo; Hilsbori 1989 - 96 poginulo; Lav Parejd festival tehno muzike u Disburgu 2010 - 21 poginuo; Port Sajd u Egiptu 2012 - 74 poginula).<sup>30</sup>

Pored položaja objekata i njihove i prateće infrastrukture, tu su i **redari** koji su jedan od najvažnijih činioca i, pored policije, jedan od bitnih subjekata za uspešno organizovanje i realizovanje sportskog događaja. Redarska služba se po pravilu uspostavlja u okviru sporsteke organizacije i stadiona, ili pak kao profesionalna organizacija koja se unajmljuje za potrebe konkretnog sportskog ili drugog događaja. U svakom slučaju redarska služba i redari kao njeni pripadnici su veoma bitni za uspešnu organizaciju i tok sportskih manifestacija, kao i svih događaja povodom toga i na konkretnom mestu gde se događaj odvija.

**Redarski posao** je na izvestan način srodan poslovima koje jednim delom obavlja policija i to pre svega u pogledu javnog poretka, reda i mira, ali sa ograničenjem da se radi o poslovima na konkretnom mestu i u određeno vreme. Sa stanovišta funkcije i cilja, redarski posao je veoma važan jer je nesporno u funkciji javnog reda i mira na određenom objektu, sa naglašenom porukom i ostalima u društvu.

Imajući u vidu temat konferencije i izabrani naslov referata u velikoj meri upućeni smo na mesto, ulogu i zadatke redara na sportskim manifestacijama. Međutim, redari su angažovani na svim javnim skupovima koji se održavaju kako na stadionima tako i na drugim javnim mestima, kao što su: arene, parkovi, trgovi, ulice, javne površine, trkačke staze, izložbeni prostori i druga javna mesta. Lica koja su angažovana kao redari mogu da rade u tom svojstvu na različitim sportskim događajima, ali i na brojnim različitim vrstama zabavnih, kulturnih i drugih manifestacija.

U doktrini i praksi je preovlađujuće mišljenje da redari čine „frontalnu liniju“ u suzbijanju početnih oblika prekršaja, narušavanja javnog reda i mira i lakših krivičnih dela na javnim manifestacijama. Zavisno od preovlađujućih pravnih sistema država uspostavljeno je nekoliko različitih **vrsta redara**, kao što su:

- redari za zaštitu zdravlja i sigurnosti,
- redari za zaštitu javne bezbednosti,
- redari u čekaonicama,
- redari za protivpožarnu zaštitu i

U odnosu na oblike svojine, način angažovanja i druge parametre redari mogu biti zaposleni od strane javne uprave (lokacije), zatim organizatora manifestacije, rentirani preko privatne agencije i na dr načine.

Dodajemo da poslove i ulogu redara mogu da preuzmu i **lica sa invaliditetom** (u kolicima), što se u praksi u inostranstvu pokazalo veoma uspešno i delotvorno jer niko ne želi da naudi takvom licu.

---

<sup>30</sup> Nikač Ž, *Borba protiv nasilja i nedoličnog ponašanja na sportskim manifestacijama, sa osvrtom na ulogu MUP RS*, Zbornik radova sa međunarodnog naučnog skupa „Nasilnički kriminal: etiologija, fenomenologija, prevencija“, Institut za kriminološka i sociološka istraživanja, Beograd-Palić, 2010, str.233-256.

Mišljenja smo da je ova praksa dobra, da je treba razvijati i ići u susret antidiskriminatorским normama u zemljama u tranziciji i kod nas. Naravno, sa određenom merom opreza jer se radi o veoma suptilnoj kategoriji lica i teškim poslovima koje treba da obave, pa je preporuka da ova lica obavljaju manje fizički zahtevne poslove i uz minimalne rizike.

U narednom delu referata posvetićemo pažnju Programu UEFA za obuku redara za poslove obezbeđenja na sportskim manifestacijama i daćemo kratak osvrt na praksu u Republici Srbiji.

## 2. PROGRAM UEFA

Nakon poznatih događaja na Hejselu i ostalim stadionima gde je nažalost došlo do velikih stradanja posetilaca, navijača i ostalih lica, fudbalska i šira javnost je bila zatečena pomenutim događajima i još više njihovim posledicama. Evropska fudbalska organizacija i države članice bile su prinuđene da brzo reaguju, pa je pored trenutnih mera pokrenuto i više različitih aktivnosti, mera i projekata na duže staze. Jedna od ovih aktivnosti bio je novi Program UEFA za obuku redara i edukaciju lica koja samostalno, ili zajedno sa policijom obezbeđuju sportske događaje, stadione i aktere.

Program koji je osmislila i donela UEFA podeljen je u četiri osnovne **celine**:

1. Osam modula posvećenih treningu,
2. Sredstva za pismeno ocenjivanje,
3. Sredstva za praktično ocenjivanje i
4. Izveštaji o evaluaciji.<sup>31</sup>

Program se zasniva na stručnosti i bogatom iskustvu. Kreiran je tako da usvaja najbolju moguću praksu iz Evrope i drugih mesta sa društvenim, pravnim i kulturološkim zahtevima zemalja gde kao takav treba da se primeni.

**Obuka** se izvodi kroz osam modula. Predviđeno je da svaki modul traje tri i po sata (tri sata učenja plus pola sata procene znanja).

**Modul 1** obuhvata:

- Postupak prijavljivanja redara prilikom dolaska na „stadion“ (dešava se da se prijavi da je prisutan veći broj redara od stvarnog broja).
- Ciljevi zaštite zdravlja i sigurnosti kao i javnog obezbeđenja. Primer loše organizacije gde je došlo do smrtnog ishoda (Hejsel 1985; Hilsobori 1989...).
- Regulisanje masovnih manifestacija (odnosi se na zakone kojima se regulišu masovne manifestacije)
- Glavni poslovni partneri (firme koje prodaju piće, simbole klubova itd).
- Organizacija i operativne delatnosti.

---

<sup>31</sup> UEFA Stewards Training Package - POLICING, SAFETY AND SECURITY IN PUBLIC ASSEMBLY FACILITIES, Professor Steve Frosdick, The Centre for Criminal Justice Policy and Research. Birmingham City University, National Associations UEFA 2012 -

- Prava i dužnosti redara.

*Procena rizika* (redar na licu mesta procenjuje rizik za sebe ili kolege oko sebe).<sup>32</sup>

**Modul 2** obuhvata:

- Državne *zakone* koji se odnose na poslove redara (redari će biti upoznati sa odgovarajućim državnim zakonima vezanim za zaštitu zdravlja i sigurnosti, kao i javne bezbednosti na masovnim manifestacijama).
- *Lokalni propisi* (redari će biti upoznati sa odgovarajućim lokalnim propisima, koji se odnose na zaštitu zdravlja i sigurnosti, kao i javne bezbednosti na velikim skupovima).<sup>33</sup>

**Modul 3** obuhvata:

- *Potrebe korisnika* - korisnici sa invalidnošću (osobe u invalidskim kolicama, gluvo-neme osobe itd). Prilagoditi određene delove objekta tim osobama (mesta gde će biti smeštene, toaleti, ulaz – izlaz).
- *Komunikacija* između redara i drugih službi i sa korisnicima (potrebno je da redari budu upoznati sa principima dobre komunikacije).
- *Agresivno ponašanje navijača*.

Upotreba i primena *sile*.

- *Izgled i ponašanje redara* (redar mora da bude čist i sa vidljivim oznakama - prslucima)
- Dužnosti redara u skladu sa zakonima.
- *Javni skup* i njegove karakteristike (psihologija, dinamika, ponašanje...)
- *Zabranjeni simboli* (Poželjno je da instruktori koriste kao dodatnu literature Priručnik pod naslovom Fudbal protiv rasizma, ukupno 32 strane i u izdanju FARE).
- *Rasizam* (etnička netrpeljivost).<sup>34</sup>

**Modul 4** obuhvata:

*Hitna pomoć* - pružanje hitne pomoći na licu mesta.

Redar ne treba da izigrava medicinskog tehničara, već da spreči da se situacija ne pogorša, dok ne dođu medicinski tehničari.

Nadalje, redar treba da se obučiti da zaustavi krvarenje, imobilizuje deo tela koji je povređen, postavi osobu u položaj bezbedan i da ne dođe do pogoršanja zdravstvenog stanja lica.<sup>35</sup>

**Modul 5** obuhvata:

---

<sup>32</sup> Ibid.

<sup>33</sup> Ibid.

<sup>34</sup> Ibid.

<sup>35</sup> Ibid.

*Protiv požarna zaštita* - korišćenje i upotreba aparata za gašenje požara, Obuka redara u rukovanju protiv požarnim aparatima sa kojim raspolažu stadioni odnosno objekti.

Potrebno je da redar da zna mesta gde se aparati nalaze, kako što brže stići do njih itd.

Šest glavnih vrsta požara koji uključuju:

1. Obične gorive materijale,
2. Zapaljive tečnosti ili topive čvrste supstance (benzin, parafin, boje, ulja),
3. Zapaljive gasove (butan, metan),
4. Metale (litijum),
5. Izazvan elektrikom i
6. Požari koji uključuju kuhinjsko ulje.<sup>36</sup>

**Modul 6** obuhvata:

- Rad na javnoj lokaciji – sredstva i oprema za zaštitu,
- Korišćenje opreme,
- Pretres javne lokacije,
- Pretres ljudi,
- Nedoovoljeni predmeti i
- Zabrana ulaza.<sup>37</sup>

**Modul 7** obuhvata:

- Lična zaštita zdravlja i sigurnosti redara,
- Zaštita zdravlja i sigurnosti drugih,
- Izgled i ponašanje redara (jednoobraznost),
- Postupak u slučaju opasnosti (požar, napad...),
- Sprovođenje mera u određenim situacijama i
- Prijava incidenata.<sup>38</sup>

**Modul 8** obuhvata:

- Hitni slučajevi i principi *evakuacije*

Navodimo nekoliko najvažnijih **načela i principa rukovođenja u hitnim slučajevima**:

a) Princip *sveobuhvatnosti* - predviđanje svih realnih opasnosti do kojih može doći, posledice, mere koje se preduzimaju u tom slučaju.

b) Princip *postupnosti* - praktično postupanje u slučaju da dođe do incidenata i preduzimanje mera preventive,

---

<sup>36</sup> Ibid.

<sup>37</sup> Ibid.

<sup>38</sup> Ibid.

- v) Pod vođstvom rizika - u planovima za hitne slučajeve, odlučuje se o *prioritetima*.
- g) Princip *integrisanosti* - planovima za hitneslučajeve obezbeđuju da se svi glavni poslovni partneri istovremeno uključuju.
- d) Princip *saradnje* - između poslovnih partnera radi efikasnije komunikacije
- đ) Princip *usklađenosti* - planovima za hitne slučajeve predvideti sinhronizaciju aktivnosti, svih učesnika, kako bi se postigao cilj,
- e) Princip *fleksibilnosti* - kreativan pristup tokom izrade planova za hitne slučajeve,
- ž) Princip *profesionalnosti* - konstantno poboljšavati planove, koristeći iskustva, znanje i napredne tehnologije.<sup>39</sup>

Prema Programu navode se sledeće (3) vrste **evakuacije**:

- kompletna evakuacija sa javne lokacije,
- delimična evakuacija i
- kompletna ili parcijalna evakuacija unutar javne lokacije

Dalje se navodi karakteristično ponašanje tokom javnog skupa u kriznoj situaciji:

- Planovi postupanja u hitnim situacijama,
- Informacije o evakuaciji i
- Sprovođenje planova.<sup>40</sup>

## 2.1 OCENJIVANJE I DODELA SERTIFIKATA

Na kraju obrade svakog modula predviđeno je da se pristupa ponavljanju gradiva i pismenoj proveru znanja u trajanju od 45 minuta.

Samim završetkom obuke pristupa se proveru znanja redara kroz praktično ocenjivanje, pomoću „sredstava za procenu praktičnog znanja“.

Ova procena se odnosi na proveru znanja:

- koje je ostvareno radom u učionici, (hitna pomoć i protiv-požarna zaštita...)
- proveru znanja na radnom mestu (u realnim situacijama na sportskim manifestacijama).<sup>41</sup>

## 2.2. STRATEGIJA OCENJIVANJA

Sledeća faza u okviru Programa UEFA je Strategija ocenjivanja koja obuhvata valorizaciju ostvarenih znanja i odnosi se na obuku instruktora, obuku redara i po potrebi ostalih aktera. Smisao

---

<sup>39</sup> Ibid.

<sup>40</sup> Ibid.

<sup>41</sup> Ibid.



ocenjivanja i izgradnje strategije je da se usvoje konkretni, privatljivi i održivi normative i toj osnovi postave budući standardi i ostvare određena očekivanja u ovoj oblasti.

### **OBUKA INSTRUKTORA**

1. Praksa je pokazala da ovakav program podrazumeva imenovanje do 16 *instruktora/ocenjivača* za koje je procenjeno da su u stanju da prihvate obuku redara kao i proveru znanja.
2. Podobnost ovih instruktora/ocenjivača biće konstantno proveravana kroz obuku „*uvežbaj instruktore*“. Ako se i jedan od njih pokaže kao neprikladan za ulogu, biće obavešten koordinator za državnu obuku.
3. Instruktor/ocenjivač koji uspešno završi obuku dobiće *sertifikat*.

### **REDARI**

1. Formativna *provera* obezbeđena je putem mogućnosti za pitanja i odgovore unutar svakog modula.
2. Redari će biti *ocenjeni* u skladu sa očekivanim rezultatima učenja baziranim na znanju i to putem sumirajućeg pismenog testa na kraju svakog modula.
3. *Pisani test* za svaki modul sadržaće deset pitanja u vidu kraćih odgovora da bude urađen u ne više od 30 minuta. Taj test je tipa ‘otvorene knjige’ i redarima je dozvoljeno da se oslanjaju na svoje beleške i na materijal za vežbe za vreme testa.
4. *Prolazna ocena* za svaki pismeni test je 70%. Ponavljanje testa je dozvoljeno.
5. Pisani test, ponovni test i **vodiči za ocenjivanje** su obezbeđeni u ovoj obuci. Ocenjivanje će biti odgovornost instruktora/ocenjivača.
6. Redari će biti *provereni na radnom mestu* u skladu sa očekivanim rezultatima učenja baziranim na spretnosti. Ocenjivač će da posmatra redare pojedinačno kako rade na svojoj lokaciji te će da zebeleži svoja uočena zapažanja koja potvrđuju redarovu praktičnu sposobnost po principu ili prolaza ili padanja.
7. Papiri za praktičnu proveru su dati u ovoj obuci. Provera će biti odgovornost instruktora.
8. Redari koji uspešno završe program obuke i provere dobiće *certifikat*.
9. Rezultati provere redara biće provereni i potpisani od strane jednog ili više internih *verifikatora* koji će biti nominovani na svakoj od javnih lokacija.
10. Sistemi provera redara kao i rezultati provera na lokacijama periodično će biti *kontrolisani* od strane jednoga ili više spoljašnjih verifikatora koji će biti nominovani od strane koordinatora za državnu obuku u saradnji sa UEFA Odeljenjem za stadione i bezbednost.<sup>42</sup>

---

<sup>42</sup> Ibid.

### 3. BORBA PROTIV NASILJA I NEDOLIČNOG PONAŠANJA U SRBIJI I OBUKA REDARA

Problem nasilničkog i nedoličnog ponašanja na sportskim i drugim manifestacijama došao je do punog izražaja tokom sedamdesetih godina minulog veka, posebno u razvijenim zemljama zapadne Evrope (pr. Vrljika Britanija) i kasnije u zemljama u tranziciji. Fenomen nasilničkog ponašanja nije bio „eksluziva“ samo engleskih navijača poznatih „huligana sa Ostrva“, već je dobio svoju dimenziju u rušilačkim ponašanjima pojedinih grupa „navijača“ u Južnoj Americi i na ostatku Starog kontinenta. Nasilje i njegova eskalacija bili su prosto ventil za nagomilane ekonomske, socijalne i ostale probleme u savremenom društvu.

Na sličan način ovaj problem se manifestovao i na prostorima nekadašnje SFRJ Jugoslavije i kasnije novonastalih država, dakle i na teritoriji republike Srbije. Početkom devedesetih godina XX veka ovaj problem je dobio posebnu dimenziju eskalacijom nacionalizma na sportskim susretima najvećih klubova iz Srbije (Crvena zvezda i Partizan) i Hrvatske (Dinamo i Hajduk), kao što je bio slučaj na danas antologijskoj utakmici između „Dinama“ i „Zvezde“ u Zagrebu sredinom 1990.godine. Posle završetka građanskog rata na prostorima nekadašnje Jugoslavije trend huliganizma se nastavio, ali sada više u granicama novonastalih država članica nekadašnje jugoslovenske federacije. U odustvu „spoljnog neprijatelja“ pojačan je rivalitet između navijačkih grupa domaćih klubova u Srbiji, kao i između samih grupa u okviru navijačkih tabora pojedinih klubova. Etiologija je bila ista, dakle spoljni i unutrašnji razlozi kao što su politički, ekonomski, soijalni, kulturne i druge razlike.

Društvena reakcija na nasilje na sportskim i drugim manifestacijama je bila dosta mlaka i neefikasna, a posebno što nije postojala adekvatna legislativa i konzistentna praksa. Po ugledu na razvijene zemlje EU **Srbija** je pristupila novelama u ovoj oblasti, pa je tako posle duže vremena donet **Zakon o sprečavanju nasilja i nedoličnog ponašanja na sportskim priredbama** koji je u nekoliko navrata noveliran.<sup>43</sup> U kratkom osvrtu na važnija zakonska rešenja najpre ukazujemo da je tekst propisa relativno jasan i koherentan. Centralni problem je činjenica da je propis za kratko vreme u više navrata menjan, ali je to sa razloga što je vreme pokazalo da je prvobitni tekst bio nepotpun i praksa je nametala potrebu da se izvrše izmene i dopune propisa. Mišljenja smo da je to na izvestan način „nemoguća misija“, jer je prosto neizvodljivo u potpunosti pravno predvideti sve potencijalne faktičke situacije. U pogledu sistematike Zakon obuhvata četiri (4) odeljka sa 25 odreda, dok četiri člana nisu integrisana u tekst do kraja. Pored uvodnih (osnovnih) odredaba najvažnije mesto zauzimaju mere za sprečavanje nasilja i nedoličnog ponašanja, kaznene norme i na kraju prelazne i završne odredbe. U tekstu propisa detaljnije se elaboriraju kategorije vezane za sportske priredbe (subjekti, objekti i dr),

---

43 „Službeni glasnik RS“ br.67/03,101/05, 90/07, 72/09 i 11/09, Beograd.

nasilje i nedolično ponašanje, mere za sprečavanje nasilja i nedoličnog ponašanja (preventivne, povećanog rizika), mere državnih organa i dr.

U implementaciji Zakona posebno mesto imaju podzakonski akti koji su doneti upravo radi njegove relaksirane primene, a među njima od izuzetnog značaja je **Pravilnik o programu i načinu sprovođenja obuke za obavljanje poslova redara na sportskim priredbama**.<sup>44</sup> Pomenuti podzakonski akt doneo je neka od početnih rešenja koja su nedostajala u prvom trenutku i na osnovu njega je organizovana obuka i edukacija redara, pa su ostvareni dobri početni rezultati. Ukazujemo da je na usvajanju i primeni ovog propisa po prvi put manifestoivana puna saradnja sektora javne (MUP RS, Direkcija policije) i privatne bezbednosti (PKS, Udruženje za FTO). Ista saradnja je dalje nastavljena i konkretizovana nedavnim usvajanjem **Zakona o privatnom obezbeđenju** i **Zakona o detektivskoj delatnosti** u Srbiji,<sup>45</sup> tako da naša država nije više poslednja zemlja u regionu koja nema propise u ovoj oblasti. Na okruglom stolu koji je održan u organizaciji PKS i MUP RS početkom 2014.godine najjavljeno je donošenje niza podzakonskih akata za implementaciju ovih zakona, a među njima i propisa od značaja za dalju edukaciju i rad redara na javnim manifestacijama.<sup>46</sup>

Suzbijanje nasilja na sportskim i drugim manifestacijama u Srbiji je regulisano i drugim pravnim propisima (KZ, ZKP, Zakon o prekršajima, Zakon o okupljanju građana, Zakon o JRM i dr.), ali je po nama najvažnija jedinstvena primena zakona i izgradnja dobre pravne prakse u ovoj oblasti. Mišljenja smo da su u Srbiji u velikoj meri prihvaćena rešenja i praksa razvijenih zemalja, organizacija poput UEFA i posebno EU. U daljem radu potrebna je konzistentna primena propisa i saradnja organizatora, klubova, MUP RS i ostalih aktera na izgradnji bezbednosne kulture. U duhu sa potrebama vremena očekuju se i povremene novele propisa, ali smo mišljenja da to ne treba da bude kao u prethodnom periodu učestalo i bez dugoročnih planova.

#### 4. UMESTO ZAKLJUČKA

Kao što smo naveli u prethodnom delu Program UEFE koji je predstavljen u ovom radu pokazao se u većini zemalja kao veoma praktičan, održiv i primenljiv u praksi. Naravno, podrazumeva se da Program prate izmene i dopune pojedinih propisa država u ovoj i srodnim oblastima -zakona i podzakonskih akata, sve zavisno od primene u pojedinim zemljama.

Posebno navodimo dobru legislativu i praksu koja je u ovoj oblasti razvijena u Velikoj Britaniji, koja je i bila inicijator izrade ovakvog programa. Uz primenu odgovarajućih zakonskih i podzakonskih akata koji su u velikoj meri harmonizovani i unificirani, postoji realna mogućnost za njihovu primenu i u tom smislu Program UEFA se pokazao kao veoma uspešan. Verujemo da su mogućnosti da danas dođe

---

44 „ Službeni glasnik RS“ br.28/11, Beograd.

45 „ Službeni glasnik RS“ br.104/13, Beograd

46Okrugli sto PKS-Udruženja za FTO i MUP RS održan u prostorijama PKS u Beogradu 18.02.12014.g. na temu „Primena novih propisa u oblasti privatne bezbednosti“.

do incidenata, žrtava i tragedija poput Hejsela (1985) i Hillsborsa (1989) znatno smanjenje i svedene na prihvatljivi minimum, ali uvek valja biti na oprezu i otkloniti potencijalne uzroke.

Na kraju predstavljanja Programa UEFA za obuku redara ponovićemo da je Republika Srbija značajno napredovala u ovoj oblasti i da su stvorene dobre početne pretpostavke da sportske i druge manifestacije budu ne samo po nazivu, već i po njihovom toku i sadržini. I dalje od toga, da se posetioci, građani i svi članovi zajednice lepo i sigurno osećaju na ovim i drugim priredbama i da redari, pored ostalih subjekata, pruže svoj doprinos izgradnji koncepta Sigurne zajednice („Safe Community“). Podsećamo da je Republika Srbija donela i nekoliko važnih programskih dokumenata u ovoj oblasti, kao što su: *Nacionalna strategija za borbu protiv nasilja i nedoličnog ponašanja na sportskim priredbama za period od 2013. do 2018*(Zaključak Vlade RS od 12.07.2014), *Akcioni plan za sprovođenje strategije*, 47. *Pravilnik o bezbednosti i sigurnosti na fudbalskim utakmicama* 48 i dr. Dodajemo da je još ranije (2011) u organizaciji NVO „Centra za nove politike“ urađena posebna studija pod naslovom „Pravni okvir sprečavanja nasilja i nedoličnog ponašanja na sportskim priredbama“.<sup>49</sup>

U funkciji primene aktuelnih propisa, ostvarenja i zaštite prava građana potrebno je da se vodi računa o harmonizaciji propisa i njihovoj primeni jedinstveno i prema svima, na koji način će ovi propisi ostvariti svoju svrhu. Podsećamo da je izvršena i posebna analiza pod naslovom „Odnos teorije i prakse u primeni Zakona o sprečavanju nasilja i nedoličnog ponašanja na sportskim manifestacijama u Srbiji“, na osnovu koje je primećena nedovoljna usklađenost i povezanost doktrine i prakse u razvoju bezbednosti na sportskim i drugim javnim manifestacijama u Srbiji. Mišljenja smo da obaveze nema samo organizator sportske priredbe, već svi subjekti i to mora biti značajnije istaknuto u potencijalnim novim propisima koji se najavljaju. Posebno valja imati na umu harmonizaciju naših normi sa međunarodnim propisima EU, standardima UEFA i ostalim propisima razvijenog sveta.

Na kraju, verujemo da je naš rad skroman doprinos kritičkom razmatranju uloge i mesta redara i ostalih subejakata na sportskim i javnim manifestacijama, jer ove manifestacije se održavaju na dobrobit građana i zajednice. Mišljenja smo da u narednom periodu sektor javne i privatne bezbednosti moraju da nastave zajednički rad i saradnju u ovoj veoma važnoj oblasti.

## LITERATURA:

- [1] CNP - Centar za novu politiku, Pravni okvir sprečavanja nasilja i nedoličnog ponašanja na sportskim priredbama, Beograd 2011. godine
- [2] Nacionalna strategija za borbu protiv nasilja i nedoličnog ponašanja na sportskim priredbama za period od 2013. do 2018. - Akcioni plan za sprovođenje strategije.

---

47 Na osnovu člana 45. Stav 1. Zakona o Vladi ( „Službeni glasnik RS“, br. 55/05, 71/05- ispravka, 101/07, 65/08, 16/11, 68/12 – US i 72/12) Vlada Republike Srbije je 12. jula 2013. godine donela Nacionalnu strategiju za borbu protiv nasilja i nedoličnog ponašanja na sportskim priredbama za period od 2013. do 2018. kao i Akcioni plan za sprovođenje strategije.

48 Na osnovu člana 49. Statuta Fudbalskog saveza Srbije (Službeni list FSS "Fudbal", broj 2/2007), Odbor za hitna pitanja FS Srbije, na sednici održanoj 6.06.2007.godine, doneo je PRAVILNIK o bezbednosti i sigurnosti na fudbalskim utakmica.

49 CNP - Centar za novu politiku, Pravni okvir sprečavanja nasilja i nedoličnog ponašanja na sportskim priredbama, Beograd 2011. godine

- [3] Nikač Ž, Borba protiv nasilja i nedoličnog ponašanja na sportskim manifestacijama, sa osvrtom na ulogu MUP RS, Zbornik radova sa međunarodnog naučnog skupa „Nasilnički kriminal: etiologija, fenomenologija, prevencija“, Institut za kriminološka i sociološka istraživanja, Beograd-Palić, 2010. Nikač Ž,
- [4] Koncept policije u zajednici i početna iskustva u Srbiji, KPA, Beograd 2012.g
- [5] Nikač Ž, Zbirka propisa Zakon o Policiji i podzakonski akti, MUP RS, interno, Beograd 2008.
- [6] Okrugli sto PKS-Udruženja za FTO i MUP RS održan u prostorijama PKS u Beogradu 18.02.2014.g. na temu „Primena novih propisa u oblasti privatne bezbednosti“.
- [7] Pravilnik o programu i načinu sprovođenja obuke za obavljanje poslova redara na sportskim priredbama, „Službeni glasnik RS“ br.28/11.
- [8] Zakon o detektivskoj delatnosti, „ Službeni glasnik RS“ br.104/13.
- [9] Zakon o policiji, „ Službeni glasnik RS“ br.101/05, 63/09 - Odluka US i 92/11.
- [10] Zakon o sprečavanju nasilja i nedoličnog ponašanja na sportskim priredbama, Službeni glasnik RS“ br.67/03,101/05, 90/07, 72/09 i 11/09, Beograd.
- [11] Zakon o privatnom obezbeđenju, „ Službeni glasnik RS“ br.104/13.
- [12] Službeni list FSS "Fudbal", broj 2/2007), PRAVILNIK o bezbednosti i sigurnosti na fudbalskim utakmicama.
- [13] Frosdick S, (2012), Policing, safety and security in public assembly facilities. The Centre for Criminal Justice Policy and Research. Birmingham City University, NaTional Associacion



*The basic function of security management is assessing the current and potential security threats, challenges and risks, to take measures to eliminate hazards, establishing an organization that will be able to protect an organization from all types of threats, to control the implementation of security measures and the functioning of the security system that provides appropriate information to top management, and that makes security analysis in order to the normal functioning of the organization and provision of full security for all.*

*Organization of sports events involves planning and control of a large number of factors. The organizer must constantly be on standby, just because every moment can happen some unforeseen circumstances.*

**Key words:** *security, security management, prevention, sports competition, terrorist attack*

## UVOD

Organizacija sportskih događaja predstavlja kompleksan posao. Mere bezbednosti moraju biti na visokom nivou baš iz razloga što dolazi do ekspanzije nasilničkog ponašanja širom sveta. Nasilničko ponašanje ne zaobilazi ni sportske manifestacije.

Menadžment je disciplina koja može biti primenjena na različite organizacije. Menadžment primenjen na preduzeće predstavlja menadžment preduzeća ili poslovni menadžment, dok menadžment primenjen na obrazovne institucije je menadžment u obrazovanju, menadžment u policiji naziva se policijski menadžment, menadžment u javnim službama naziva se javni menadžment itd. Praktično koliko postoji vrsta organizacija toliko može biti različitih disciplina menadžmenta. Osnovni zadatak menadžmenta svake organizacije je da poveća vitalnost organizacije, odnosno njenu sposobnost preživljavanja u različitim okolnostima, uz prosperitet i rast organizacije.

Mesto bezbednosnog menadžmenta u svakoj organizaciji određeno je njegovom funkcijom i zadatkom. Osnovna funkcije bezbednosnog menadžmenta su procenjivanje aktuelnih i potencijalnih bezbednosnih pretnji, izazova i rizika, preduzimanje mera radi otklanjanja opasnosti, uspostavljanje organizacije koja će biti sposobna da zaštiti neku organizaciju, od svih oblika ugrožavanja, da kontroliše sprovođenje bezbednosnih mera i funkcionisanje sistema bezbednosti, da pruža odgovarajuće informacije top menadžmentu, ili političkom rukovodstvu, da izrađuje bezbednosne analize u cilju opstanka i rasta organizacije i pružanja pune sigurnosti svim zaposlenima.<sup>50</sup> Sportska takmičenja zahtevaju ozbiljan menadžment, a sve u cilju podizanja bezbednosne situacije na najviši mogući nivo.

## 1. BEZBEDNOSNI MENADŽMENT-POJAM I KARAKTERISTIKE

Pojam „*bezbednosni menadžment*“ je relativno novijeg datuma, pa možemo reći da još uvek ne postoji konačna definicija. Dakle, sam pojam ovaj pojam je još uvek u fazi razvoja. Međutim, možemo izdvojiti neke od definicija. „*Pod pojmom bezbednosni menadžment, u širem smislu, podrazumeva se odlučivanje o bezbednosnim ciljevima organizacionog sistema, o načinima i sredstvima da se izbegnu nepovoljni uticaji koji dolaze iz okruženja ili samog organizacionog sistema, ili da se njihov štetan uticaj umanji*“.<sup>51</sup> *Bezbednosni menadžment obuhvata veliki opseg poslova i razlikuje se od organizacije do organizacije.*

---

<sup>50</sup> Dragišić Z.: Bezbednosni menadžment, Službeni glasnik, Beograd, 2007., str. 15

<sup>51</sup> Dragišić Z.: Bezbednosni menadžment, Službeni glasnik, Beograd, 2007., str. 14

On obuhvata „obezbeđenje lica i imovine, nadzorne i alarmne sisteme, zaštitu tokom prenosa imovine i vrednosti“, ali i konsultantske usluge, upravljanje rizikom, zaštitu podataka, istrage i zadatke vezane za kadrovske resurse.<sup>52</sup> Sistem bezbednosnog menadžmenta u organizaciji, „pored fizičke i tehničke zaštite lica, imovine i operacija, mora da uključi u sebe prikupljanje podataka i procenu rizika, zaštitu od požara, eksplozija i akcidenata, zaštitu i bezbednost“<sup>53</sup>, ali i da stvara osnovu za donošenje menadžerskih odluka, obezbeđuje pristup poverljivim informacijama za top menadžment i ustanovljava procese i procedure za zaštitu i bezbednost. Dakle, ovaj sistem mora da „integriše sve aspekte bezbednosti i zaštite“<sup>54</sup>.

„Bezbednosni menadžment obuhvata upravljanje bezbednošću i zdravljem u organizaciji, revizije, upravljanje krizama i planiranje za vanredne situacije, video nadzor, nabavka opreme i ljudi za fizičko obezbeđenje, zapravo sve ono što može uticati na funkcionisanje organizacije“.<sup>55</sup> Bezbednosni menadžment predstavlja osnovni, ali ne i jedini, oblik menadžmenta pošto takve organizacije obavljaju i čitav niz drugih funkcija.

Fleksibilnost organizacije sportskog događaja direktno je zavisna od brzine dobijanja informacija i ona predstavlja sposobnost da se blagovremeno izbegnu opasnosti, dok kontrolabilnost predstavlja sposobnost menadžmenta sportske organizacije da predviđa moguće izvore ugrožavanja i vlastite mogućnosti da na ugrožavanja adekvatno odgovori. Polazište za bezbednosni menadžment koji se bavi organizacijom sportskog događaja predstavljaju ciljevi koje je ta organizacija postavila pred sebe.

Bezbednosni menadžment uvek mora da se nalazi u funkciji dostizanja i očuvanja vrednosti koje je menadžment sportskog takmičenja definisao kao ciljeve. Zadatak безбедносног менаџмента је заштита виталних вредност организације, унапређивање и развој и достизање њених циљева. Један од главних циљева безбедносног менаџмента је успостављање и очување максималне безбедности, а организација је и главна последица менаџмента, по начину на који је нека организација устројена.

Jedno američko udruženje za bezbednost došlo je do zaključka da u savremenom svetu, organizacije moraju da se prilagođavaju rizicima putem takozvane „konvergencije“ bezbednosti. Oni ovaj proces smatraju globalnim trendom, a definišu ga kao: „identifikovanje bezbednosnih rizika i međuzavisnosti između funkcija unutar preduzeća i razvijanje poslovnih rešenja kojima se može upravljati, a koji služe kao odgovor na uočene rizike i međuzavisnosti“.<sup>56</sup>

Istorijski posmatrano, menadžment je nastao u veoma dalekoj prošlosti i vezao se za sposobnost da se sa što manjim ulaganjima ostvare što bolji rezultati. Jasno se ukazuje na to da bezbednost više nije samo funkcionalna aktivnost, već predstavlja „dodatnu vrednost“ ukupnoj poslovnoj misiji. Važan događaj (*major event*) može da bude bilo koji događaj, projekat ili atrakcija, privlačno zbivanje izvan

---

<sup>52</sup>McCrie R. D.: Security Operations Management, Butterworth-Heinemann, Boston, 2001., str. 24

<sup>53</sup>Trivan D.: Corporate safety in the Republic of Serbia: overview and prospects, Corporate security in dynamic global environment – challenges and risks, Institute for Corporative Security Studies, Ljubljana, 2012., str. 227-236

<sup>54</sup> Isto

<sup>55</sup> Borodzicz E. P.: Risk, Crisis and Security Management, John Wiley & Sons Ltd., Chichester, 2005., str. 50

<sup>56</sup> Booz A. H.: Convergence of Enterprise Security Organizations, AESMR, 2005., str. 2



svakodnevnog toka aktivnosti u sportskom objektu.<sup>57</sup> Takvo zbivanje obično ima određeno značenje, privlači masu ljudi (gomilu) ili vezuje pažnju medija. Može da bude međunarodni, nacionalni, regionalni ili lokalni. Može da obuhvati sport, umetnost, pozorište, festival ili turnir. Može da bude takmičarski, namenjen prikupljanju finansijskih fondova, zadovoljavanju socijalnih ciljeva ili jednostavno namenjen dobroj zabavi. Može da bude gradska godišnja priredba, festival ili seoska svečanost, slava, sportski šampionat ili skautski sportski slet. Može da bude izložba, sednica, konferencija, zbor, miting ili rasprava.

Za menadžment sportskog objekta važan događaj ima prelomni značaj. Podstiče uspavane potencijale, pokreće inicijative. Događaji okupljaju vrhunske takmičare i izvođače, otvaraju perspektivu produbljanja i podizanja kvaliteta programa sportskog objekta. Pripremanje za važan sportski događaj - na primer međunarodni šampionat - koncentriše napore šire i lokalne zajednice i omogućuje zaokruživanje sportskog objekta instalacijama koje ga uvršćuju u višu klasu takvih institucija (kompleks obuhvata spoljašnji stadion, unutrašnju arenu, centar za konferencije i centar za specifični sport koji je poslužio kao povod za rekonstrukciju postojećeg i ili izgradnju novog objekta; primer SPENS-a u Novom Sadu koji je izgrađen radi organizacije međunarodnog šampionata u stonom tenisu). Četiri glavne osobine karakterišu važne događaje:

1. Svaki događaj ima karakteristike koje ga razlikuju od svih drugih. Svaki ima polaznu i završnu tačku, imaju čvrste rokove i njihovo organizovanje je obično nadređeno ostalim poslovima u sportskom objektu.
2. Događaji nameću menadžerima da unaprede programe i sopstvene izvođačke karakteristike. Oni su sredstvo promocije organizacije i stvaranja povoljnog imidža; razvaljuju administrativne granice između odeljenja, unifikuju organizaciju; oslobađaju resurse i proveravaju njihove prednosti i slabosti. Mogu, takođe, da otvore sasvim nova područja delatnosti i da organizaciju učine pionirima u nekoj oblasti rada.
3. Događaji izazivaju akutne i momentalne probleme iskušavajući sposobnosti organizacije. Mnogi problemi mogu da se predvide ali neki su nepredvidljivi. Događaj je isto što i normalan program ubrzan i isporučen u utvrđenom i ograničenom prostoru i vremenu; to koncentriše sve napredne postupke planiranja i akcije u određenim satima i momentima. Glavni je problem u tome što menadžeri i organizatori događaja ne mogu da poslove obavljaju rutinski; drugi problem je u tome što u uspavanim datumima (aktivnosti i zadaci koji čekaju na realizaciju) tokom priprema događaja vrebaju opasnosti da se planske mete ne ostvare a budžeti da se premaše; da se takođe ne ostvari potrebna koordinacija.
4. Događaji zahtevaju određene stilove i metode menadžmenta. Oni zahtevaju koordinatora, preciznost, rokove i brzo odlučivanje i po tome se razlikuju od većine normalnog programiranja. Stroga administracija, koja koristi mrežne dijagrame i kontrolne liste može da pomogne da se ispoštuju rokovi i ciljevi. Preduzetničke sposobnosti zajedno sa dobrom administracijom daju najbolje efekte. Pošto su događaji koncentrisani na zadatke, zahteva se autoritaran stil liderstva ili „dobronamerna diktatura“, posebno u završnim etapama detaljne pripreme i na sam dan događaja.

---

<sup>57</sup> Torkildsen G.: Leisure and recreation management, London, 1982., str. 438-454

## **2. RUKOVOĐENJE SPORTSKIM DOGAĐAJEM**

Svaki događaj zahteva odgovarajući personal. Postojanje mnoštva različitih ovlašćenja i poslova koji moraju da se obave tačno i na vreme zahteva imenovanje koordinatora događaja. Koordinator ne organizuje aktivnosti neposredno. On deluje kao vođa, povezuje ljude, informiše, zna u širokom smislu šta ko zna i može da uradi i šta je čija odgovornost. Koordinator kontroliše i prati napredovanje celokupnog procesa pripremanja i prezentacije događaja koristeći najefikasnije metode - sednice, izveštaje sektorskih rukovodilaca i mrežne planove (dijagrame toka aktivnosti). Koordinator mora da bude sposoban da podstiče, odnosno da kuraži ljude i da bude odlučan u ovladavanju situacijama. Kada se realizacija planova približi kasnijim etapama, koordinator mora da primeni pritisak i da donosi autoritetne odluke kako bi postigao poštovanje rokova. On je ključna figura u organizaciji svakog događaja, jer on povezuje i kontroliše.

Koordinator obično radi sa timom rukovodilaca sektora aktivnosti. Svaki rukovodilac tima (radne grupe) treba da ima jasne odgovornosti, zaduženja, vremena, rokove i kalendare ali sve to u okviru organizacionog plana. Nijedna radna jedinica ne može da deluje nezavisno, bez povezanosti i poznavanja uspeha celokupnog projekta.

Događaji, pogotovo veliki, ostvaruju se aktivnošću različitih vrsta stalnog osoblja i pomagača. Osoblje može da bude zaposleno sa punim radnim vremenom, plaćeno osoblje sa skraćenim radnim vremenom, plaćeno osoblje za pojedinačne poslove i dobrovoljci. Takođe menadžment sportskog objekta u kojem se organizuje događaj, može da poveri neke funkcije drugim organizacijama (agencijama, preduzećima i sl.) ili da ustupi franšizu drugima (prodaja pića i hrane i sl.). O svemu što je važno, još tokom planiranja, neophodno je dati informacije svima koji su uključeni u pripreme događaja, pogotovo onima u prvoj liniji realizacije (osoblje prvog kontakta).

Plaćeno osoblje treba da zna unapred koliko će biti plaćeni, svoje radno vreme i uslove rada, da li će biti prekovremenog rada, različitih nivoa plaćanja kao i uslove osiguranja. Dobrovoljci treba da znaju tačno gde će stajati tokom događaja, šta su im odgovornosti i dokle se one prostiru. Uvek treba imati na umu pravne probleme u vezi sa svakim pojedinim događajem (rizici); takođe probleme u vezi sklapanja ugovora, osiguranja i promocije (propagande) što zahteva angažovanje profesionalnog pravnog savetnika.

I osoblje i pomagači treba da znaju šta im je posao, šta se od njih očekuje, za šta su odgovorni, ko je za njih odgovoran i šta treba da rade da bi bili uspešni. Svi moraju da budu visoko motivisani i susretljivi. To moraju da postignu koordinator i rukovodioci timova. Važni su motivacija, priznanje, uvažavanje i zahvalnost.

## **3. ORGANIZACIONA STRUKTURA SPORTSKOG DOGAĐAJA**

Organizovanje događaja obuhvata planiranje, uspostavljanje organizacione strukture i razvijanje radnih odnosa i metoda kojima se dostižu ciljevi. Organizaciona struktura obuhvata lance komandovanja, raspone kontrole i zasebne jedinice, timove ili radne grupe koje se bave različitim područjima rada. Struktura mora da obuhvati najširu lepezu poslova i zadataka u vezi sa događajem.

Na primer, takav događaj kakav je festival koji uključuje grupe učesnika iz neke lokalne zajednice, može da se organizuje uz oslonac na sledeću strukturu - radne grupe zadužene za:58

1. Program i sadržaj - aktivnosti, organizacije itd.
2. Budžet - računovodstvo, prihodi i rashodi u svim oblastima budućeg događaja
3. Marketing - upoznavanje, publicitet, mediji itd.
4. Personal i kadrove - ugovori, dužnosti itd.
5. Administracija - programi, štampanje, blagajna, pravna pitanja, i sl.
6. Tehnička pitanja - resursi, oprema, pripreme i sl.
7. Usluge - parking, garderoba, informacije, prva pomoć i sl.
8. Ugostiteljstvo i druženje - rutinsko i specijalno zabavljanje itd.

Za svako područje treba da se formira posebna radna grupa i rukovodilac sektora koji preuzima odgovornost i veze sa glavnim koordinatorom. Važno je da se utanače određene i jasne uloge, odgovornosti, zadaci i datumi. Svako ko je uključen u organizaciju događaja mora da zna kome odgovara, ko je za šta odgovoran, ko sa kim radi i šta je čija funkcija u organizaciji. Područja odgovornosti i zadaci koji treba da se izvrše treba da se svrstavaju i kontrolišu u zasebnim jedinicama, povezanim koordinisanom mrežom upravljanja. Ključni faktori sklopa organizacije su:59

1. ljudi koji izvode planove;
2. jedinice zadataka - ljudi kojima su dodeljene optimalne odgovornosti koji imaju dovoljno vremena da se pripreme za napore koje zadaci traže;
3. načelnici jedinica;
4. njihov raspon kontrole.

#### **4. DETALJNO PLANIRANJE I VREDNOVANJE DOGAĐAJA**

Neposrednom zbivanju događaja (utakmice, festivala i sl.) mora da prethodi detaljno planiranje. Neophodno je planirati upečatljiv početak (otvaranje) kao i isto takav završetak i efikasno zatvaranje događaja. Važan deo celokupnog procesa mora da budu pažljivo procenjivanje i vrednovanje, uspostavljanje povratne sprege, odnosno dobijanje povratnih informacija od auditorijuma.

Pet sledećih koraka je neophodno preduzeti u završnim etapama većine važnih sportskih događaja:60

- mora se izraditi detaljni finalni plan;
- mora se izraditi i brižljivo pratiti kontrolna lista (podsetnik);
- moraju se izraditi planovi za nepredviđene slučajeve (loše vreme, otkazivanje dolaska dela učesnika događaja - takmičara i sl.);
- mora biti održana proba događaja čak i ako neke komponente otkazu, uključujući zaduženja osoblja;
- svi mogući elementi treba da se dvostruko provere.

---

58 Raič A. i Maksimović N.: Sportski menadžment, Novi Sad, 2004., str. 232

59 Isto

60 Isto

Zatvaranje događaja je važna komponenta celokupnog događaja. Završne ceremonije, gostoprimstvo (prijemi, zakuske), zahvalnost svima, isplaćivanje novčanih obaveza, provera inventara, čišćenje, kao i motivisanje radnika da izvršavaju obaveze do kraja, uslovi su da se postigne krajnji uspeh. Posle događaja veoma su važni obračuni, izveštaji, sređivanje stečenih iskustava, popravke kvarova i pisanje zahvalnica i to mora da se neizostavno obavi.

Osnovne funkcije bezbednosnog menadžmenta sportskog, kao i bilo kog drugog događaja su: planiranje, organizovanje, rukovođenje i komandovanje (vođenje), koordinacija i kontrola. Funkcije bezbednosnog menadžmenta odgovaraju funkcijama menadžmenta u drugim granama ljudske delatnosti. Ovih pet funkcija bezbednosnog menadžmenta predstavljaju ujedno i pet makro faza u procesu bezbednosti jednesportske manifestacije.

## **ZAKLJUČAK**

Događaj, ako je dobro isplaniran, najčešće protiče normalno. Ali se javljaju i iznenadni problemi. Zbog takvih mogućnosti menadžment mora da dobije punu slobodu da donosi objektivne odluke koje situacija nametne. Sektorski rukovodioci takođe treba da budu relativno slobodni da kontrolišu svoje sektore aktivnosti. Sve je podređeno konačnom cilju, a to je održavanje bezbednosti na najvišem mogućem nivou.

Pitanje bezbednosti pokreće se isključivo u slučajevima kada dođe do nepredviđenih okolnosti. Normalno odvijanje događaja, čak i onih koji se provedu bez incidentnih događaja gotovo da se ne komentariše. Baš zato, naposljetku, potrebno je hladne glave izvršiti celovito vrednovanje proteklog događaja, počev od priprema, organizacione strukture, samog događaja, rezultata, povratnih informacija od gledalaca, učesnika i osoblja radi izvlačenja iskustva za buduće događaje. Treba sačiniti izveštaj kako radi dokumentacije, tako i radi doprinosa uspešnijem planiranju budućih događaja.

## **LITERATURA**

1. Dragišić Z.: Bezbednosni menadžment, Službeni glasnik, Beograd, 2007.
2. Raič A. i Maksimović N.: Sportski menadžment, Novi Sad, 2004.
3. McCrie R. D.: Security Operations Management, Butterworth-Heinemann, Boston, 2001.
4. Borodzicz E. P.: Risk, Crisis and Security Management, John Wiley & Sons Ltd., Chichester, 2005.
5. Booz A. H.: Convergence of Enterprise Security Organizations, AESMR, 2005.
6. Torkildsen G.: Leisure and recreation management, London, 1982.
7. Trivan D.: Corporate safety in the Republic of Serbia: overview and prospects, Corporate security in dynamic global environment – challenges and risks, Institute for Corporate Security Studies, Ljubljana, 2012.



## PROPUSTI DRŽAVNIH ORGANA, BEZBJEDNOSNIH SLUŽBI I ORGANIZATORA SPORTSKIH DOGAĐAJA U SPREČAVANJU NASILJA U SPORTU FAILURES OF STATE BODIES, SECURITY SERVICES AND SPORTS EVENTS ORGANIZERS IN PREVENTION OF SPORTS VIOLENCE

dr Mirko Tufegdžija, dr Pane Mandić, mr Sijetlana Babić  
*Paneprovski univerzitet "Apeiron" Banja Luka*

**Apstrakt:** Nasilje u sportu je kompleksan problem jedne države ali i međunarodni problem tako da se u preventivnom smislu, ali i prilikom preduzimanja određenih mjera i radnji moraju uključiti državni organi i institucije, kao i sportski savezi i klubovi. U prvom redu treba ovu oblast zakonski regulisati i to tako da Zakon bude provodiv, efikasan sa sankcijama koje trebaju da djeluju preventivno i da sudski postupci budu kraći i efikasniji. Odgovornosti se moraju jednako rasporediti, a ne svu odgovornost prebaciti na organizatore sportskog događaja i od njih tražiti odgovornost.

*Ključne riječi: sport, nasilje, organizacija, odgovornosti, podjela uloga.*

**Abstract:** Violence in sports is a complex issue for an individual state, but also an international problem, so that in terms of prevention, but also when taking certain measures and actions, government agencies and institution must be involved, as well as sports associations and clubs. Primarily, this area should be legally regulated in such a way that the law is enforceable, effective sanctions need to act preventively and judicial proceedings must be more efficient. Responsibility must be equally distributed, and this paper addresses the offenses at sporting events in relation to sporting events organizers.

*Key words: sports, violence, organization, responsibilities, role delegation.*

### 1. UVOD

Sportska publika je jedan od učesnika sportskih događaja, koja daje poseban ambijent, podržava sportiste i ima veliki uticaj na tok događaja, kao i na ostvarivanje sportskih rezultata. Sportski događaj bez sportske publike nema potreban kvalitet, ali prisustvo iste organizatoru predstavlja dodatnu obavezu u bezbjednosnom smislu. Organizator je po Zakonu odgovoran za bezbjednost svih učesnika sportskih događaja i dužan je da omogući sportistima nesmetano takmičenje i postizanje sportskih rezultata. Međutim, sam organizator nije u mogućnosti da postigne punu bezbjednost učesnika sportskih događaja pa je potrebno da se i državne institucije uključe prije svega u preventivnom smislu, jer je problem nasilja u sportu zajednički problem države, bezbjednosnih službi i organizatora sportskih događaja.

## 2. CILJ RADA

Cilj ovog rada je da se ukaže na probleme i propuste koji postoje u rješavanju nasilja u sportu što je posebno izraženo u zemljama bivše Jugoslavije ali i u okruženja.

## 3. PROPUSTI I NEDOSTACI

Koliko god državni organi i institucije verbalno pokazuju da su spremni za borbu protiv nasilja u sportu , pokazalo se u praksi da je to nedovoljno i da trebaju svi da preuzmu svoju odgovornost a ne da prebacuju na drugoga. Ta odgovornost je izražena u preventivnom smislu, te kod procjene faktora rizika, planiranja i sprovođenja mjera i radnji prije, za vrijeme i nakon sportskog događaja .

### 3.1 Preventivno djelovanje

U prvom redu ogleda se u donešenju efikasnih *Zakonskih rješenja* , koja obuhvataju sve strukture države. Sva odgovornost se ne može prebaciti na organizatora sportskih događaja već i na druge organe države, intitucije i bezbjednosne službe. Organizator ne može da kontroliše lica koja su sklona vršenju krivičnih djela i narušavanju JRiM, kako tokom sportskog događaja tako i na drugim lokacijama. Takva lica vrše krivičan djela i narušavaju JRiM i na mjestima koja nisu vezana za sportski događaj tako da bezbjednosne službe u prvom redu policija mora ih imati stalno pod nadzorom. *Ulogu u prevenciji treba da uzmu ministarstva , školske ustanove , centri za socijalni rad, udruženja, Olimpijski komitet, sportski savezi, sportske organizacije i sredstva informisanja.*<sup>61</sup>

### 3.2 Procjena faktora rizika

Procjena faktora rizika je vrlo bitna stavka u planiranju i sprečavanju nasilja na sportskim događajima. *Površne informacije dovode do manjkavosti prilikom izrade plana obezbjeđenja , a najčešće se odnose očekivani broj navijača, planove pojedinih grupa navijača, odnose među navijačkim grupama, odnose među klubovima, savezima, ali i teže oblike ugrožavanja kao što je terorizam i dr.* <sup>62</sup> Sve informacije do kojih dolaze organizatori i one koje imaju bezbjednosne službe treba da čine osnov za izradu plana obezbjeđenja. U praksi te informacije ne uzimaju se za ozbiljno ili se ne razmjenjuju a ponekad i svjesno prikrivaju od strane organizatora što negativno utiče na planiranje i sprovođenje mjera i radnji.

## 4. PLANIRANJE OBEZBJEĐENJA

*Na osnovu procjena rizika organizatori i bezbjednosne službe prave plan obezbjeđenja odnosno plan preduzimanja mjera i radnji za sprečavanje nasilja na sportskim događajima.* Mjere i radnje , odnosno broj angažovanih pripadnika redarske službe i pripadnika policije i oprema zavise od procjene faktora rizika. Često puta se desi da se zbog loše procjene angažuju manji broj pripadnika obezbjeđenja što stvara problem. Međutim, ima slučajeva gdje zbog troškova, organizator stvara nerealnu sliku pred

---

61 Tufegdžija, M.,(2012), Menadžment sportskih događaja i objekata, Banja Luka, str. 29

62 Tufegdžija, M.,(2013), Nasilje sportske publike i obezbjeđenje sportskih događaja, Banja Luka, str.21

održavanje sportskog događaja što negativno utiče na planiranje odnosno obezbjeđenje samog događaja. Često, zbog toga organizatori sportskog događaja odnosno sportski savezi ne proglašavaju događaj povećanog rizika iako su stečeni svi uslovi kako bi izbjegli dodatne troškove. Zbog finansijskih problema u klubovima najčešće se angažuju neadekvatne redarske službe, čiji pripadnici nemaju nikakvih ovlaštenja niti oni znaju šta treba da rade već su tamo da samo zadovolje propise. *Policija treba da preduzme veću ulogu u procjeni, planiranju i izvršenju mjera i radnji jer oni u strukturi imaju obučene pripadnike i za ovu oblast a naručito kroz odjeljenja koja se bave ovom problematikom.*

## **5. SPROVOĐENJE MJERA**

Planom obezbjeđenja planiraju se mjere i radnje koje treba preduzeti prije, za vrijeme i nakon sportskog događaja. *Za efikasno sprovođenje mjera i radnji potrebno je imati obučene kadrove u prvom redu pripadnike policije te redarsku službu, vatrogasce, medicinsko osoblje i dr.* Pripadnici policije koji obavljaju svoje redovne svakodnevne poslove nisu obučeni za obavljanje složenih poslova na obezbjeđenju sportskih događaja. Za takve poslove obučeni su pripadnici specijalnih i posebnih jedinica policije ali taj broj pripadnika nije dovoljan, naručito kad se u jednom mjestu u isto vrijeme održava više sportskih događaja.

U ovakvim slučajevima navijači koji planiraju izazivanje nereda prave tako zvano "razvlačenje policije", tako da isti ne mogu stići na više mjesta gdje može doći do nasilničkog ponašanja. Policija često dovoljno ne obezbjedi trasu kretanja navijača, ulice, sredstva prevoza i dr., tako da neredi i obračuni izbijaju prije ili nakon sportskog događaja. Pripadnici MUPa trebaju sistematski da se bave ovom problematikom a ne od slučaja do slučaja i to kroz poseban vid organizovanja policijskih struktura koje se bave prevencijom u sprečavanju nasilja u sportu. Organizatori sportskih događaja često angažuju redarsku službu iz svojih redova koji nisu obučeni za obavljanje ovih poslova. Zbog finansijskog stanja ne mogu da angažuju agencije koje se bave obezbjeđenjem ili angažuju manji broj pripadnika nego što je prava potreba. Sportski klubovi često se stavljaju u zaštitu svojih navijača pa i onih koji izazivaju nasilje tako što im dopuštaju da unose predmete i zapaljive i eksplozivne naprave, ili neće da sarađuju sa pripadnicima policije u otkrivanju počinioca iako im je to Zakonom obavezno. Poslije sprovedenih mjera i radnji organizatori i pripadnici policije treba da analiziraju preduzete mjere i radnje, utvrde greške ako ih je bilo, kako bi prilikom planiranja narednih mjera i radnji izbjegli takve propuste. *U ovoj fazi veliku ulogu ima tužilaštvo i sudstvo.* Nije dovoljno da organizatori ili pripadnici policije podnesu odgovarajuće izvještaje tužilaštvu ako će postupak do podizanja optužnice dugo da traje, a isto tako i sudski postupak. Ovakvo stanje ohrabruje počinioce i ponovo se pojavljuju kao povratnici.

## **6. ZAKLJUČAK**

Nasilje sportske publike je kompleksan problem sa kojim treba da se suoče državni organi, institucije, bezbjednosne službe kao i organizatori sportskih događaja. U prvom redu treba da imaju preventivnu ulogu kako ne bi dolazilo do nasilja i kako bi u prvom planu bio sportski rezultat a ne ponašanje navijača. U prvom redu kroz donošenje adekvatnih Zakona i drugih podzakonskih akata koji će svojom doslednom primjenom i kaznenom politikom preventivno uticati na potencijalne učinioce krivičnih djela i prekršaja. Na sportske događaje treba da dolaze zaljubljenici u sport i sportske događaje, porodice a ne oni koji hoće da kvare igru i sportski duh.

## LITERATURA

1. Bajagić, M., Osnovi bezbednosti, Kriminalističko-policijska akademija, Beograd, 2007.
2. Burns, T., Mechanistic and Organismic Structures, New Society, New York, 1963.
3. Malacko, J., Rađo, I., Menadžment ljudskih resursa, Fakultet sporta i tjelesnog odgoja i Olimpijski komitet BiH, Sarajevo, 2006.
4. Nešić, M., Menadžment sportskih događaja, Logos, Bačka Palanka, 2007.
5. Tatomir, D., Procjena rizika i prijetnji bezbjednosti Republike Srbije, MO RS, Beograd, 2007.
6. Tripković, M., Nasilje u sportu kao segment nasilja u društvu, Defendologija broj 10, Banjaluka, 2001.
7. Tomić, M., Marketing u sportu, Tržište i sportski proizvod, IP Astmbo, Beograd, 2001.
8. Tomić, M., Menadžment u sportu, IP Astmbo, Beograd, 2001.
9. Tufegdžija, M., Menadžment sportskih događaja i objekata, Banja Luka, 2012.
10. Tufegdžija, M., Nasilje sportske publike i obezbjeđenje sportskih događaja, Banja Luka, 2013.





## NASILJE NA SPORTSKIM TERENIMA I ODGOVORNOST MEDIJA VIOLENCE AT SPORT FIELDS AND RESPONSIBILITY OF MEDIA

Vesna Milenković, novinar-komunikolog,  
Fakultet za sport Beograd, Univerzitet „UNION – Nikola Tesla“ Beograd  
Dejan Milenković, profesor fizičke kulture

### **Rezime**

*Masovni mediji, a naročito televizija koja je često u službi političke propagande, koristeći popularnost sporta i moć slike, svoje gledaoce pretvara u poslušne posmatrače koji slede sva medijska 'uputstva', preporučeni life style i tako im skreće pažnju sa važnih životnih problema. Osim kritički promišljajućih pitanja vezanih za sport, sociolozi sporta zanimaju se sve češće za vrednosni sastav određenog društva povezujući ga sa pitanjima fer-pleja ili nasilja u sportu čiji su primeri postali globalni problem savremenog društva.*

*Rad se bavi sagledavanjem uloge medija u eskalaciji nasilja na sportskim terenima. Standardi profesije zahtevaju da se izveštavanje novinara odvija u uslovima društvene odgovornosti koja podrazumeva iniciranje važnih tema, pa u kontekstu divljanja i nedoličnog ponašanja navijača, mediji moraju ukazivati na društvenu neprihvatljivost sprege nasilja i sporta i insistirati na tome da se čitava zajednica angažuje oko rešavanja ovog problema.*

**Ključne reči:** sport, nasilje, mediji, navijačke grupe, bezbednost.

### **Summary**

*The mass media, especially television, which is often in the service of political propaganda, using the popularity of the sport and the power of images, turns its viewers into obedient observers who follow all the media 'guidelines', recommended life style and thus it distracts their attention from important life problems. In addition to critically reflecting issues related to sport, sport sociologists are increasingly interested in value structure of a society connecting it to issues of fair play and violence in sport, having become a global problem of modern society.*

*This paper is concerned with reviewing the role of media in the escalation of violence at sports events. Standards of journalism demand journalists' reporting to take place in terms of social responsibility, which involves the initiation of important topics, and in the context of rampage and misbehavior of fans, it is the media role to point out the social unacceptability of loop of violence and sport, and to be persistent in insisting on the whole community to have been engaged in resolving the problem.*

**Keywords:** sport, violence, media, fan groups, security.

## 1. UVOD

U kontekstu potrebe da sportske aktivnosti postanu nužne za ideal uspešnog života, od grčke kulture koja je promovisala odnos prema vlastitom telu do etape razvoja fizičke kulture koja je vezana za nastanak masovnog sporta kao takmičenja sportista u kojima uživaju ljudi širom sveta, sportske igre postale su unosan posao podređen željama gledalaca. Razvojem masovnih medija najviše je došla do izražaja zabavna funkcija u kojoj su i gledaoci na tribinama akteri sportskog događaja. Fenomen spektakla u savremenoj medijskoj kulturi najčešće se vezuje za moderne Olimpijske igre, svetske i evropske šampionate u kojima se reprezentuje društvena moć. Stvaranje estetike 'hleba i igara' u modernim *reality show* programima kao uzbudljivim emocionalnim predstavama sa vizuelnom, medijskom i estetskom funkcijom, u drugi plan je stavilo osnovnu funkciju fizičkog osposobljavanja ljudi. Tako se ova popularna komunikativna aktivnost našla u službi stvaranja raznih oblika društvene dezintegracije. Posmatrajući promene u sportu i probleme sa kojima se suočava, razvoj jednog društva može se pratiti zahvaljujući činjenici da sport uzdiže ljude do neverovatnih pobeda, ali ih dovodi i do neshvatljivih padova nevezano za sportske rezultate. Od antičke arene do velikih stadiona, fizička kultura stalno je težila odolevanju raznim uticajima, pa tako i pritiscima vladajućih političkih koncepcija koje su se odražavale na koncepcije fizičke kulture. Međunarodna takmičenja često su u službi dokazivanja superiornosti jedne nacije, jednog ideološkog sistema što potpomaže izgradnju političkog imidža jedne države, pa su tako pojedine zemlje nastojale da putem sportskih ostvarenja afirmišu svoje društvene sisteme (Živanović, 2000).

U savremenom globalnom društvu, sportske aktivnosti nalaze se pod marketinškim uticajem. "Globalizacija ima veoma bazične istorijske, ekonomske, kulturne, političke i socijalne dimenzije. Moderni sportski događaji kao što su Olimpijske igre, ilustruju ove aspekte" (Đulijanoti, 2008, 287). Sport kao svojevrsni društveni fenomen od velikog interesa i značaja za moderno društvo, postao je unosan posao koji osim sportskih takmičenja podrazumeva i mogućnost sticanja profita u industriji sporta i zabave, oblasti u kojima pojedinci i interesne grupe ostvaruju milionske zarade. Tako sport postaje samo jedan od mnogobrojnih sredstava za sticanje ekomoske moći.

Usled poznatih okolnosti koje su vladale na tlu nekadašnje Jugoslavije 90-tih godina XX veka (raspad zemlje<sup>63</sup>, ratni sukobi, period tranzicije) došlo je do urušavanja vrednosti u celokupnom društvu, nasilje se pretilo na ulice i stadione, iskazivanje odanosti prema klubu postalo je agresivnije nego ikada, a intervencija policije obavezna. Nasilje se, dakle, promovise kao poželjan obrazac ponašanja. Tako je poslednjih decenija na našim prostorima, stvorena negativna slika o sportu naročito zahvaljujući politici koja je uzurpirala sport pretvarajući ga u sopstvenu privilegiju.

Zato se, osim kritički promišljajućih pitanja vezanih za sport, sociolozi sporta zanimaju, sve češće, za vrednosni sastav određenog društva povezujući ga sa pitanjima fer-pleja odnosno nasilja u sportu čiji su primeri postali globalni problem savremenog društva, naročito poslednjih decenija prošlog i na početku XXI veka. Ovaj fenomen sveprisutan je ne samo na terenu nego i među gledaocima. Masovni mediji, a naročito televizija koja je često u službi političke propagande, koristeći popularnost sporta i

---

<sup>63</sup> U simboličkom smislu, sukobi u SFRJ nastali kao posledica političkih promašaja, započeti su fudbalskoj utakmici 1990. na Maksimiru.

moć slike, svoje gledaoce pretvara u poslušne posmatrače koji slede sva medijska 'uputstva', preporučeni stil života i tako im skreću pažnju sa važnih životnih problema.

## 2. MEDIJSKO IZVEŠTAVANJE

Osim sportskim dešavanjima, mediji se prilično detaljno u svom izveštavanju bave i navijačima koji su postali prestižna politička i društvena tema. Kome su navijači kao najmasovniji patriotski pokret naklonjeni, kako se žrtvuju za svoj klub, kako glasaju na izborima, koliko su moćni i uticajni. Sva ta energija lako se koristi u političke svrhe. Iako društvo ne podržava nasilje, a mediji osuđuju konkretne događaje, retko se kritikuju klubovi i njihove navijačke grupe. Političari u njihovom potencijalu vide mogućnost slanja političkih poruka. Povezani sa upravama klubova, vođe navijača aktivno učestvuju u izboru čelnika kluba, njihovih sponzora i političkih zaštitnika. Sve su to zanimljive teme kojima se mediji bave naročito onda kada se razotkriju neke malverzacije sportskih funkcionera. O nasilju koje prati sportska događanja mediji izveštavaju tako što ističu globalnu pojavu nasilja i huliganstva u sportu<sup>64</sup>, a ne njegovu lokalnu specifičnost. Takođe, često se sportski novinari javljaju kao tumači zvaničnih izjava čelnika klubova posle nekog incidenta objašnjavajući postupanje publike kao reakciju izazvanu nekim nesportskim gestom.

Medijsko izveštavanje o sportu, neretko, nudi iskrivljeni prikaz sportskih događaja, jer veštīm služenjem slikom i tonom mogu proizvesti željene efekte kojima se javnost dovodi u zabludu. Kreiran medijski i politički, sportski događaji se publici prezentuju tako da utiču na promenu stavova i mišljenja (Isaković, 1991). Usled tih medijskih prednosti, uverljivost se postiže dramatizacijom, ponavljanjem poruka, mogućnošću stvaranja atmosfere, povezivanjem proizvoda i određenog stila života ili društvenog položaja, kao i sadržajima koji ne prelaze prag svesti, a sugestivno utiču na percepcije posmatrača. To su nevidljive slike koje podsvesno deluju na mišljenje i ponašanje. Marketinški stratezi više ne prodaju samo robu posredstvom medijskih reklama, već kreiraju nove stilove života i poželjna ponašanja. "Izbor upotrebljenih reči kao i prikaz slika imaju pravu moć, koja može radikalno promeniti učinak određenog postupka, bio on nasilan ili ne i bez obzira na to jesu li njegove posledice zdrave, štetne ili čak fatalne" (Bodin, Robene & Heas, 2007, 165).

Ako u središte ovog razmatranja kao primer postavimo incident na međunarodnoj utakmici mladih reprezentacija Srbije i Engleske u Kruševcu oktobra 2012, uočavamo da je za **neviđeno nasilničko-rasističko divljanje na stadionu većina medija u Srbiji pokazala malo interesovanja, neki novinari u svojim tekstovima i ne pominju sukob igrača i navijača, dok su mediji preneli izjavu trenera Aleksandra Jankovića „da nema čega da se stidi”**<sup>65</sup>. **Komentator prenosa, novinar nacionalne televizije za ovaj događaj okrivio je Engleze tvrdeći da je tamnopusi Deni Rouz kao najratoborniji 'to sam zakuvaó'.** "Mediji u Srbiji potrudili su se da patriotski i na endemski izvitoperen način minimiziraju jedan od najvećih skandala u novijoj fudbalskoj istoriji starog kontinenta. U naslovima novinskih članaka gotovo da nema reči 'rasizam', kao ni osude divljanja na stadionu"<sup>66</sup>. Internet izdanja štampanih i

---

64 <http://www.politika.rs/rubrike/Sport/t9587.lt.html>. *Politika* 17.10.2006. str. A19. *Rasizam iz uvoza – Rasističko divljanje navijača u Čačku šokiralo javnost*.

65 Dostupno na <http://www.politika.rs/rubrike/Sport/fudbal/Mladi-fudbaleri-Srbije-ostali-bez-plasmana-na-EP.lt.html>.

66 "Rasistiška oluja u Kruševcu" – Goran Necin. Dostupno na <http://www.e-novine.com/srbija/srbija-tema/72990-Rasistika-oluja-Krusevcu.html>.

elektronskih medija donosila su tekstove sa obiljem fotografija i naslovima od "Kruševljani su pokazali kako se bodri Srbija" (*Sportski žurnal*)<sup>67</sup>, " 'Orlići' bez EP, tuča na kraju meča" (Vesti online), "Englezi nisu pali u Kruševcu" (Politika), do "Henderson: Bacali kamenje, stolice" (B92)<sup>68</sup>.

Mnogi, naročito tabloidni mediji u svojim senzacionalističkim izveštajima fokusirali su nasilje na sportskim terenima i huligansko ponašanje navijačkih grupa kao poželjne sadržaje koji su uz bombastične naslove/hedove i slike/video izveštaje nereda na sportskim dešavanjima, u stanju da podignu tiraže i donesu željenu gledanost. Ovakav odnos prema izveštavanju sa sportskih terena koji stilski, podseća na sadržaje iz 'crne hronike', ustvari i ne pripada sportskoj rubrici, već rubrici posvećenoj kriminalu, jer je reč o tekstovima koji se bave okupljanjem i nasilničkim ponašanjem navijača. Mediji su, međutim, takvom organizacijom medijskog prostora poslali poruku da je nasilje na sportskim borilištima uvod u sportska dešavanja, da je huligansko ponašanje deo folklor sportskih manifestacija, poželjno navijanje za svoj tim. Fenomen nasilja u sportu tema je komentara, a prerasta u vest jedino ako sukob poprimi kobne posledice ili svoj epilog dostigne na sudu. Tako, nasilje postaje glavni, čak, omiljeni materijal novinara koji se prati u vestima u nizu iz dana u dan, neiscrpna tema koja stiže svoju 'popularnost' u javnosti, ali postaje i svakidašnji sadržaj na koji se medijska publika već navikla, pa joj izveštaji o huliganskom ponašanju na utakmicama postaju prihvatljivi, pa o njima razmišljaju kao o nestašlucima današnje omladine.

Osim kratkih informacija karakterističnih za sportsku dnevnu štampu, u okviru sportske publicistike, sportski događaji, neretko, postaju podsticaji za kritiku i sagledavanje problema od šireg društvenog značaja, tema nevezanih za pitanja sporta. Često se piše o govoru mržnje, nacionalizmu na sportskim manifestacijama, delovanju huligana i tzv. navijačkih grupa. Birajući, putem kamere, slike koje će prezentovati gledaocima, prateći uživo, neposredno ili posredno jedan sportski događaj, televizijske poruke ulepšavaju stvarnost i omogućavaju publici da dobije rezultate, komentare i izveštaje sa utakmica.

### 3. ODGOVORNOST MEDIJA

Zahvaljujući informacionim tehnologijama, društveni mediji omogućili su nov način pristupa i distribucije informacija u okviru sagledavanja sportskih događaja kroz virtuelni pristup u realnom vremenu. Uz svesrdnu podršku medija, zahvaljujući razvoju nove tehnologije (digitalna televizija, Internet, mobilni telefoni, Ipod) osnaženo je i samo područje sporta. Prednosti novih medija Internet posetiocima omogućavaju međusobnu povezanost kao i interakciju u obliku primedbi, pohvala, sugestija, komentara u novom prostor/vremenu, sa omiljenim klubom, stručnjacima, analitičarima, sportistima.

Kako je kvalitet sporta na ovim prostorima opao, a Balkan postao sinonim za incidente na stadionima, istopila se i popularnost pojedinih sportova kao i interesovanje publike za sportske mečeve. Ipak, i u takvim okolnostima, novinari će, često, opravdati nasilničko ponašanje publike, jer je izazvano nesportskim gestom sportiste protivničkog tima ili lošim suđenjem arbitra. Često se u medijskim

---

67 Dostupno na <http://www.zurnal.rs/2012/10/16/krusevljani-pokazali-kako-se-bodri-srbi-ja-foto-2>.

68 Dostupno na [http://www.b92.net/sport/fudbal/vesti.php?yyyy=2012&mm=10&dd=17 &nav\\_id=652454](http://www.b92.net/sport/fudbal/vesti.php?yyyy=2012&mm=10&dd=17 &nav_id=652454).

izveštajima pribegava i raznim teorijama zavere da bi se opravdao neuspeh. Netrpeljivost i loši odnosi bivših jugoslovenskih republika prelili su se najpre na stadione i navijače nekada uspešnih sportskih klubova, pa svaki meč sportskih rivala predstavlja veliki bezbedonosni rizik. Podgrevajući strasti i stvarajući u javnosti atmosferu linča, mediji sportski događaj stavljaju u kontekst netolerancije i nerazumevanja. Izveštavanje i komentarisanje novinara, otvoreno navijanje za određeni klub, umesto iznošenja činjenica sa profesionalnog stanovišta, postaje prilika za iskazivanje ličnih stavova, insistiranje na ponašanju suprotnog tabora stvarajući negativno raspoloženje u javnosti. „Istraživanja nasilja u sportu koje su uradili Republički zavod za sport i CeSID pokazuju da je agresivno ponašanje postalo opšteprihvaćeno i da su za takvu situaciju u velikoj meri odgovorni i novinari, načinom praćenja i izveštavanja sa sportskih događaja” (Misić, 2010, 201).

Navijanje za svoj tim, upoređivanje sportista sa ratnim herojima u medijskim člancima utiče na želju za pobedom, ali ne izvojevanu na fer i sportski način, već pobedu po svaku cenu. Takvo izveštavanje unapređuje nacionalni ponos, poziva na masovni odlazak na stadione radi podrške sportistima, ali stvara i atmosferu u kojoj se rivali optužuju i postaju krivci koje treba kazniti. Divljanje na stadionima koje se prelivalo i na ulice, sukob sa policijom bili su česta pojava u Srbiji devedesetih godina prošlog veka. Taj trend se nastavio i posle dve hiljadite. Mediji su izveštavajući stvarali pogrešne predstave o različitim društvenim pitanjima, a navijačke grupe predstavljane su kao borci za demokratiju što je dovelo do toga da se blagonaklono gleda na divljanje huligana. “Senzacionalistički naslovi u štampanim medijima bili su česti i praćeni fotografijama eksplicitnog nasilja. Reportaže i direktni prenosi utakmica obilovali su scenama nasilja navijača na tribinama, često i na ulicama gradova, a uglavnom je i dalje prisutan pasivan odnos prema ovoj temi” (Milošević i Milašinović, 2011, 504). U medijima ovakvo ponašanje nije dobilo društvenu osudu.

Rezultati istraživanja iz 2008. godine pokazuju da štampani mediji u Srbiji<sup>69</sup> najčešće ne osuđuju nasilje, već u više od pedeset posto analiziranih članaka uzdržano izveštavaju o neredima na sportskim mečevima (Milošević i Milašinović, 2011, 504). Takođe je utvrđeno da polovinu sportskih priloga novinari ne potpisuju iz straha od odmazde, jer im se “preti verbalno, kao i da se sa njima nasilnici i fizički obračunavaju”<sup>70</sup>. Česte najave u medijima o očekivanim neredima pred odlučujuće mečeve, derbije, prvenstva, maloletni ekstremni navijači prate sa zanimanjem i delaju po ‘utvrđenom medijskom scenariju’. Zato je za bezbednost održavanja sportskih dešavanja, važan dugoročni medijski uticaj na publiku i formiranje njihovih stavova, jer su mediji nezaobilazan faktor u socijalizaciji mladih koji uče ‘po modelu’. Na scene divljanja huligana pred fudbalski meč koji se direktno prenosi, neretko sa divljenjem reaguju upravo mladi navijači kojima su se te slike urezale u pamćenje i koje oni povezuju sa iskazivanjem moći i superiornosti. Onako kako mediji “utiču na pojavu i širenje, istovremeno mogu biti i vrlo bitan faktor u prevenciji i sprečavanju nasilja i nedoličnog ponašanja navijača, prvenstveno objektivnim izveštavanjem, kritičkim osvrtom” (Milošević i Milašinović, 2011, 507).

U prevenciji problema na sportskim takmičenjima mediji moraju da prednjače načinom praćenja i izveštavanja sa sportskih događaja i stalnim radom novinara kao profesionalnih komunikatora koji će

---

69 Projekat „Mediji, sport, nasilje“ realizovalo je Udruženje sportskih novinara Srbije (USNS) uz podršku Ministarstva omladine i sporta u sklopu razvoja Nacionalne strategije razvoja sporta u Republici Srbiji. Bavi se medijskim tretmanom nasilja u sportu u Srbiji. Analiziran je sadržaj najtiražnijih štampanih medija u 1000 priloga iz svakog od dnevnih listova.

70 Dostupno na [http://www.b92.net/info/vesti/index.php?yyyy=2010&mm=04&dd=26&nav\\_id=427089](http://www.b92.net/info/vesti/index.php?yyyy=2010&mm=04&dd=26&nav_id=427089).

ukazivati na društvenu neprihvatljivost sprege nasilja i sporta. Standardi novinarske profesije zahtevaju da se izveštavanje odvija u uslovima društvene odgovornosti koja podrazumeva svakodnevno praćenje najvažnijih društvenih problema, iniciranje važnih tema, pa u kontekstu divljanja i nedoličnog ponašanja navijača, mediji moraju biti istrajni u insistiranju da se čitavo društvo angažuje oko rešavanja ovog problema. „Pozitivnim uticajem medija smatra se i mogućnost ostvarivanja svojevrsnog pritiska na državne organe, vladu, pravosuđe, policiju, sportske organizacije i klubove, da ozbiljnije shvate navedene probleme i da, uz donošenje odgovarajućih zakonskih propisa, unaprede preventivne i represivne aktivnosti i podstaknu čitavu zajednicu na efikasnije postupanje u tretmanu nasilja i nedoličnog ponašanja navijača” (Misić, 2010, 201). Samo takvim angažovanjem, mediji će dati svoj puni doprinos suzbijanju nasilja.

#### 4. ZAKLJUČAK

Zbog pristrasnog, neistinitog i senzacionalističkog izveštavanja, mladima se šalje poruka o toleranciji društva prema nasilju. Iz tog razloga ne čude rezultati istraživanja javnog mnjenja Beogradskog centra za bezbednosnu politiku o nasilju iz ugla navijača koji ne smatraju da je nasilje loše. Tuče između navijača su u redu, a “ako neko neće da se bije neka ide na Istok ili Zapad. Neki ispitanici kažu da “vole taj osećaj” koji im daju tuče, da im je to “zanimljivo”, dok drugi naglašavaju da “kad se nađeš u situacijama, ljudski je da reaguješ”, odnosno “kad je čovek tamo, onda ga masa ponese” 71. Sportsko novinarstvo u Srbiji u teškom je položaju, jer mladi novinari, često, nemaju odgovarajuće obrazovanje, nisu adekvatno medijski opismenjeni, trpe pritiske uredništva koji insistiraju na senzacionalističkom prilazu temi radi povećanja tiraža/gledanosti, što je dovelo do nastanka neprofesionalne retorike prepune zaključaka o drugima/različitim. Selektivni pristup izvorima informacija (advokati optuženih, članovi porodice) dovodi do neobjektivnog, pristrasnog izveštavanja sa suđenja zbog nasilništva i huliganstva.

Nije tajna da se podrška ili osuda neke teme može obezbediti uz zajednički rad PR stručnjaka sportskih klubova, finansijera i uprave kluba, urednika i novinara. Mediji se u sportskom izveštavanju često služe jezikom punim kolokvijalnih izraza, poštapalica, aluzija, ruganja da bi potkrepili svoje komentare i opravdali nemile događaje. Takav jezik vraća nas u devedesete kada je političko novinarstvo bilo svakodnevna pojava i kada su medijski izveštaji bili puni propagandnih ‘ličnih viđenja’ novinara. Mediji bi morali da izveštavaju javnost o tome da se ne isplati vršiti nasilje na sportskim priredbama. “Tako bi moglo da se deluje preventivno i vaspitno na navijače da se suzdrže od nasilničkog ponašanja kojem su možda skloni ili žele da ga probaju” . Kao šesta strateška oblast u okviru Nacionalne strategije za borbu protiv nasilja i nedoličnog ponašanja sportskim priredbama istaknuta je saradnja sa medijima i medijskim udruženjima. “ Mediji moraju da izbegavaju da nemile scene emituju u udarnim terminima informativnih emisija u elektronskim medijima, ili objavljuju na naslovnim stranicama fotografije i video zapise nasilja na sportskim priredbama”72. Kadrovi i snimci nasilja mogu se, prema preporukama

---

71 Istraživanje javnog mnjenja „Građani Srbije o bezbednosti – potencijal za nasilje“ Beogradski centar za bezbednosnu politiku, Mediacentar, Beograd, 2012. Dostupno na [http://www.mc.rs/upload/documents/saopstenja\\_izvestaji/2012/112312\\_BCBPistrazivanje.pdf](http://www.mc.rs/upload/documents/saopštenja_izvestaji/2012/112312_BCBPistrazivanje.pdf).

72 Nacionalna strategija za borbu protiv nasilja i nedoličnog ponašanja na sportskim priredbama za period od 2013. do 2018. godine (“Sl. glasnik rs”, br. 63/2013), <http://www.srbia-trot.org.rs/2013/nacionalna%20strategija.doc>.

Međunarodne federacije sportskih novinara (AIPS), Međunarodne i evropske fudbalske federacije (FIFA i UEFA), emitovati samo u trajanju do per sekundi i to ne u udarnim terminima i na naslovnim stranama.

O tome da prizori nasilja podstiču agresivnost, neprestano se istražuje. Međutim, posmatranje tih scena ne naglašava automatski i stvarno nasilje. "Istraživanja danas nastoje istaknuti da slike, bilo nasilne ili ne, mogu imati uticaja, a posebno da se nasilne slike koje prenose mediji nikada ne doživljavaju na neutralan način" (Bodin, Robene, & Heas, 2007, 165). Mediji se optužuju da su krivi za manipulisanje ljudima i podsticanje agresivnosti kod mladih prikazivanjem scena nasilja, ali se, pri tom, zaboravlja da veliku ulogu u nasilničkom ponašanju mladih ima i gubitak roditeljskog autoriteta, jer se, često, deca usled zaposlenosti roditelja prepuštaju brizi medija koji zaokupljaju pažnju mladih. Zato, u sprečavanju nasilja na sportskim manifestacijama mediji imaju ključnu ulogu, jer treba da zastupaju vrednosti kao što su: tolerancija, nenasilje i demokratija, ali ne treba zaboraviti da oni nisu jedina snaga koja i treba da se suprostavi huliganstvu i nedoličnom ponašanju mladih. Svoju ulogu moraju da ispune porodica i škola, kao i sportski klubovi.

## LITERATURA

- Bodin, D, & Robene, L, & Heas, S: Sport i nasilje u Europi, Council of Europe Publishing Zagreb, 2007.
- Debord, G. (2003). Društvo spektakla. Nađeno 12.5.2009. na [http://www.crsn.com/debord///Drustvo\\_spektakla\\_Gi\\_Debor.pdf](http://www.crsn.com/debord///Drustvo_spektakla_Gi_Debor.pdf).
- Đulijanoti, R: Sport – Kritička sociologija, Clio Beograd, 2008.
- Isaković, Z: Uvod u propagandu, Zavod za udžbenike i nastavna sredstva, Beograd, 1991.
- Istraživanje javnog mnjenja „Građani Srbije o bezbednosti – potencijal za nasilje“, Beogradski centar za bezbednosnu politiku, Mediacentar, Beograd, 2012. [http://www.mc.rs/upload/documents/saopstenja\\_izvestaji/2012/112312\\_BCBP-istrazivanje.pdf](http://www.mc.rs/upload/documents/saopstenja_izvestaji/2012/112312_BCBP-istrazivanje.pdf).
- Koković, D: Nasilje sportske publike. Defendologija, god. IV, br. 10: 9–29, 2001.
- Koković, D: Sport i mediji, Fakultet za uslužni biznis, Novi Sad, 2004.
- Milošević, G. i S. Milašinović: Nasilje navijačkih grupa u Srbiji i kriminalitet maloletnika. TM G. XXXV Br. 2, str. 495-510. 2011 UDK 343.343.3-053.6:796.073(497.11), Niš, 2011. Nađeno na <http://teme.junis.ni.ac.rs/teme2-2011/teme%202-2011-09.pdf>.
- Misić, Z: Nasilje i nedolično ponašanje navijača kao faktor ugrožavanja bezbednosti (magistarska teza), Fakultet bezbednosti, Beograd, 2010.
- Šiljak, V: Istorija sporta. Fakultet za menadžment u sportu Univerziteta "Braća Karić", Beograd, 2007.
- Skemler, G: Sport i društvo – istorija, moć i kultura, Clio, Beograd, 2007.
- Živanović, N: Prilog epistemologiji fizičke kulture, Panoptikum, Niš, 2000.

## WEB LINKOVI

- <http://www.politika.rs/rubrike/Sport/t9587.lt.html>. *Politika* 17.10.2006. str. A19. *Rasizam iz uvoza – Rasističko divljanje navijača u Čačku šokiralo javnost*. Pristupljeno 5. 4.2014.
- <http://www.politika.rs/rubrike/Sport/fudbal/Mladi-fudbaleri-Srbije-ostali-bez-plasmana-na-EP.lt.html>. Pristupljeno 25. 3.2014.

- <http://www.e-novine.com/srbija/srbija-tema/72990-Rasistika-oluja-Krusevcu.html>. Pristupljeno 15. 3.2014.
- <http://www.zurnal.rs/2012/10/16/krusevljani-pokazali-kako-se-bodri-srbija-foto-2>. Pristupljeno 10. 3.2014.
- [http://www.b92.net/sport/fudbal/vesti.php?yyyy=2012&mm=10&dd=17&nav\\_id=6524](http://www.b92.net/sport/fudbal/vesti.php?yyyy=2012&mm=10&dd=17&nav_id=6524) 54.  
Pristupljeno 20. 3.2014.
- [http://www.b92.net/info/vesti/index.php?yyyy=2010&mm=04&dd=26&nav\\_id=427089](http://www.b92.net/info/vesti/index.php?yyyy=2010&mm=04&dd=26&nav_id=427089).  
Pristupljeno 10. 3.2014.
- <http://www.telegraf.rs/sport/840608-nasilje-na-tribinama-sta-je-za-cetiri-godine-postign> uto-  
poostravanjem-kazni. Pristupljeno 29. 9.2013.
- <http://www.serbia-trot.org.rs/2013/nacionalna%20strategija.doc>. Pristupljeno 9.4.20 14.





UNIVERZITET „UNION - NIKOLA TESLA“  
**FAKULTET ZA SPORT**  
BEOGRAD

Prva međunarodna konferencija  
MENADŽMENT BEZBEDNOSTI SPORTSKIH TAKMIČENJA  
1<sup>ST</sup> International conference  
SECURITY MANAGEMENT OF SPORTS COMPETITIONS

## SPORT I NASILJE, MEDIJSKA SLIKA I PRILIKA SPORT AND VIOLENCE, THE IMAGE OF MEDIA

Dr Sladjana Stamenković  
Fakultet za sport Beograd

### Sažetak

Sport je poslednjih pola veka pretrpeo dinamične promene, uslovljene pre i posle svega, novcem. Najpopularnije sportove prati preko 80 odsto stanovništva u razvijenim društvima. Mediji su promoteri sporta, ali su i profitabilne organizacije pa je njihov sadržaj istovremeno i roba. Stavljajući u centar pažnje novac (oglašivače), a ne samo igru, masovni mediji su bitno doprineli promenama sporta i njegove medijske slike. Mediji su često optuženi da promovišu nasilje svojim sadržajima i time utiču na veći stepen nasilja u društvu. Nije dokazano da će slike nasilja (stvarnog i simboličnog) u medijskim programima direktno uticati na veći stepen nasilja na ulicama ili na sportskim terenima. Nema, međutim, istraživanja koja bi opovrgla uticaj slika nasilja i neprimerenog ponašanja igrača ili publike, koje sa sportskih poligona stižu do domova miliona gledalaca. Tim pitanjima i ulogom sportskih novinara u prevenciji nasilja u sportu, bavi se ovaj rad.

**Ključne reči:** sport, mediji, nasilje, oglašivači, publika

### Abstract

Sport in the last half century underwent dynamic changes caused by the before and after all, the money. The most popular sports monitors more than 80 percent of the population in developed countries. The media promote the sport, but they are also profitable organizations and their content is also a commodity. Centring on the money (advertisers), and not just a game, mass media contributed significantly change sports and his media image. The media is often accused of promoting violence, its contents and thereby influence the culture of violence in society. It is not proven that the images of violence (real and symbolic) in media programs have a direct impact on increasing the level of violence in the streets or on the sports field. There is not, however, studies that refute the impact of images of violence and misconduct of players or the audience, that the sports grounds reach millions of viewers homes. These are questions and the role of sports journalists in the prevention of violence in sport, dealing with this work.

**Keywords:** sport, the media, violence, advertisers, audiences

## 1. UVOD

Sport je u poslednjih pola veka pretrpeo dinamične i dramatične promene, čemu je osnovni uzrok novac. Mediji, kao ključni akteri javne sfere, značajno doprinose kvalitetu društvenih odnosa i imaju udela u opštem, demokratskom razvoju. Mediji su bitno doprineli menjanju sporta stavljajući u centar pažnje upravo novac a ne samu igru. Sport u medijima predstavlja ne samo posebnu rubriku i raznovrsne teme nego i veoma razvijen i sofisticiran sistem komunikacije izmedju najšire i specijalizovane publike, izmedju glavnih aktera, tumača i prenosioca poruka. Rasprave o nasilju u sportu u medijima i njegovom povratnom uticaju često su površne, ne zalazeći u suštinu, jer se i ovom pitanju prilazi fenomenološki, opisno. Ljudi se oduvek žale na nasilje u sadržajima u medijima od njihovog nastanka, ali su kritike oštrije posebno sa širenjem medijskih sadržaja preko televizijskog programa. Rasprava o nasilju (i u sportu) na novim medijima gotovo da nema, iako se zbog velike dostupnosti posebno mladoj populaciji, nasilje sa svim svojim negativnim efektima na mrežama mnogo lakše širi. Mediji imaju ogromnu ulogu u formiranju ne samo javnog mnjenja nego i stvaranja određenih društvenih vrednosti, zbog čega moraju da imaju ne samo pravo na slobodno i nezavisno izveštavanje i pristup svim informacijama od javnog značaja nego i određenu društvenu odgovornost. Svest o posledicama pristrasnog, neistinitog i neobjektivnog informisanja, i njegovog uticaja na mlade ljude, podložne raznim vrstama manipulacija, morala bi biti deo ne samo etičkog novinarskog kodeksa nego i šireg stava o odnosu medija i društvene odgovornosti. U sredinama gde nema poštovanja i primene etičkog kodeksa teško je očekivati razvoj one vrste civilizovane svesti koja zastupa vrednosti tolerancije, nenasilja i demokratije. Sportsko novinarstvo u Srbiji deli sudbinu tranzicije kroz koju prolazi novinarstvo u celini. Na sve izazove vremena i etička iskušenja mogu odgovoriti medijski profesionalci, obrazovani, profesionalni novinari. Objektivnost, emocionalna distanca, pristojnost i dostojanstven odnos kako prema poznatim tako i anonimnim učesnicima događaja – koja se najbolje pokazuje u izveštajima ali i kratkim vestima, najbolji su odgovor na izazove senzacionalizma, najprisutnijeg u naslovima štampanih medija.

## 2. MEDIJI I SPORT

Kako bi izgledala karijera najpopularnijeg sportiste Srbije, Novaka Djokovića da nema lako dostupnih medija, pre svega televizije? Odgovor na ovo pitanje je lak: sasvim drugačije u odnosu na sadašnju planetarnu popularnost. Sada njegove mečeve na turnirima širom sveta prate milioni gledalaca, šalju mu poruke, komuniciraju sa njim preko društvenih mreža i na svojim profilima komentarišu svaki njegov potez, njegove uspehe i neuspehe. Televizijske stanice prenose tih mečeva obogaćuju reklamnim blokovima sa preskupim sekundama oglašivača. Nastupanje sportista praktično se nikad ne odvija bez gledalaca. Prisustvo gledalaca, koji podržavaju sportiste, njihov odnos prema takmičenju, ima veliki uticaj na odvijanje susreta i konačni rezultat. Mediji su najsnažniji i najizrazitiji posrednici izmedju sporta i čoveka modernog doba, igrajući važnu ulogu u formiranju i oblikovanju sportske javnosti. Oni svojom prezentacijom stvarnosti utiču na stvaranje čvrstih veza izmedju sporta i publike na neograničenim prostorima. Čineći sport globalizacijskom pojavom koja prevazilazi teritorijalne, nacionalne i jezičke barijere, mediji obezbeđuju sopstvenu visoku gledanost. Milioni ljudi u svetu pratilo je i ove godine otvaranje zimske olimpijade u Sočiju, spektakl u slavu fer pleja, pomalo zaboravljenog u sportu, bez da se pomere iz sopstvenog doma. Tu se ne može osporiti uloga masovnih medija u procesu komunikacije kojim se obezbeđuje brzina, širenje i javnost prenosa informacija. Mediji su time učesnici

u procesu koji postaje važna društvena snaga, služeći obaveštavanju ali i kao značajan činilac motivacije za zadovoljenje iskonske potrebe čoveka za igrom. Televizija je bez sumnje pomogla demokratizaciji sporta učinivši ga dostupnim širokoj publici. Promenila je i njegovu sliku koncentrisanjem na određene sportove koji se smatraju televizičnijim od drugih ili vrednijim u zabavlačkom smislu, što je pojačalo finansiranje sportova kao što su fudbal, košarka i (poslednjih godina) tenis, na uštrb drugih.

## **2. 2. Mediji i sportska javnost**

Sportska javnost je onaj deo društvene javnosti, koji se, s jedne strane oblikuje u užim okvirima aktera direktnih sportskih aktivnosti, a s druge, u širim društvenim okvirima u kojima te aktivnosti imaju specifična značenja. U realnosti su ta dva aspekta sportske javnosti najčešće isprepletane i samo ih možemo razdvojiti u analitičke svrhe. Koliko će uža sportska javnost biti deo širih društvenih okvira najviše zavisi od stepena popularnosti nekog sporta, koja, opet zavisi od medijske pokrivenosti određene sportske aktivnosti, kao i načina njene prezentacije u programu medija. Segment programskih sadržaja koji se posvećuje sportskim aktivnostima, može biti ispunjen neposrednom informacijom, ako je u pitanju direktan prenos sportskog događaja, ili posrednom, ako se emituju izveštaji i komentari tog događaja. Karakter informacija koje mediji prenose, različito interpretirajući utiske o konkretnom istorijskom događaju, mogu da razvijaju manje ili više integrativne sociokulturne sadržaje izmedju njih. Tako oblikovanje sportske javnosti predstavlja društveni proces u kome sportski akteri, delujući, nastoje da utiču na ostale pripadnike društva. Akteri ovako shvaćene sportske javnosti su kako oni koji su direktno uključeni (igrači, treneri, stručnjaci, organizatori, menadžeri), tako i oni koji su u indirektnoj vezi sa njima (vlasnici i funkcioneri klubova, sportska publika i novinari). Akademska javnost se najčešće bavi ulogom medija u društvu, redje uticajem drugih društvenih činilaca (pa i sporta) na medije.

Osim nesporne koristi od komunikacije za sve aktere sportske javnosti, razvoj masmedija doprineo je uticaju propagande na komercijalizaciju sporta i širenje modela ili obrazaca sportskog nasilja u globalnim razmerama. Druga osobenost sporta kojoj mediji uveliko doprinose je politizacija; on je, naime, sve više i uvek, u službi određene ideologije i državnih interesa, a političke strukture nekada presudno utiču na karakter i uobličavanje sporta. Stvarajući publiku, mediji joj podilaze sa ciljem da što veći broj ljudi kupi ulaznicu, sportski rekvizit, ali i da promovišu nečije političke interese, što je po svim karakteristikama primer političke manipulacije. S tim u vezi je i osobenost sporta kao dela jeftine industrije zabave, koja posebno dolazi do izražaja u uslovima frustriranosti znatnog broja ljudi u modernim društvima. Nezadovoljan, nezaposlen, čovek postaje potrošač ove vrste zabave koja ga ne košta mnogo i pruža mu ventil kroz koji može da izrazi svoje nezadovoljstvo. Zanimljivo je, međutim, kako se ideja nasilja širi iz sportova u kojima je uvek bila prisutna na sportove gde je bila potpuno nepoznata. Istovremeno, talas nasilja u sportu širi se u koncentričnim krugovima od velikih sportskih centara (Beograda na primer) do najudaljenijeg sela. Sudije i igrači mogu da dobiju batine u najnižem, lokalnom takmičenju, što ukazuje da nisu samo prisustvo medija, veliki finansijski interesi i uložena sredstva povod za besomučno nasilje i konstantnu atmosferu pretnje koja vlada u našem sportu. Nasilje je postalo prirodan pratilac svakog sportskog nadmetanja, a objašnjenja za ovakvu situaciju su vrlo kompleksna i obimna. Ne postoje mediji koji se kroz komentare svojih urednika, novinara ili spoljnih saradnika nisu bavile ovim fenomenom. Zajednički zaključak je da je nasilje u sportu odraz određenih društvenih i političkih odnosa i opšte atmosfere. Tako rečeno može da znači mnogo i ništa. Fenomen nasilja u sportu, a posebno aktivnosti navijača, u poslednjih nekoliko godina dospevaju i u političke i

društvene rubrike, ali isključivo u obliku komentara ili šire analize. U tumačenju ovih pojava postoje tendencije u medijima da se one predstave i kao posledica globalnih promena u sportu. Previdja se, međutim, da su neke od vodećih evropskih zemalja uspele da za relativno kratko vreme „ukrote“ najdivljije navijačke horde, i da veliki fudbalski savezi vode ozbiljnu politiku borbe protiv nasilja. Predstave o tome da je nasilje u sportu i divljanje navijača nešto što prirodno sleduje deluju kao neka vrsta pravdanja, pa i udvaranja huliganima. S druge strane, ne može se pronaći ozbiljni medij, u kome se može videti tekst koji će otvoreno pozivati ili opravdavati i veličati nasilje. Međutim, analiza jezika, stila i žanra sportskih tekstova nudi obilje primera naslova sa neprimerenim rečima, citatima izjava sukobljenih strana i rečnika neprimerenog javnom komuniciranju. Poštovanje etičkog novinarskog kodeksa, ne samo kad je sport i nasilje koje ga okružuje u pitanju, stvar je o kojoj bi najviše trebalo da vode računa sami novinari, odnosno njihova profesionalna udruženja.

### **2.3. Pojam i vrste medijskog uticaja izloženosti nasilju**

Kada je reč o agresivnom ponašanju pod uticajem nasilja u medijima jasno je prisutan parcijalan pristup. Zaboravlja se da se ne ponašaju jednako svi koji su izloženi dejstvu slika nasilja u medijima. Teoretičari medija navode još faktora uticaja na ponašanja: emocionalni i fiziološki i uticaj koji se odnosi na stavove i saznanja. Uticaji takodje mogu biti neposredni (dok se gleda sadržaj sa scenama nasilja) i posredni. Za ovu priliku izdvajamo nekoliko neposrednih uticaja koji posebno utiču na ponašanje: a) imitiranje ili kopiranje je uticaj kome javnost pridaje najveću pažnju, lako ga je uočiti i povezati sa sadržajima u medijima, češći je kod dece nego kod odraslih; b) podsticaj novog oblika ponašanja, nasilnog ali ne na prepoznati način iz medija c) dezinhibicija je zapravo smanjenje suzdržavanja gledalaca od nasilja; d) privlačnost medijskih sadržaja donosi millionske zarade proizvođačima igrice na primer u kojima je preko 80 posto sadržaja obojeno nekim vidom nasilja;

U okviru opšte rasprave o nasilju u medijskim sadržajima teoretičari su izdvojili više grupa uticaja (emocionalne, fiziološke, saznavne, dugoročne, kao i uticaj na društvo). Možda najrašireniji uticaj stalne izloženosti nasilju u medijima je često tako neprimetan da ga mnogi ljudi nisu svesni a to je uticaj koji stvara uverenje da u svetu vlada nasilje čija žrtva može biti svaki pojedinac (Poter, 2011: 463). Percepcija o postojanju nasilja svuda oko nas pojačava se time što su svi oblici nasilja postali vidljiviji pod uticajem većeg prostora u medijima rubrikama o nasilju i kriminalu. Te vesti dobijaju udarne naslove i veliku minutažu i ostaju u memoriji gledalaca i čitalaca zbog živopisnih slika nasilja ili kriminalnih akata i neprijatnosti koju izazivaju. Mediji, a posebno štampa, prilično strasno, i detaljno, prate ono što se dešava ne samo u sportu nego i medju navijačima. Strategija medija prilično je jednostavna: osudiće se svaki pojedinačni, konkretni događaj u kojem su navijači ispoljili nasilje, ali će se veoma retko ići direktno, frontalno, u kritici klubova i njihovih navijačkih udruženja.

### **3. MEDIJI I TOKOVI NOVCA U SPORTU**

Važnost odnosa medija prema sportu potiče iz njihove usmeravajuće uloge, iz mogućnosti da stvore uslove za komunikaciju prema brojnoj publici. Sekundarni, ili manje vidljiv efekat je da pažnju te publike mediji prodaju oglašivačima. U osnovi svega je ipak razvoj tokova novca. Prihodi od sporta svake godine u svetu rastu, kao što je stalan i rast tog uvećanja. Tokovi novca u sportu imaju pet neophodnih elemenata: vrhunske sportiste, vlasnike timova ili klubova, televizijske mreže, oglašivače i publiku. Najveći prihodi u razvijenim zemljama ostvaruju se od zakupa prava prenosa sportskih događaja koji

obezbedjuju gledanost zbog velikog interesovanja publike. Milioni mladih ljudi u svetu svakodnevno treniraju i takmiče se, imajući na umu uspeh nekog svog idola koji ostvaruje milionske cifre od profesionalnog bavljenja nekom sportskom disciplinom i toliko ili više za reklamiranje proizvoda nekog od oglašivača. Oglašivači u ove tokove novca ubacuju ogromna sredstva jer sportske navijače smatraju posebno poželjnom publikom. Publika na stadionima ili kraj ekrana na ulici, u kafiću ili kod kuće zadovoljava svoju potrebu da prati svoj omiljeni klub i bez mnogo razmišljanja kupi neki od oglašanih proizvoda, makar se i ne seća reklame koja je u pauzi takmičenja emitovana ili mu je stalno iz određenog ugla kamere pred očima. Kada su svih pet elemenata ovog ciklusa toka novca uskladjeni, ostvaruje se veća zarada, zatim više ulaže i ostvaruje još veća zarada, samo za aktivne učesnike: igrače i vlasnike klubova, dok ostala tri (reaktivna) učesnika, televizijske mreže, oglašivači i publika, iako veoma važni za tokove novca, reaguju na ponudu prva dva učesnika u ovom ciklusu (Poter, 2011: 477). Zbog svoje uverljive vizuelne prezentacije televizija je zasenila moć drugih medija. Njen uticaj je sa sve većim uključivanjem tokova novca u sferu sporta jačao, posebno na razvoj i evoluciju sporta kao i karaktere igre u pojedinim sportovima. Količina pojavljivanja sportskih sadržaja i onih koji su u vezi sa njim, ima povratni uticaj na gledanost odnosno praćenje medija. Što je sport popularniji, mediji će mu poklanjati veću pažnju, a što je sport (i nasilje) prisutniji u medijima to je veći njegov uticaj na medije ali i na društvo. Dominacija televizije nad internetom još uvek traje, ako se izuzmu video igrice, od kojih su najpopularnije sa sportskim sadržajem. Mnogi sportski sadržaji su na novim medijima ograničeni dodatnim plaćanjem, dok su televizijski prenosi besplatni. Opšta segmentacija medijske publike će svakako promeniti taj odnos u dogledno vreme, što će smanjiti dominaciju moći televizijske slike sporta.

#### **4. MEDIJSKA (SPORTSKA) PUBLIKA**

Vrsta i ponašanje publike zavisi od vrste priredbe kojoj se prisustvuje. Sportska publika je jedan od izraza moći medija, predstavljajući vrstu specifičnih društvenih grupa koje nastaju sa ciljem da zadovolje neke svoje potrebe za igrom, kako bi se zabavili u modernizovanim izražavanjima igre kroz sport. Kada se pomene sportska publika obično se misli na ljubitelje sporta koji odlaze na stadione, na organizovane grupe navijača i često, opravdano na njihov najagresivniji deo-huligane. Od sportske publike treba razlikovati navijače kao organizovanu ili neorganizovanu grupu, ali čvršću i stalniju formu. Za navijače nije najbitniji fizički kontakt i blizina. Ta blizina može biti kad se prisustvuje sportskim priredbama svog kluba. Navijači nekog kluba ili neke sportske ekipe mogu se odrediti kao društvena kategorija. Za temu ovog rada manje je bitna struktura sportske publike i posebno onaj njen deo koji sportske događaje prati u svojim domovima preko medija. U sportu je uobičajeno da se neprijateljska i agresivna ponašanja nazivaju nasiljem, pa se tako govori o nasilju gledalaca, nasilju na terenu (nasilnički postupci tokom igre, međusobni verbalni ili fizički sukobi igrača), nasilju roditelja i/ili trenera nad decom sportistima, nasilju nad sportskim sudijama, nasilju nad sportskim novinarima itd. Međutim, ono što posebno zabrinjava je takozvano tiho nasilje, u uslovima kada sport postaje profitabilni biznis u svetu i postaje snažan instrument političke manipulacije, naročito velikih ekonomskih sila. Već na osnovu površnih analiza lako se može uočiti da pojedine dnevne novine, posle određenih nasilnih događaja, na stadionima ili po ulicama gradova, veoma često u prvi plan ističu globalnu pojavu nasilja i huliganstva u sportu a ne njegovu lokalnu specifičnost. Navijači se, naime, često posmatraju i opisuju kao izuzetno duhoviti i lucidni, neka vrsta mladalačkih ekscentrika. Nasilje na stadionima je postalo rentabilan medijski proizvod i u tom smislu masovni mediji snose odgovornost za ta događanja. Svoju ulogu u nasilju imaju i sportski novinari i sportski i politički funkcioneri. Umesto da smiruju strasti, mediji ih

raspaljuju, a onda se čude kako je to moglo da se desi. Rečnik u izveštavanjima sa sportskih mečeva često je nalik na ratni izveštaj. Novinari zaboravljaju da jezik ima tu vrstu moći – da svojom preciznošću i bogatstvom opisa događaja i učesnika učini mnogo više za sam sport nego što su to izveštaji o tome ko je pobedio a ko izgubio. Jezik koji je vezan za sport, posebno za njegovu deskripciju, ima svoju unutrašnju dramaturgiju koja je mnogo direktnija i brža od one koja vlada u drugim rubrikama. Osim rečnika i stila ono što je posebna karakteristika sportskog novinarstva jeste žanrovska mešavina svega i svačega. Stilski, retorički i žanrovski posmatrano tekstovi koji se bave nasiljem u sportu, veoma podsećaju na tekstove posvećene kriminalu – u okviru „crnih hronika“. Samo nekoliko novinskih naslova za ilustraciju:

TUČU ZAKAZALI NA INTERNETU (Blic, 10.04.2006 : 29)

TUČA GROBARA I DELIJA U VOZU (Kurir, 16.12.2006 : 11)

DELIJE RAZBILE VOZ (Večernje novosti, 03.08.2006 : 20)

BIĆE NAVIJAČKOG „PETOG OKTOBRA“ (Danas, 10.11.2007 : 19)

Iako je u svetu problem nasilja u sportu odavno u žiži interesovanja najšire društvene javnosti kao i stručnjaka u sportu, u Srbiji i regionu, mediji, političari, stručna i naučna javnost, tek krajem XX veka, postaju zabrinuti zbog ove sve vidljivije tamne strane sporta i činjenice da ona nije vezana samo za huliganizam sportskih navijača, već i brojne druge, suptilnije, manje vidljive, ali ne i manje ozbiljne oblike nasilja koji skoro legitimno egzistiraju u sportskim sredinama. Zaključak naučnih istraživanja nasilja i nasilja u sportu govori da je eskalacija nasilja u porastu i u prethodnoj deceniji i da postaje jedan od osnovnih i primarnih problema svakog društva. Medijsko opismenjavanje je jedan od načina da se ovaj problem višestruko umanji, dugoročno.

## 5.MEDIJSKA PISMENOST

Mediji su snažno sredstvo za formiranje društvenog sistema vrednosti i sredstvo uticaja na formiranje javnog mnjenja. Oni su po definiciji „sredstva masovnog informisanja“ ali u eri globalnog svetskog poretka postaju sve više „sredstva masovnog interpretiranja“. U skladu s tim mediji su sve manje sredstva komunikacije i edukacije, a sve više sredstva manipulacije. Sve više prestiž, profit i tržište postaju osnovne vrednosti za medije, a informativni i obrazovni ciljevi gube važnost. Društva u tranziciji, zahvaljujući programima komercijalnih televizija i sveprisutnosti reklamnih kampanja svetskih multinacionalnih korporacija, zakoračila su u sve vidljiviju transformaciju ka društvu spektakla, u kojem je spektakl trenutak kad roba potpuno preuzima društveni život. Naglašeni komercijalizam u medijima i prateća profitna logika umnogome danas menja odnos između medija i publike, namećući potrebu novog „iščitavanja“ medija današnjice. Kakva je to pismenost i kome je ona potrebna? Ima više definicija i pristupa medijskoj pismenosti. Ono što je svim pristupima zajedničko je „dvostruko ogledalo“ medijske pismenosti: pismenosti medijskih profesionalaca ali i sposobnosti konzumenta medijskih proizvoda. „Medijska pismenost je skup gledišta koje u korišćenju medija aktivno primenjujemo da bismo protumačili značenje poruka koje primamo“, jedna je od definicija (Poter, 2011:47). Najpoznatija definicija medijske pismenosti jeste „sposobnost pristupa, analize, procene i korišćenja medija“. Pre svega pismenost je sposobnost kritičkog mišljenja i analitičke sposobnosti za kapacitetno korišćenje medija. To je dakle višestruki pojam sa brojnim zanimljivim aspektima kojima se mora pristupiti iz više različitih uglova. Veoma važno je takodje razumeti medijsku pismenost kao stalan proces, a ne jednom

zaokruženu i završenu kategoriju. Međunarodna zajednica, u prvom redu UNESCO u cilju razvoja novih oblika komunikacije između medija i korisnika pre dvadesetak godina inicira dijalog o potrebi medijske pismenosti. Jednostavno, nije odavno dovoljno znati čitati i pisati da bi bili pismeni, naglasak je kao što je rečeno u sticanju znanja o pristupu i korišćenju medija, u prizmi društveno-političkog, tržišnog i tehničkog funkcionisanja. Vreme u kojem živimo uz rastuću tehnologizaciju bio je signal da međunarodna zajednica ukaže na potrebu „digitalnog opismenjavanja“ koje građanima treba da omogući znanja o novim medijima koji i te kako utiču na kulturu rada, obrazovanja, zdravlja i slobodnog vremena. Od potpisivanja Deklaracije o medijskom obrazovanju (Declaration of media education) 1982. godine do danas, koncept medijske pismenosti ili medijskog obrazovanja donekle se menjao, ali je ostao utemeljen na osnovnoj ideji – komunikacionim pravima koja proističu iz osnovnih ljudskih prava, ali tek naporima pojedinih država koje su medijsku pismenost uvele u školske nastavne planove, mogao se razmatrati cilj stvaranja civilnog društva u medijskoj kulturi kroz njihovu obuku, koja će im pomoći da postanu kritički autonomni prema medijskim reprezentacijama stvarnosti. Američki savez za medijsku pismenost, budući da komunikacione tehnologije preoblikuju društvo i utiču na razumevanje nas samih, naše zajednice i naših različitih kultura, medijsku pismenost smatra ključnom veštinom za život u 21. veku. Obzirom da je većina medijskih poruka kreirana ili konstituisana sa sopstvenim pravilima i učvršćenim vrednostima, u cilju sticanja profita ili moći ili profita i moći, zadatak metoda, strategija i oblika medijske pismenosti jeste što lakše i brže čitanje tih poruka i razumevanje vrednosnih kodova kao bitnog oslonca za demokratsko, građansko i političko participiranje članova jednog društva. Učvršćivanje programa medijske pismenosti jača razumevanje poruke u našem medijskom okruženju, a time i poziciju angažovanosti građana kako u društvu tako i kroz odnos građanina prema različitim medijima.

## 6. ZAKLJUČAK

Nasilje u sportu i medijske slike tog fenomena nedovoljno su istražene sa stanovišta medjusobne povezanosti, uticaja na razvoj, emocije i stavove, pre svega mlade publike. Nema ozbiljnih studija o porastu nasilja u sportu, na terenima i van njih, kao ni uslovljenosti drugih oblika, na primer porodičnog nasilja, nasiljem u sportu. Sve to ukazuje na neophodnost multidisciplinarnog istraživanja ovog fenomena, umesto pretežnog fenomenološkog pristupa. Jer sport i nasilje koje ga prati ne mogu se posmatrati izolovano od celine socio-kulturnih pojava, već, naprotiv, u okviru njih ili u vezi sa njima, budući da je reč o višedimenzionalnom pojmu u interakciji sa ekonomskim, političkim, etičkim i kulturnim okvirima. Mediji, baš kao i celokupna kultura, deo su šireg društvenog konteksta. Sport je u tom smislu mnogo više deo kulture nego što se to obično smatra i odnosi se na današnje prevladavajuće društveno shvatanje, što je i razlog zašto je važno demistifikovati aktere nasilja u ovoj oblasti.

## LITERARURA

- De Berg H.: Istraživačko novinarstvo, Klio, Beograd, 2007.
- Ilić, M.: Televizijsko novinarstvo, RTS, Beograd, 2003.
- Itjul, B., Anderson, D.: Pisanje vesti i izveštavanje za današnje medije, Medija centar, Beograd, 2001.
- Kvin, D. M.: Televizija, Klio, Beograd, 2000.
- Poter, Dž.: Medijska pismenost, Klio, Beograd, 2011.
- Tjrou, Dž.: Mediji danas, Klio, Beograd, 2012.



## ZNAČAJ MENADŽMENTA KRIZNOG KOMUNICIRANJA I NOVIH MEDIJA ZA BEZBEDNOSNU PREVENCIJU U SPORTU SIGNIFICANCE OF THE CRISIS COMMUNICATION MANAGEMENT AND THE NEW MEDIA FOR THE SECURITY PREVENTION IN SPORT

Dr Radivoje Petrović, Fakultet za sport, Beograd

### **Rezime**

*Nasilje u sportu eskaliralo je, kako to pokazuju svetski trendovi u poslednje dve decenije, pojačanom politizacijom mladih okupljenih u navijačke grupe, njihovim instrumentalizovanjem za račun klubova, sportskih, političkih i drugih organizacija. U takvim okolnostima, upravljanje informacijama i komuniciranjem je temelj budućeg uspeha, bilo da želite uspešne političke ili poslovne pregovore ili mirno rešavanje raznovrsnih društvenih konflikata. Sajber svet postaje aktuelni poligon informacionih sukobljavanja, a medijski prostor nikada nije bio ranjiviji. Stvarnost se usložnjava direktno zaviseći od istinitosti medijskih informacija. U javnom prostoru nastaje bitka stvarnog i medijski posredovanog, iskaza i medijskog značenja, logičkog i iluzionističkog, izvornog i simuliranog. Akteri pretnji dobro su kamuflirani u sajber prašumi. Stoga je važno ostvarivati nadzor nad komunikacijom unutar takve zajednice. Preventivna prednost ovakvog načina komuniciranja na društvenim mrežama je što jednom odaslate poruke ostavljaju večiti trag. Internet je proširio istraživački okvir i mogućnosti. Raznovrsne lične i posredovane informacije analitičarima postaju dostupne u realnom vremenu, čime se otvara mogućnost da utiču na stvarnost.*

**Ključne reči:** *upravljanje komuniciranjem, društvene mreže, sajber bezbednost, huligani, nasilje*

### **Summary**

*Violence has escalated in sports, as shown by global trends in the last two decades, with the increased politicization of young people gathered in football fan groups, their instrumentalization on behalf of football clubs, sports, political and other organizations. In such circumstances, information and communication management is the basis for future success, whether you want to have successful political and business negotiations or peaceful settlement of various social conflicts. Media space has never been more vulnerable and cyber world is slowly becoming the polygon of information conflicts. Reality is directly compounded depending on the truthfulness of media information. In public space, there is a gap between the actual media and statements mediated by media, logical and illusionistic, original and simulated meaning. Actors of threats are well disguised in the cyber jungle. Therefore, it is*



*very important to achieve the control of communications within such community. Preventive advantage of this method of communication in social networks is that once relayed message leave an eternal mark. Internet has expanded the research framework and opportunities. A variety of personal and mediated by information become available to analysts in real time, which opens the possibility that they affect reality.*

**Keywords: management communication, social networks, cyber security, hooligans, violence**

## 1. UVOD

Sport je najbolji katalizator za masovno ispoljavanje emocija i ventil koji omogućava intenzivnu demonstraciju osnovnih instinkata, pa često služi kao indikator nadolazećih društvenih kriza različitog tipa. Sportska nadmetanja sve su manje prilike za opuštanje i uživanje a sve više poligoni za okupljanje i divljanje ekstremista svake vrste koji iza navijačkog alibija ispoljavaju svoje političke i socijalne stavove. (Harnischmacher 1989:181-182).

Postajući predmet pojačane bezbednosne pažnje, kroz tri aspekta bezbednosnog menadžmenta u prevenciji, suprotstavljanju i sankcionisanju, nasilje u sportu i pojava huliganizma eskalirali su, kako to pokazuju svetski trendovi u poslednje dve decenije, pojačanom politizacijom mladih okupljenih u navijačke grupe, njihovim instrumentalizovanjem za račun klubova, sportskih, političkih i drugih organizacija. (Misić, 2010:87). Pored toga, istraživači ove problematike u Engleskoj ukazali su na još neke ključne uzroke ekstremnog ponašanja u sportu: socijalna kriza, raspad sistema vrednosti, kraj velikih ideja, gubitak smisla života, besperspektivnost i nezaposlenost, institucionalizovanje huliganizma kroz navijačke grupe, pokroviteljski stav klubova prema navijačima i opšta blagonaklonost prema nedoličnom ponašanju.

Procenjuje se da u Srbiji danas deluje oko 6.000 ekstremnih navijača, od kojih je njih 2.800 ili 46,7 odsto stručnom klasifikacijom svrstano u nenasilne ekstremiste, 1.800 ili 30 odsto u potencijalno nasilne i oko 1.400 ili 23,33 odsto u nasilne. Prema podacima MUP-a do sada je evidentirano oko 40 organizovanih navijačkih grupa i podgrupa sa oko 3.000 pripadnika, koji uglavnom spadaju u kategoriju nasilnih ili potencijalno nasilnih.<sup>73</sup> U javnosti se procenjuje da ekstremnih navijača ima znatno više, čak oko 15.000.<sup>74</sup>

U skladu s prethodnom klasifikacijom, strukturu tipične navijačke grupe čine: *pridošlice*, koji joj u punom smislu i ne pripadaju, *šire članstvo*, koje obuhvata sve dokazane pripadnike čopora koji obezbeđuju "kritičnu masu", i *uže jezgro* – vođe.<sup>75</sup> Praktičan izraz njihovog delovanja sadržan je u tragičnoj statistici koju MUP Srbije

---

<sup>73</sup>Misić Z. i Kešetović Ž: *Huligani u Srbiji u trouglu sporta, politike i kriminala*, Časopis „Bezbednost“ 1/2012, Beograd, 105.str

<sup>74</sup>Zbog neodređenosti pojmova ekstremni navijač i poistovečivanja sa pojmom pasionirani navijač, dolazi do takvog raskoraka i razlike u brojčanoj proceni.

<sup>75</sup>Otašević B. i Protić A: "Vandali u zidinama – huliganizam u Srbiji", Časopis Bezbednost 1/2012, Beograd, str 81.

vodi tek od 2003.godine, a koja registruje “učinak” od 10 ubistava, pet pokušaja ubistava i 43 teške telesne povrede. Prema broju poginulih navijača, Srbija je u odnosu na druge evropske i zemlje u regionu u samom vrhu. Prema istraživanju Udruženja sportskih novinara i Ministarstva za omladinu i sport, obavljenom pre pet godina, starost najekstremnijih kretala se između 18 i 26 godina.<sup>76</sup>

Ovakvi podaci predstavljaju tamnu stranu sveta u kome živimo i koji, kao što pokazuje ovaj aspekt naše društvene stvarnosti, nije kao što je bio juče, niti će sutra biti kakav je danas. Zato upravljanje društvenim procesima postaje imperativ modernog doba, a razvoj i očuvanje slobode i demokratije traži nove metodološke forme u istraživanju, analizi i proceni društvenih kretanja i pojava. Na osnovu informacija tumačimo stvarnost, kreiramo misaone obrasce i unosimo red u poremećenu svakodnevnicu. Medijski iskazi tako postaju instrumenti kontrole i moći neophodni onima koji donose odluke, od politike i diplomatije do vojske i bezbednosnih službi.

## 2. UPRAVLJANJE KOMUNICIRANJEM

Upravljanje informacijama i komuniciranjem je temelj budućeg uspeha, bilo da želite uspešne političke ili poslovne pregovore ili mirno rešavanje raznovrsnih društvenih konflikata. U takvim uslovima, očekuje se pravovremeno krizno komuniciranje na dva strateška nivoa:

1) proaktivnom, dinamičnom i ofanzivnom (posebno važnom u kriznim situacijama), i

2) reaktivnom (postfestum reagovanje u medijima radi ispravljanja već nanete štete). Bitka za pridobijanje javnosti (publiciteta) postaje deo bezbednosne kulture, pa sve češće bezbednosni timovi u svoj sastav uključuju analitičare i komunikologe!<sup>77</sup>

Svakodnevni društveni život odvija se u kolopletu između *sukoba*<sup>78</sup> i *saradnje*<sup>79</sup> suprotstavljenih mišljenja, želja, ideja, interesa i vrednosti, gradeći potrebu za pridobijanjem saglasnosti i poštovanja. To je suština življenja, stvaranje *bezbednosne moći*, koja samo njenim nosiocima obezbeđuje sigurnost i mir. Tiho restruktuiranje političke, a zatim ekonomske, kulturne, religijske, bezbedonosne i drugih moći odvija se pod plaštom niza komunikacionih formi i sadržaja, koji zahvaljujući masmedijima vrše transmisiju sistema vrednosti i dominantnih socijalnih paradigmi. To

---

<sup>76</sup> <http://www.mos.sr.gov.rs/modules.php?op=modload&name=Downloads&file=index&req=getit&lid=317>

<sup>77</sup> Milašinović S. i Jevtović Z: *Analitika kriznog komuniciranja na društvenim mrežama*, iz studije “*Metodologija istraživanja konflikata i krizno komuniciranje u savremenom društvu*”, Kriminalističko-policijska akademija, Beograd, 2013, šire 103-118.str  
<sup>78</sup> “Takmičenje suprotstavljenih strana koje odražava različitost mišljenja, sklonosti, potreba i interesa”. (Vidi u: Endri Hejvud: *Politika*, Klio, Beograd, 2004, str.13).

<sup>79</sup> “Zajednički rad, ostvarivanje ciljeva kolektivnim i usaglašenim delovanjem”. (isto)

znači da broj sukoba i kriza svakodnevno raste, ali i da će naučni pristup njihovom obuzdavanju imati strateški značaj za društvo.

Društveni problemi, kakav je i ovaj bezbednosni u vezi sa nasiljem u sportu, konstruišu se prigušujući konflikte interesa među različitim ideološkim centrima ili maskirajući druge probleme. Tako naprimer, srpski huligani su tesno povezani sa političkim akterima, pa je nasilničko ponašanje u Srbiji često u funkciji političkih aspiracija navijača i njihovih lidera, kao i instrukcija koje stižu sa strane iz političkih centara moći. Kako objasniti, recimo, iznenadan izostanak navijačke kampanje sa paradigmom „Kosovo je Srbija“, iako je to bila parola sa kojom su se „delije“, „grobari“ i druge navijačke grupe ponosili, da bi posle potpisivanja Briselskog sporazuma ovu parolu čitali na poljskim ili slovačkim stadionima, ali ne i u Srbiji.

Kada se zna da su u Srbiji politički lideri stvarani i promovisani na stadionima, da bi protekom vremena gubili podršku, a njihovi slogani najavljivali silazak lidera sa političke scene, onda ne treba da čudi oklevanje i „stidljivost“ vlasti da se odlučnije uhvati u koštac sa problemom bezbednosti na sportskim borilištima. Isprepletanost politike i sporta za posledicu ima, pored ostalog i – nasilje (Savković, 2010:91). Flertovanje političkih partija sa navijačkim grupama i neodlučnost vlasti da se bori sa huliganima, podstiču i ohrabruju nasilje.<sup>80</sup>Svedoci smo da se svaki sportski događaj politizuje do te mere da podstiče konflikte koji se ne ograničavaju samo na sportsku arenu već postaje predmet političkih igara između stranaka. “Klub nasilja potiče iz mračnih prostora socijalne neodređenosti ili internih interesa, koji se konstituišu zarad potreba onih na vlasti, ili da bi se osvojila ta vlast. Vlast je uvek borba za moć. Tada se koriste sva sredstva, pa i ona najgora”, smatra sociolog kulture prof. dr Ratko Božović.<sup>81</sup>

Medijskim eksponiranjem ovakvih pojava oni mobilišu na akciju, implicirajući moguća rešenja i otvarajući prostor za komunikaciono manevrisanje. Obračun sa nasiljem verovatno će još dugo trajati, ali se pod paravanom borbe odvija i dramatičan upliv sve brojnijih bezbednosnih službi u privatni prostor građana! <sup>82</sup> Sajber svet postaje aktuelni poligon informacionih sukobljavanja, ali se o njima u naučnoj sferi malo govori jer nosioci nove paradigme ne promovišu svoje aktivnosti pošto bi rezultate (i znanja) tada morali da dele sa drugima. Uvid u planove protivnika napadačima daje eventualnu prednost koja bi mogla da bude korišćena u potencijalnom konfliktu, tako da medijska analitika dobija na značaju. Bezbednosno okruženje dramatično se rekonfiguriše, karakter sigurnosnih izazova i kriza se dinamizira, dok moć prikupljanja, oblikovanja, kontrole i razmenjivanja informacija postaje novi oblik obaveštajne dominacije.<sup>83</sup>

---

<sup>80</sup> Misić Z. i Kešetović Ž: *Huligani u Srbiji u trouglu sporta, politike i kriminala*, Časopis „Bezbednost“ 1/2012, Beograd, 110.str

<sup>81</sup> Dostupno na: [http://www.slobodnaevropa.org/content/tema\\_sedmice\\_navijaci\\_nasilje/1848577.html](http://www.slobodnaevropa.org/content/tema_sedmice_navijaci_nasilje/1848577.html)

<sup>82</sup> “Ne možete imati sto odsto bezbednosti uz sto odsto privatnosti”, izjavio je američki predsednik Barak Obama na primedbe da država koristeći blagodeti internet tehnologije vrši prisotru i nadzor nad sopstvenim građanima.

<sup>83</sup> Milašinović S. i Jevtović Z: *“Metodologija istraživanja konflikata i krizno komuniciranje u savremenom društvu”*, Kriminalističko-policijska akademija, Beograd, 2013, Više 103-118.str

Sistem bezbednosnog upravljanja informacijama mora da ima u vidu dva momenta:

- Prvo, budući da je pritisak javnosti sve veći, strateški cilj je *proizvođenje saglasnosti* kome teže svi učesnici javnog života. Komunikacija izbija u prvi plan, informacija postaje usluga koja menja vrednost u zavisnosti od vlasnika medija i dominantnih interesa, pri čemu onlajn stvarnost izbija u fokus interesovanja.
- Drugo, od kriznog komuniciranja očekuje se da *blagovremeno planira, sprovodi i kontroliše kompleksni proces interpesonalnog i grupnog prenošenja informacija i konstruisanja realnosti od strane bezbednosnih aktera.*

### 3. MEDIJI I POJEDINAC

Dinamičnost kriznog komuniciranja omogućena je neverovatnim rastom broja veza koje transportuju informacije, proizvodeći novu vrstu uticaja. Sajber kriminal širi se kroz brojne forme i oblasti: *u politici* - sajber špijunažu i sajber sabotaže, sajber terorizam i hakovanje; *u ekonomiji* - kroz sajber prevare, piraterstvo softvera i baza podataka, industrijsku špijunažu i ekonomske zloupotrebe; *proizvodnju i distribuciju nedozvoljenih sadržaja* - od dečje pornografije i pedofilije, preko delovanja verskih sekta i prodaje žena i dece, trgovine drogom, ljudskim organima i oružjem, pa sve do povreda sajber privatnosti; od nadgledanja elektronske pošte, preko preuzimanja identiteta do prisluškivanja i širenja virusa! Razvoj telekomunikacija i informatike transformisao je mobilne platforme u minijaturne umrežene organizacije sa velikim potencijalom za kriminalno delovanje.<sup>84</sup>

Nove tehnologije smanjuju linije kontrole, pa se stoga može reći da medijski prostor nikada nije bio ranjiviji, jer otvorenost komunikacionih kanala omogućava huliganima samopromociju, psihološko delovanje, propagandno veličanje, prikupljanje podataka, novčanih sredstava, vrbovanje i mobilizaciju pristalica, umrežavanje i povezivanje, kao i planiranje i koordinaciju.<sup>85</sup> Internet sa sobom nosi brojne opasnosti, posebno u sferi nasilja i kriminala, neovlašćenog preuzimanja podataka, pretnji i ugrožavanja, do kreiranja masovnih okupljanja, demonstracija i konflikata. Socijalne mreže omogućavaju pojedincima i grupama da stvaraju javne ili polujavne organizacije, koje unutar sebe koriste druge oblike konekcija (veza), štiteći sadržaj komunikacije od radoznalih posmatrača ili neprijatelja.

Internet ne treba posmatrati samo kao grubu informaciono-komunikacionu strukturu, već kao ključni faktor razvoja koji preoblikuje planet. Obim i učinak komunikacije se za samo dve decenije uvećao nekoliko stotina puta, sa tendencijom širenja *posredovane komunikacije* kao razmene ili slanja informacija posredstvom novih tehnologija.<sup>86</sup> Bitna odlika nove komunikacije je *globalnost*, njeno

---

<sup>84</sup> Jonathan Clough, *Principles of Sybercrime*, Cambridge University Press, Cambridge, 2010. pp. 3-4.

<sup>85</sup> Welman Gabriel: "How Modern terrorism Uses the Internet", Special report. In United States Institute of Peace, Washington, 2004.

<sup>86</sup> Krajem 2008. godine klasična komunikacija, *licem u lice*, bila je 20 puta veća od one posredstvom interneta, a dve i po godine kasnije, ona je bila veća samo 5,5 puta! To znači da se karakter komunikacije u društvu dramatično menja, ali ne tako što se smanjuje klasična komunikacija, već što se povećava obim razmene sadržaja na internetu! (Vidi u: Branković, S.: "Socijalne mreže i nove mogućnosti društvenog istraživanja", *Kultura polisa*, br. 20, Novi Sad, 2013. str. 80 )

koordinisano odvijanje, ali i mogućnost obraćanja pojedincu što je bitna razlika u odnosu na klasične medije koji su ciljali mase.

Zašto je u razmatranju ovog pitanja, fokusiranje novih medija na pojedince posebno zanimljivo? Mladi ljudi obično tragaju za izgradnjom svog identiteta i u skladu sa tim, tragaju za grupom koja će ih prihvatiti. Preko globalne mreže, posredstvom Fajsbuka, Tvitera ili neke druge društvene mreže taj proces je daleko brži nego što je ikada bio i sigurno mesto gde će potvrditi svoje "ja". Ukoliko porodica ili socijalno okruženje ne izvrše zdravu socijalizaciju ličnosti, onda se brzo poseže za alternativom, a to je – navijačka grupa (Đorić 2010:365). Tu sada počinje da deluje psihološki mehanizam sporta kao legalnog, čak i poželjnog, "društvenog opijata", koji psiholozi povezuju sa nasiljem navijačkih grupa kao posledicu "situacione frustracije". Psihološka i sociološka istraživanja su pokazala da sami sportisti ispoljavaju daleko niži nivo agresivnosti od svojih navijača (McNeil, 1959:207). Ovo je logična posledica činjenica da je energija navijača uložena u transfer sa sopstvenih životnih izazova na izazove sportista ili kluba daleko manja od energije koju ulože sportisti u pokušaj da pobeđe protivnika; međutim u obrnutoj proporciji, emotivni naboj navijača često je daleko veći od emotivnog naboja sportiste.<sup>87</sup>

Internet je snažno sredstvo skrivene persuazije, brzog širenja decentralizovanih i nevidljivih poruka i pojmova koje je teško otkriti. Teoretičari jasno uočavaju kako "nove forme vrednosti, koncentracija podataka, nove metode i tehnike delovanja u drugačijem ambijentu, te sužavanje vremenske skale delovanja, ukidanje limita na prostorna ograničenja, uz dinamičnost, pokretljivost, inventivnost i stabilnost rizika jesu odrednice u koje se uklapaju i kojima se rukovode pojedinci i kriminalne organizacije sklone različitim vidovima zloupotreba".<sup>88</sup>Prostor, vreme i identiteti se dramatično preobražavaju, a time oblici i stilovi konflikata i kriza.

Pod dejstvom mrežnog aktivizma javnost deluje brže, organizovanije i nepredvidivije. Stvarnost se usložnjava direktno zaviseći od istinitosti medijskih informacija, koje se usmeravaju i prikivaju prema interesima elita koje upravljaju preobražajima. Argumentacija se usmerava i kontroliše, činjenice menjaju, prećutkuju ili ističu, forma naglašava ili minimalizuje, dok smisao gura u pozadinu ili otkriva mnogo kasnije, kada više nema značaja. Tako u javnom prostoru nastaje bitka između stvarnog i medijski posredovanog, iskaza i medijskog značenja, logičkog i iluzionističkog, izvornog i simuliranog.<sup>89</sup>Sredine koje na vreme ne uoče dubinu i karakter ovakvog preobražaja u sferi komunikacija rizikuju da ostanu u pasivnom položaju u odnosu na svet nasilja, kriminala i terorizma koji se stalno usavršava.

#### **4. ANARHIČNOST DRUŠTVENIH MREŽA**

Izlaskom na mrežu, pojedinac nudi drugima svoju autonomnost, sa namerom širenja sličnih ili istih vrednosnih sudova. Identifikacija sa moćnijima od sebe, u ovom slučaju navijačima i klubom,

---

<sup>87</sup> Otašević B. i Protić A: "Vandali u zidinama – huliganizam u Srbiji", Časopis Bezbednost 1/2012, Beograd, str 76-78

<sup>88</sup> Bjelajac, Ž., Jovanović, M.; *Pojedini aspekti bezbednosne kulture na internetu, Kultura polisa*, br. 21, Novi Sad, 2013, str. 104.

<sup>89</sup> Milašinović S. i Jevtović Z: "Metodologija istraživanja konflikata i krizno komuniciranje u savremenom društvu", Kriminalističko-policijska akademija, Beograd, 2013, Više 103-118.str

pojavlja se kao praktičan izraz njegovog autoritarnog karaktera. Reč je o mehanizmu odbrane ličnosti koja u svom razvoju nije sposobna da samostalno ispolji sebe i realizuje prirodne ljudske potrebe za pripadnošću i ukorenjenošću u socijalnoj sredini. Time on nastoji da se oslobodi nepodnošljive usamljenosti i nemoći u socijalnoj sredini, koja je uzrokovana njegovim položajem i statusom. On traži načina da to stanje pasivnosti svoje egzistencije i usamljenosti prevaziđe udruživanjem sa sebi sličnima, a navijačke grupe su za to najjednostavnija varijanta.<sup>90</sup>

Ono što je posebno važno sa stanovišta bezbednosti sportskih događaja, nasilja u sportu i uloge medija je da društvene mreže poseduju u sebi dozu anarhičnosti: nemaju formalnog urednika, koristeći tehničku jednostavnost, lažne identitete i mogućnost brzog pojavljivanja i nestajanja traže načine lakog stupanja u vezu i efikasnijeg organizovanja. U praksi to identifikujemo kao *efekat pečurki*: aktivnosti se pojavljuju iznenadno na brojnim tačkama istovremeno, sinhronizujući nasilničko, terorističko ili kriminogeno delovanje. Pojava virtuelnih organizacija i grupa radi ostvarivanja kriminalnih aktivnosti usklađena je sa njihovim interesom; identifikacija nije uslov aktivizma jer se informacije i tehnologije koriste više od fizičkog pojavljivanja, a da bi dejstvovali na terenu dovoljna je mreža (ne kancelarija ili logor za obuku). To i jeste jedna od osnovnih karakteristika virtuelnih zajednica: *fluidnost virtuelnog identiteta* njegovih članova koji napad mogu izvršiti iz bilo kog dela sveta, ili, i sa više tačaka istovremeno.<sup>91</sup>

Tome na ruku ide činjenica da upravo navijačka potkultura pruža mladim ljudima mogućnost da na određeni način savladaju krizu identiteta. Identitet navijačke grupe dovodi do ekstrema u komunikaciji sa svima koji toj grupi ne pripadaju. Nasilje je uvek primećeno, o njemu se priča u javnosti, ono je u medijskom prostoru i upravo ta činjenica upućuje na zaključak da ovi mladi ljudi ostvaruju kakvu-takvu društvenu zastupljenost. Time se od osećaja da su “niko”, stiče osećaj da u “neko”, čime navijačka potkultura rešava krizu identiteta i osećaj socijalne inkluzije i uticaja, što posredstvom novih medija među internet starosedeoce donosi revolucionarne mogućnosti za nove vidove komuniciranja.

Društvene mreže pomažu raštrkanim i prikivenim grupama i pojedincima da se povežu tako što svaki akter unosi u sistem ono u čemu je najbolji, jačajući ukupnu snagu organizacije i dajući joj moć koju prethodno nije imala. Akteri pretnji dobro su kamuflirani u sajber prašumi, jer mogu biti i zlonamerni pojedinci, kriminalne grupe, terorističke organizacije, ali i čitave države i njihove institucije (vojska ili obaveštajne službe), sa različitim motivima (ekonomski, bezbednosni, religijski...). Stoga je važno ostvarivati nadzor nad komunikacijom unutar takve zajednice, a to je moguće ubacivanjem insajdera!

Preventivna prednost ovakvog načina komuniciranja na društvenim mrežama je što jednom odaslate poruke ostavljaju večiti trag na serveru, pa su nam takvi sadržaji potencijalni indikatori, jer nam otkrivaju mentalni sklop autora. Sada možemo tematski mnogo šire, bez znanja aktera pratiti, analizirati i predviđati njihove postupke i ponašanja, usmeravati navike i obrasce.<sup>92</sup> Umesto

---

90 Misić Z. i Kešetović Ž: *Huligani u Srbiji u trouglu sporta, politike i kriminala*, Časopis „Bezbednost“ 1/2012, Beograd, 122.str  
91 Radojčić, M.: *„Istraživanje virtuelnih zajednica i javnog mnjenja na internetu“*, Službeni glasnik, Beograd, 2008, str. 53.

92 Branković, S.: *„Socijalne mreže i nove mogućnosti društvenog istraživanja“*, *Kultura polisa*, br. 20, Novi Sad, 2013. str. 82.

minijaturnih isečaka predmet istraživanja može biti čitava populacija, pa osa više nije društvena jedinka već socijalni univerzum!

## 5. ZAKLJUČAK

Nacionalna bezbednost je različit problem za svaku od strana koje su za nju zainteresovane, pri čemu stabilnost sistema u mnogome zavisi od analitičkih metoda i tehnika koje se primenjuju u javnom prostoru.<sup>93</sup> Snažnije države uveliko kreiraju informatičke baze podataka o što većem broju ljudi radi preventivnog delovanja u kriznim situacijama, zapošljavajući u obaveštajnoj zajednici sve veći broj ljudi.<sup>94</sup> Na primer, na ovakvim poslovima u SAD radi 1.271 vladina organizacija i 1.931 privatna kompanija, na oko 10.000 lokacija širom države, dok propusnice za pristup tajnim podacima ima 854.000 pojedinaca. Kao rezultat njihovog rada godišnje se uradi preko 50.000 obaveštajnih izveštaja!

Metodološki gledano, formira se osnovno polje (persona) traga za društvenom ulogom (aktivna ili pasivna), lokacijom (gde), aktuelnošću (kada), društvenim statusom (vođa ili objekat), da bi dalje polje proširivali novim podacima: šta se na ličnost neposredno odnosi, koje su joj osobine, šta planira, kako će postupiti u kriznoj situaciji itd. Na primer, praćenjem koliko se posetilac(a) zadržava na nekom navijačkom sajtu, koje stranice otvara(ju), koliko ih čita(ju), koliko pregleda(ju) slične sadržaje ili sledi(e) instrukcije, da li otvara(ju) povezane sajtove i sl. možemo predvideti dalje postupke. To je od velikog značaja, jer smo korak ispred njih, preventiva je mnogo realnija. Kada na *Fejsbuku* ili *Tviteru* članovi socijalne mreže pozivaju na određene aktivnosti neposredno pratimo njihovo odvijanje, kada objavljuju sopstvene fotografije ili drugih učesnika doprinose bržoj identifikaciji, dok statusima, lajkovima, komentarima, opaskama i sličnim reaganjima pomažu da konstruišemo njihov psihološki profil. <sup>95</sup>

Jednom rečju, internet je proširio istraživački okvir, autori iskaza postali su važni indikatori, dok su forme i ton iskaza dosta neposredniji. Raznovrsne lične i posredovane informacije analitičarima postaju dostupne u realnom vremenu, čime se otvara mogućnost da utiču na stvarnost, stičući saznanja o nekom predmetu, pojavi, ličnosti ili procesu na osnovu kontinuiranog, sistematičnog i za uzorak nevidljivog proučavanja. Bezbednosna analitika neguje sofisticiranu suptilnost praćenja, ne samo pojedinaca i grupa već i čitavih naroda i kultura, tretman podataka i formiranje dosijea strogo je kontrolisano, dok je preciznost u planiranju operativnih i interventnih aktivnosti na posebnom nivou. Metodologija svakom zaključku daje barem dve dimenzije: određenu dijagnozu, ali i prognozu.<sup>96</sup> U prevenciji nasilja na sportskim borilištima i postizanju veće bezbednosti upravljanjem kriznim komuniciranjem upravo je kvalifikovano predviđanje, na osnovu pouzdanih informacija, jedan od ključnih momenata uspeha.

---

<sup>93</sup> Milašinović, S., Jevtović, Z., Milošević, G.: “Promena terorističkih doktrina u procesima medijske globalizacije”, 2011, str. 392-396.

<sup>94</sup> Od nedavno, američka “Prizma” je najpoznatiji program za sveobuhvatni nadzor telefonskih i internet komunikacija. Prvi program menadžmenta tzv. *mekih podataka* (onih koji u sebi sadrže i druge informacije) pokrenut je još pre deset godina sa budžetom od 16 milijardi dolara. Procenjuje se da danas u SAD oko 70 odsto tajnog budžeta obaveštajne zajednice odlazi na račune privatnih kooperanata, pri čemu je svaki četvrti zaposleni angažovan na poslovima špijuniranja!

<sup>95</sup> NSA ima “strateške ugovore” sa više od 80 glavnih globalnih korporacija iz sektora telekomunikacija ili internet provajdera, koji američkoj obaveštajnoj službi *pomažu* da dođe do cilja!

<sup>96</sup> Milosavljević, S. i Termiz, Dž.: “Analitika medija”, Grafit, Lukavac, 2008.

Ovakav pristup problemu bezbednosti u sportu ima i svoju finansijsku stranu: kada se na suzbijanju nasilja ne radi multidisciplinarno, dugoročno i preventivno onda imamo situaciju da danas troškovi obezbeđenja utakmica, kazne klubovima, savezima, pojedincima i drugo koštaju u jednoj godini više nego izgradnja stadiona.<sup>97</sup>

## 6. LITERATURA

- Bjelajac, Ž., Jovanović, M. (2013): Pojedini aspekti bezbednosne kulture na internetu, *Kultura polisa*, br. 21, Novi Sad.
- Branković, S. (2013): Socijalne mreže i nove mogućnosti društvenog istraživanja, *Kultura polisa*, br. 20, Novi Sad.
- Clough, J. (2010): *Principles of Sybercrime*, Cambridge University Press, Cambridge.
- Ginkel, H. and Newman, E. (2000): *In Quest of Human Security*, Japan Review of International Affairs.
- Hejvud, E. (2004): *Politika*, Klio, Beograd.
- Harnischmacher, R., Apel, I., (1989). *Huligan i njegov svjetonazor u okviru nogometnog vandalizma*, Izbor, br. 2, str. 179-189.
- Milašinović, S., Jevtović, Z., Milošević, G. (2011): "Promena terorističkih doktrina u procesima medijske globalizacije", zbornik: *Suprotstavljanje terorizmu – međunarodni standardi i pravna regulativa*, Republika Srpska, Kozara.
- Milašinović S. i Jevtović Z.(2013): "Metodologija istraživanja konflikata i krizno komuniciranje u savremenom društvu", Kriminalističko-policijska akademija, Beograd
- Milosavljević, S. i Termiz, Dž. (2008): *Analitika medija*, Grafit, Lukavac.
- Misić, Z., (2010). *Nasilje i nedolično ponašanje navijača kao faktor ugrožavanja bezbednosti*, magistarska teza, Beograd: Fakultet bezbednosti
- Misić Z. i Kešetović Ž: *Huligani u Srbiji u trouglu sporta, politike i kriminala*, Časopis „Bezbednost“ 1/2012, Beograd, 110.str
- Palmiotto, M. (2000): *Community Policing. A Policing Strategy for the 21 st Century*, Maryland.
- Radojičić, M. (2008): *Istraživanje virtuelnih zajednica i javnog mnjenja na internetu*, Službeni glasnik, Beograd.
- Savković, M., (2010). *Kontekst i implikacije huliganskog nasilja u Srbiji*, Bezbednost Zapadnog Balkana, (5) 18, str. 91-99.
- Welman G. (2004): *How Modern terrorism Uses the Internet*, Special report. In United States Institute of Peace, Washington.

---

<sup>97</sup> Nikolić Z: "Navijačke i parapolitičke grupe – socijalno psihološki aspekti", Časopis Bezbednost, Beograd, više 116-127. str





pragmatic standpoint, as well as from sociolinguistic, psycholinguistic, etnolinguistic and cultural standpoint. The aim of the paper is to shed additional light on the phenomena, to focus public attention on the structure and the reasons of their existence and use, and thus, through their better understanding, in line with the national strategy of struggling against violence and indecent behavior at sports events, assist all relevant governmental and social factors that are involved in the prevention of these phenomena. In our paper, among other things, we gave definitions of swear words and insults, we produced their typology within sports events, identified them in the current legal and security management framework, and offered some practical solutions regarding macrolinguistic measures that can be part of a national action plan of struggling against violence and indecent behavior at sports events, especially its part that is connected with the prevention of the mentioned forms of verbal violence.

**Key words:** swear words, insults, macrolinguistic analysis, sports competitions indecent behaviour

## **1. O PSOVKAMA, UVREDAMA, OPSCENIM I POGRDNIM REČIMA**

Prema definiciji, koju na osnovu svojih iscrpnih istraživanja daje Stana Ristić (2010:195), psovke su “formulaički (stereotipni) izrazi koji imaju uprošćenu sintaksičku strukturu sa bogatim inventarom opscenih reči kojima se varira njihova ilokucijska snaga, funkcionalnostilska raslojenost i normativni status.” Njihov vulgarni sadržaj je eksplicitno ili skriveno realizovan, zavisno od različitih sociolingvističkih i psiholingvističkih faktora komunikacije. Prema teoriji govornih činova Ostina i Serla,<sup>98</sup> psovke pripadaju govornom činu ekspresiva sa različitim ilokucijsko-perlokucijskim efektima.

U funkcionalnom smislu, psovka svojom opscenošću povređuje moralni integritet onoga kome je upućena. Takođe, psovke ispoljavaju različite konverzacione navike (dominantnije loše), izražavaju različite emocije (dominantnije agresivne), izražavaju različite stavove govornika prema sagovorniku (dominantnije nepopustljive). Osim agresije, psovke sadrže i dodatne ilokutivne efekte: teranje sagovornika od sebe, vređanje, nipodaštavanje, ravnodušnost prema situaciji u kojoj sagovornik nije ravnodušan, teranje inata i slično (Ristić 2010: 199).

Uvrede su u bliskoj vezi sa psovka, ali između psovanja i vređanja, kao dva govorna čina, ipak postoji razlika. Razlike između psovki, kojim se ostvaruje govorni čin psovanja, i pogrđnih reči ili izraza – invektiva, kojim se ostvaruje govorni čin uvrede, ispoljavaju se na funkcionalnom i strukturnom planu. Prema pomenutoj studiji S. Ristić (2010), primarni ilokucijski efekat čina psovanja jeste agresija koja se ostvaruje u dinamičkom procesu transponovanja adresata u inferiorni status, a efekat uvrede – perlokucijski efekat – ostvaruje se posredno preko simbolične upotrebe opscenih reči. U govornom činu uvrede primarni ilokucijski efekat je uvreda koja se ostvaruje direktnim povezivanjem pogrđnih imena sa adresatom, dok se agresija javlja kao perlokucijski efekat ovog govornog čina. Ista autorka dodaje i da nosioci uvrede nisu samo opscene reči, nego i pogrđne reči, nazivi za društvene, rasne i etničke grupe ili pojedince, kao i nazivi iz sfere seksualnosti koji označavaju profesionalne grupe i seksualne manjine, reči koji se inače ne svrstavaju u takozvanu opscenu leksiku.

---

<sup>98</sup> Austin 1962; Searle 1969

Šipka (1999: 45) dodaje da se psovke po svojoj funkciji i ilokucijskoj snazi razlikuju od izraza sa opscenim rečima, kao što su pojedine uzrečice, poštapalice ili frazeologizmi. Psovke realizuju ilokucijsku snagu agresije i nameru da se sagovornik uvredi. Prema ovom lingvisti, razlika između psovki i opscenih reči ispoljava se na denotativnom i funkcionalnom planu. "Opscene reči kao leksičke jedinice za svoje denotate imaju seksualne i/ili ekskrecione probavne aktivnosti i organe koji u njima učestvuju, a funkcionišu kao ekspresivne jedinice u mnogim tipovima konteksta, pa i u psovka. Denotativna realnost psovke jeste konfliktna situacija i ispoljena agresija, pri čemu upotreba opscenih reči pojačava perlokucijske efekte povredom moralnog osećanja stida."<sup>99</sup>

## 2. TIPOLOGIJA PSOVANJA I VREĐANJA NA SPORTSKIM TAKMIČENJIMA

Savić i Mitro (1998: 8-19) ističu da su psovke deo našeg ukupnog jezičkog znanja i ponašanja koje se aktivira u zavisnosti od namere, sagovornika, teme, situacije, konteksta, raspoloženja, zajedničkog iskustva ili znanja. Ako ovakvo poimanje psovanja smestimo u kontekst sportskih takmičenja i njihovih učesnika i posmatrača, sigurno bi morali da se osvrnemo na sledeća pitanja:

1. ko psuje i koga psuje
2. šta se psuje (sadržaj, odnosno objekat psovke)
3. zašto se psuje
4. ko najviše, a ko najmanje psuje
5. da li se psovanje može zabraniti

1. Elementi komunikacijske strukture psovki na sportskim takmičenjima su: *govornik*, odnosno *govornici* (ako je u pitanju grupa, uglavnom navijača) – koji predstavljaju *subjekat psovke* (obično realizovan u ličnom obliku glagola, najčešće prezenta, ali se javlja i u futuru); *sagovornik*, odnosno *sagovornici* (ako je u pitanju grupa, uglavnom ceo tim ili deo tima, sudije, protivnička grupa navijača, itd.) – koji predstavljaju *subjekat kome je psovka upućena* (obično realizovan u formi dativa lične zamenice); i *objekat psovanja* (obično realizovan u formi akuzativa imenice). Govornici, sagovornici i objekti psovanja čine najširu moguću lepezu diskursa psovanja i vređanja. Naime, bez obzira na godine, pol, rasu, etničku i teritorijalnu pripadnost ili bilo koju drugu odliku, uključujući i to da li psuju sportisti ili ostali učesnici i posmatrači sportskog takmičenja, možemo da ustvrdimo da, najprostije rečeno, niko ni po kakvom osnovu nije izuzet kao potencijalni subjekat, subjekat kome je psovka upućena ili čak objekat psovanja i vređanja na sportskim priredbama bilo koje vrste. Ova činjenica u potpunosti se uklapa u prethodno iznet stav da su psovke deo našeg ukupnog jezičkog znanja i ponašanja, te da postoje univerzalni psihološko-sociološki obrasci koji se u osnovi tog ponašanja nalaze.

2. U okviru upravo iznete činjenice da objekti psovanja mogu biti vrlo raznoliki, ipak možemo reći da se u srpskom, ali i mnogim drugim jezicima, može uočiti primarna grupa objekata psovanja. "U poziciji objekta može biti bilo šta, a najčešće su to reči čija značenja, s obzirom na kulturnu tradiciju, imaju status kulta, pa je stepen agresivnosti psovke direktno proporcionalan hijerarhijskom statusu kulta: *majke, sestre, deteta*, a odmah zatim i *Boga, sveca, krsne slave* i dr. Kod psovki u srpskom jeziku, u vrhu hijerarhije nalazi se *kult majke*" (Šipka 1999: 45). I kod drugih naroda majka je jedan od centralnih

---

<sup>99</sup> Šipka 1999: 15

objekata psovanja, a primarnu grupu objekata psovanja čine i svi oni pojmovi koji su direktno povezani za samu osnovu psovke, odnosno ilokucijsku invektivnu intenciju govornika, pa tako, pre svega, govorimo o psovka i uvredama zasnovanim na verskoj, nacionalnoj, etničkoj, teritorijalnoj, rasnoj, polnoj i političkoj osnovi, odnosno netrpeljivosti; zatim su tu psovke i uvrede zasnovane na međuklupskoj i međuligaškoj osnovi, odnosno netrpeljivosti; dok osnove za psovanje i vređanje mogu da budu i "samo" činjenice da je neko sudija sportskog događaja, da sedi na drugom delu tribine ili da je došao iz drugog dela grada, pa je sagovornik teških uvreda!

Kako su pokazala dosadašnja istraživanja,<sup>100</sup> po parametru šta se psuje mogu se ustanoviti sistemi vrednosti u društvu, društveni tabu, kulturne i mitske osobenosti, dok je za sveukupnu komunikacijsku ulogu psovki veoma važno imati u vidu niz društvenih, psihičkih i kulturnih aspekata njihove upotrebe: navike, običaje, pripadnost određenoj društvenoj grupi (verska, nacionalna, socijalna, regionalna, profesionalna, statusna, uzrasna, rodna), formalnost situacije, poznatost sagovornika, različite funkcije psovki (ponižavanje sagovornika, stvaranje ili pojačavanje mržnje, udaljavanje sagovornika, brisanje statusnih razlika, identifikacija sa određenom grupom).

3. Postoji niz studija koje sa različitih stanovišta (psihološko, sociološko, kulturološko, et(n)ičko-antropološko, itd.) objašnjavaju zašto psujemo i vređamo. Psovka se sa psihološkog aspekta, po Bogdanoviću (1998:11-17), određuje kao verbalna odbrana ugrožene jedinice i sredstvo verbalnog obračuna, s napadom koji je uvek, makar za nijansu jači od izazova; ona je kompenzacija i u situaciji razrešavanja postojećih frustracija, koje ne moraju imati veze sa onim što se psuje i sa situacijom u kojoj se psuje: "Takvo je psovanje na utakmicama i sl. masovnim okupljanjima, pri čemu se pojedinac u kolektivu oslobađa stida i daje sebi oduška na način na koji u nekoj drugoj situaciji to sebi ne bi nikad dozvolio." Isti autor dodaje, na marginama poznate teorije o psihologiji mase, da se psovka može posmatrati i kao čin rasterećenja modernog sveta od psihičke napetosti. Sa stanovišta reda vrednosti u socijalnoj zajednici psovač ne dobija ništa u pokušaju uspostavljanja narušene pravde, ali njegov protivnik gubi. Po Smiljki Vasić,<sup>101</sup> preko psovki se realizuje emocionalna funkcija govora, u činu oslobađanja od nervne napetosti, od viška pozitivne ili negativne mentalne energije, od pritisaka kriznih trenutaka u životu. Sa etičkog aspekta, po Bogdanoviću (1998), psovka povređuje osećanje stida unižavanjem samog adresata psovke, jer je osnovni komunikativni plan psovke konfliktni govor.

U srpskom jeziku u poziciji aktera radnje psovke i projektovane simbolike uglavnom je muška osoba i muški polni organ, što se može smatrati karakteristikom balkanske kulture. Većina metafora stvorena je iz muške perspektive. Tako se u vezi sa kulturološkim karakteristikama, po ovom autoru, može govoriti o androcentričnosti psovke u srpskom jeziku, koja se zasniva na aktivnoj ulozi muškarca. (Šipka 1999: 34–35).

Takođe, ne treba zanemariti ni ekonomsko-finansijsku, odnosno materijalnu sociološku pozadinu psovanja i vređanja. Siromaštvo i osiromašenje rađaju nezadovoljstvo i frustracije, netrpeljivost prema drugima zbog straha za egzistenciju, izražavanje prezira prema bogatima, a rezultiraju identifikovanjem, imenovanjem i vređanjem krivaca za takav položaj. U besu ispoljenom zbog ovih razloga, potencijalni krivci se nalaze u svakoj životnoj sferi. Dalje, slepo kopiranje obrazaca

---

<sup>100</sup> Bogdanović (1997), Savić i Mitro (1998), Šipka (1999), Ristić (2010)

<sup>101</sup> Vasić 1998: 56

navijačkog (u ovom slučaju: huliganskog) ponašanja podrazumeva obavezno ispoljavanje nasilja, kako verbalnog, tako i fizičkog. Kreatori ovih obrazaca uglavnom su delikventne osobe koje se samoprogllašavaju vođama navijačkih (huliganskih) grupa.

Ukratko, ovo su samo neki od uzroka i razloga za psovanje i vređanje na sportskim takmičenjima. Posledice ovakvog nedoličnog ponašanja su nam svima poznate.

4. Prema mišljenju N. Bogdanovića, u srpskom jeziku psovkom je obuhvaćeno sve što je bilo, što jeste i što će biti u čovekovom životu!: “Zahvaljujući sistemu psovki i psovanja, ni jedna čovekova vrednost nije ostala izvan domašaja njene sablazni” (1998: 14). Možda je zato kod nas uvreženo shvatanje da baš zbog ovog obilja govornici drugih jezika pozajmljuju psovke iz srpskog jezika ili ih sa zaprepašćenjem prepričavaju i pokušavaju da ih prevedu na svoj jezik. To je samo delimično tačno. Zbog obima i preciznosti rada, njegov cilj nije da navodi primere iz komparativnih studija vulgarizama u dva ili više jezika, niti da utvrđuje koji narodi psuju više ili manje, slikovitije ili uvredljivije. Ono što zasigurno znamo jeste da psovke nisu strane nijednom jeziku ni narodu, pa čak ni onima za koje smatramo da „niti umeju, niti imaju šta da opsuju.“ Da je psovka normalan i očekivan način komunikacije, odnosno način ispoljavanja agresije i emocionalnog prажnjenja u svim sredinama i kulturama, pokazuje i ovaj tekst iz novina, koji dajemo kao kratku ilustraciju upravo iznete tvrdnje:

*Psovke*

*Švajcarci koji vole da psuju odnedavno to mogu da čine koliko žele ako pozovu odgovarajući broj u Cirihi. Za dva švajcarska franka mogu da psuju ceo minut. To je postalo toliko popularno da se servis već nekoliko puta morao izvinjavati korisnicima jer je broj bio dugo zauzet. (NIN 26. 10. 2000)102*

Ovaj primer nam, između ostalog, potvrđuje da su sa psihičkog aspekta psovke prihvatljive, ali da se sa socijalnog i kulturnog aspekta njihova upotreba mora kanalisati i učiniti nevidljivom u javnoj sferi.

5. Upravo prethodna rečenica nas dovodi na teren normativnih aspekata psovanja, odnosno odgovora na pitanje da li se psovanje može zabraniti. Upotreba psovki i opscene leksike, pre svega vezanih za seksualni tabu i etikeciju, reguliše se jezičkom normom – aspekt kulture govora, i zakonskom regulativom – aspekt kulture ponašanja. U oba slučaja u pitanju je takozvana prohibitivna, zabranjivačka norma. Funkcionisanje zabranjivačke norme ogleda se u razvijanju osećanja stida, što se pokazuje u stavovima prema opscenim rečima kako u smislu (ne)spremnosti da se upotrebe, tako i u smislu reagovanja na njihovu upotrebu od strane drugih osoba (Šipka 1999: 12).

Pošto ovaj rad osvetljava probleme psovanja i vređanja iz lingvističkog ugla, a ima nameru da da doprinos prevenciji ove vrsta nedoličnog ponašanja na sportskoim takmičenjima, mi se prevashodno osvrćemo na jezičke normativne aspekte u pomenutoj oblasti. Jezička norma, dakle, u odnosu na psovke, osim reakcije sredine i institucionalnog delovanja u vidu zabrana, funkcioniše i u vidu preporuka, autocenzure i kao samosvesno negovanje jezičke kulture, čiji nivo zavisi ne samo od jezičkih nego i od socijalnih i psihičkih faktora. Vreme liberalnijih odnosa, kakvo je i sada, slabi moć i jezičke i

---

102 Ristić 2010: 204

zakonske regulative, pa je i upotreba psovki frekventnija i proširena na većinu funkcionalnih stilova. Prema D. Valić Nedeljković (1998) u normalnim vremenima i situacijama u odnosu na psovke, opscene i pogrdne reči, funkcioniše preskriptivna norma, kojom se preporučuju razni načini zamene ili izbegavanja upotrebe nepristojnih jezičkih jedinica. Najefikasnija zamena je eufemizam, koji se određuje kao netabuizirano jezičko sredstvo kojim se zamenjuje tabuizirano, kao i korišćenje leksema iz internacionalnog fonda, zatim parafraziranje i upotreba metafora. Eufemizam se javlja kao rezultat delovanja (auto)cenzure, odnosno osećaja stida zbog upotrebe tabua. Alternativne strategije su redukcija, transformacija ili distanciranje. "Lingvistički problem u vezi sa razgraničavanjem govornih činova psovke i uvrede i normativnim statusom jezičkih jedinica, u zakonskoj regulativi rešava se na drugačiji način. Tim pre, što postoje razlike između jezičkog normiranja i zakonske regulative kojom se krivično sankcioniše ne samo upotreba 'uvrede', 'psovke' nego i upotreba eufemizama koja se preporučuje i toleriše u jezičkoj normi." 103

### **3. NASILJE I NEDOLIČNO PONAŠANJE NA SPORTSKIM PRIREDBAMA: ZAKONI I MERE**

2003. godine Narodna skupština Republike Srbije donela je *Zakon o sprečavanju nasilja i nedoličnog ponašanja na sportskim priredbama* (sa kasnijim izmenama i dopunama), koji je usklađen sa postojećim međunarodnim pravnim standardima i pruža mogućnost za adekvatno postupanje državnih organa nadležnih za borbu protiv nasilničkog ponašanja na sportskim priredbama. *Zakonom o sprečavanju nasilja i nedoličnog ponašanja na sportskim priredbama* utvrđuju se mere za sprečavanje nasilja i nedoličnog ponašanja na sportskim priredbama (sportskim takmičenjima i sportskim manifestacijama) i u vezi sa sportskim priredbama, kao i obaveze organizatora (sportskog saveza, sportskog društva, sportske organizacije - kluba, drugog pravnog ili fizičkog lica koje se stalno ili povremeno bavi organizacijom sportskih priredbi) i ovlašćenja nadležnih organa u sprovođenju tih mera.

Pored niza dela koji se smatraju nasiljem i nedoličnim ponašanjem na sportskim priredbama,<sup>104</sup> kao što su: fizički napad na učesnike sportske priredbe; bacanje predmeta na sportski teren i/li u gledalište; oštećivanje sportskog objekta, opreme, uređaja i instalacija na sportskom objektu na kome se održava sportska priredba; pokušaj unošenja, odnosno unošenje u sportski objekat, posedovanje ili upotreba alkohola ili drugih opojnih sredstava; pokušaj unošenja, odnosno unošenje u sportski objekat ili korišćenje pirotehničkih sredstava i drugih predmeta i sredstava kojima može da se ugrozi bezbednost učesnika u sportskoj priredbi ili ometa njen tok; neovlašćeni ulazak na sportski teren, odnosno u službene prostorije i službene prolaze sportskog objekta ili u deo gledališta sportskog objekta koji je namenjen protivničkim navijačima; nasiljem i nedoličnim ponašanjem na sportskim priredbama smatra se i unošenje u sportski objekat obeležja kojima se vređaju nacionalna, rasna, verska ili druga osećanja ili na drugi način izaziva mržnja ili netrpeljivosti koja može da dovede do fizičkih sukoba; kao i izazivanje nereda ili uništavanje imovine prilikom dolaska, odnosno odlaska sa sportske priredbe ili u sportskom

---

103 Valić Nedeljković 1998: 120

104 *Zakon o sprečavanju nasilja i nedoličnog ponašanja na sportskim priredbama*, „Službeni glasnik RS“, br. 67/2003, 101/2005 – dr. zakon, 90/2007, 72/2009 – dr. zakon, 111/2009 i 104/2013 – dr. zakon

objektu, *remećenje toka sportske priredbe, ugrožavanje bezbednosti učesnika sportske priredbe ili trećih lica*. Dela koje smo istakli kurzivom nedvosmisleno mogu da budu zasnovana, odnosno izazvana psovanjem i vređanjem, tačnije verbalnim nasiljem na sportskom događaju, te tako imamo jasnu sliku veze između identifikacije dotičnih oblika nedoličnog ponašanja na državnom zakonskom nivou i govornih činova psovanja i vređanja koji su njihovi najčešći oblici ispoljavanja.

Vlada je na osnovu Zakona o sportu, svojom odlukom obrazovala *Nacionalni savet za borbu protiv nasilja i nedoličnog ponašanja gledalaca na sportskim priredbama*, kao strateško telo za sprečavanje nasilja u sportu. Takođe je utvrdila i *Nacionalnu strategiju za borbu protiv nasilja i nedoličnog ponašanja na sportskim priredbama za period od 2013. do 2018. godine* koja predstavlja strateški dokument kojim se utvrđuju osnovni principi i politika bezbednosti u oblasti borbe protiv nasilja i nedoličnog ponašanja na sportskim priredbama. Utvrđene su i mere, ali i strateške oblasti i ciljevi delovanja u skladu s međunarodnim preporukama i analizom stanja u Republici Srbiji. Mere za sprečavanje nasilja i nedoličnog ponašanja na sportskim priredbama su trojake prirode:

- preventivne mere,
- mere koje se preduzimaju na sportskim priredbama i
- mere koje se preduzimaju na sportskim priredbama pojačanog rizika

U cilju preventivnog delovanja i smanjenja rizika izbijanja nasilja i nedoličnog ponašanja gledalaca, sportski savezi, sportska društva, sportske organizacije – klubovi, između ostalog, dužni su da podstiču organizovanje i dobro ponašanje svojih navijača i njihovih klubova, kao i da podstiču pozitivno ponašanje i delovanje igrača i službenih lica pre, za vreme i nakon održavanja sportske priredbe. U okviru ovih preventivnih mera, rad na iskorenjivanju psovanja, a pogotovo vređanja, po našem mišljenju, mora da zauzme značajno mesto.

Što se *Nacionalne strategije za borbu protiv nasilja i nedoličnog ponašanja na sportskim priredbama za period od 2013. do 2018. godine* tiče, postoji šest strateških oblasti u okviru kojih se nacionalna strategija razvija.<sup>105</sup> U bar dve od tih šest oblasti, oblasti prevencije u sprečavanju nasilja i nedoličnog ponašanja na sportskim priredbama, kao i oblasti saradnje i komunikacije sa medijima i medijskim udruženjima u sprečavanju nasilja i nedoličnog ponašanja na sportskim priredbama, možemo da prepoznamo i pozicioniramo oblast verbalnog nasilja o kojem u ovom radu govorimo. Na ovaj način još jednom se ističe bitnost ove tematike na najvišem nivou. Naposletku, širinu i značaj same Nacionalne strategije potkrepljujemo i činjenicama da se Nacionalnom strategijom stvaraju dodatni uslovi za efikasnije uključivanje Republike Srbije u regionalni, evropski i svetski koncept sprečavanja nasilja na sportskim priredbama, te da Nacionalna strategija treba da omogući stvaranje bezbednog ambijenta na sportskim priredbama i društva sa razvijenijim pravnim i institucionalnim mehanizmima na prevenciji i sprečavanju nasilja i nedoličnog ponašanja na sportskim priredbama.

---

<sup>105</sup> *Nacionalna strategija za borbu protiv nasilja i nedoličnog ponašanja na sportskim priredbama za period od 2013. do 2018. godine*, "Službeni glasnik RS", br. 63/2013

#### 4. UMETO ZAKLJUČKA: KA PREVENCIJI VERBALNOG NASILJA

Koje zaključke možemo da donesemo u analiziranoj oblasti na osnovu iznetih razmatranja? Kao prvo, uz činjenicu da zakonska regulativa u vezi sa kažnjavanjem verbalnih izgreznika treba da ostane aktivna poluga države i društva u ovoj oblasti, autori ovoga rada smatraju da svaka delatnost u pravcu sprečavanja nedoličnog ponašanja iskazanog verbalnim nasiljem na sportskim takmičenjima mora prvenstveno biti zasnovana na prevenciji.

Kao drugo, u radu smo istakli da je govorni čin psovanja gotovo neraskidiv sa govornim činom vređanja, te da je krajni cilj ovih činova agresija, odnosno verbalno nasilje. A korak od verbalnog do fizičkog nasilja je brz i kratak. Štaviše, verbalno nasilje jeste oblik nasilja, pa ga tako treba shvatiti i tretirati. Stoga smatramo da se stav prema psovanju i vređanju mora značajno menjati u smislu njegove mnogo ozbiljnije percepcije, pre svega od strane nadležnih državnih organa, ali i od strane medija, sportskih organizacija i delatnika, obrazovnih institucija i društva uopšte. Ovaj problem mora biti sistematskije i značajnije sagledan i utkan u akcione planove preventivnih mera, mora biti koordinirano i detaljno sproveden, i to na duge staze, jer je to problem složene prirode koji prožima društvo u celini.

Kao treće, mora se razvijati kvalitetna jezička kultura, pogotovo kod mladih ljudi. Takođe, potrebno je aktivirati i mehanizme preskriptivne jezičke norme, kojom se preporučuju razni načini zamene ili izbegavanja upotrebe nepristojnih jezičkih jedinica. Konačno, pošto se za razliku od pogrđnih reči ili izraza – invektivna, kojima se ostvaruje govorni čin uvrede, psovke, kojima se ostvaruje govorni čin psovanja, javljaju kao legitimno sredstvo komunikacije jer ne moraju uvek da sadrže uvrede, možemo da razvijamo jezičku kulturu koja neće proterivati i iskorenjivati psovanje, već vređanje, kao ključni segment verbalnog nasilja.

U svakom slučaju, svi ovi koraci su preventivne prirode, u skladu su sa Nacionalnom strategijom za borbu protiv nasilja i nedoličnog ponašanja na sportskim priredbama, i predstavljaju ostvariv korak ka sportskim takmičenjima sa što manje nasilja bilo koje vrste. Ukoliko se počne sa sprovođenjem ovih predloga, i to uz pomoć medija (koji su inače doprineli odomaćivanju psovanja i vređanja u javnoj upotrebi, a sada bi trebalo da zauzmu mnogo odgovorniji stav po ovom pitanju), i obrazovnih institucija (škola za mlade svih uzrasta, pogotovo ustanova gde se školuju budući sportski radnici), smatramo da rezultati na ovom polju neće izostati.

#### LITERATURA

- [1] Austin, J. L.: How to do things with words, Oxford University Press, London, 1962.
- [2] Bogdanović, N.: I ja tebi (izbor iz psovačke frazeologije), Prosveta, Niš, 1997.
- [3] Bogdanović, N.: Psovka naša nasušna. U *Opscena leksika*. Prosveta, Niš, 1998.
- [4] Čupić, D.: Opscena leksika i dijalekatski rečnici. U *Opscena leksika*. Prosveta, Niš, 1998.



- [5] Dešić, M.: Neki aspekti proučavanja opscene leksike. U *Opscena leksika*. Prosveta, Niš, 1998.
- [6] Krsmanović, V.: Sociologija sporta, Fakultet za menadžment u sportu, Beograd, 2006.
- [7] Masterman, G.: Strateški menadžment sportskih događaja, Clio, Beograd, 2008.
- [8] Nacionalna strategija za borbu protiv nasilja i nedoličnog ponašanja na sportskim priredbama za period od 2013. do 2018. godine, Službeni glasnik RS br. 63/2013, Beograd, 2013.
- [9] Nešić, M.: Sport i menadžment, Fakultet za sport i turizam, Novi Sad, 2008.
- [10] Ristić, S.: Opscene reči u Rečniku SANU. U *Opscena leksika*. Prosveta, Niš, 1998.
- [11] Ristić, S.: Diskurs psovki u srpskom jeziku. U Vasić V. (ur.) *Diskurs i diskursi*, Filozofski fakultet Univerziteta u Novom Sadu, Novi Sad, 2010.
- [12] Savić, S.: Istraživanje savremenog gradskog kompleksa: upotreba psovki. U *Naučni sasatanak slavistau Vukove dane 23/2*, Beograd, 1995.
- [13] Savić, S. – Mitro, V.: Psovke u srpskom jeziku. Futura publikacije, Novi Sad, 1998.
- [14] Šipka, D.: Opscene reči u srpskom jeziku. CPL/Prometej, Beograd/Novi Sad, 1999.
- [ 15] Searle, J.: *Speech Acts*, Cambridge University Press, Cambridge 1969.
- [16] Valić Nedeljković, D.: Psovke u sredstvima masovnog komuniciranja. U *Opscena leksika*. Prosveta, Niš, 1998.
- [17] Vasić, S.: Razvoj jezika, kultura govora i njihov značaj. U *Jezik i kultura govora u obrazovanju*. Institut za pedagoška istraživanja, Zavod za udžbenike i nastavna sredstva, Beograd, 1998.
- [18] Zakon o sprečavanju nasilja i nedoličnog ponašanja na sporskim priredbama, „Službeni glasnik RS“, br. 67/2003, 101/2005 – dr. zakon, 90/2007, 72/2009 – dr. zakon, 111/2009 i 104/2013 – dr. zakon



**GLEDALIŠTE STADIONA – MESTO RIZIKA  
I ULOGA MENADŽMENTA SPORTSKOG OBJEKTA U SPREČAVANJU NASILJA  
AUDITORIUM STADIUM - PLACE OF RISK  
AND THE ROLE OF MANAGEMENT OF SPORTS FACILITY IN PREVENTING  
VIOLENCE**

Mr Bratislav Petrović  
Ministarstvo omladine i sporta Republike Srbije, Beograd  
Fakultet za sport

**REZIME**

*Stadioni su najznačajniji sportski objekti zato što se u njima održavaju sportske priredbe sa najvećim brojem gledalaca. Gledaocima na stadionu potrebno je obezbediti dobru vidljivost sportskog događaja. Velika sportska takmičenja donela su nasilje i nedolična ponašanja na tribinama stadiona. Jedan od ključnih preduslova za njihovo suzbijanje je dosledna primena mera za sprečavanje nasilja. U ovom radu ukazuje se na projektantske preporuke za obezbeđenje dobre vidljivosti gledalaca, u korelaciji sa razdvajanjem gledališta od borilišta, kao merom bezbednosti. Takođe, istražena je odgovornost i uloga menadžera sportskog objekata u sprečavanju nasilja i nedoličnog ponašanja na stadionu.*

*KLJUČNE REČI: stadion, gledalište, vidljivost, mere sprečavanja nasilja, menadžment*

**SUMMARY**

*Stadiums are the most important sports facilities because they are held in a sports event with the most viewers. Spectators in the stadium is necessary to provide good visibility sporting events. Large sporting events brought violence and misbehavior at the stadium. One of the key prerequisites for their suppression is consistent implementation of measures to prevent violence. In this paper, the design recommendations to ensure good visibility of viewers, in correlation with the separation of the audience from the arena, as a safety measure. Also explored is the responsibility and the role of managers of sports facilities in the prevention of violence and misbehavior at the stadium.*

*KEY WORDS: stadium, auditorium, visibility, measures to prevent violence, management*

**1. UVOD**

Nasilje na sportskim takmičenjima je postao globalni fenomen. Na osnovu mnogih istraživanja nasilje je najčešće na fudbalskim utakmicama. Na stadionu, gde se najčešće ispoljava nasilje, mesto rizika je gledalište.

U prošlosti, gledalište je trebalo da ispuni samo uslove komfora za gledaoce sportskog takmičenja, što je i osnovna potreba. Pojavom nasilja i nedoličnog ponašanja na sportskim takmičenjima ukazala se potreba za obezbeđenjem mera za sprečavanje ove negativne društvene pojave i za određivanjem uloge menadžera sportskog objekta u savremenim zahevima funkcionisanja sportskog objekta i bezbednosti gledaoca, sportista i drugih učesnika sportskog događaja.

## **2. METODE RADA**

U radu se koristi metoda analize sadržaja i uporedna (komparativna) metoda. Predmet istraživanja je, prema svojoj prirodi, odredio upotrebu određenih načina istraživanja: proučavanje, uopštavanje i spajanje činjenica. Proučavani su uslovi za projektovanje gledališta stadiona, posebno sa aspekta vidljivosti i udaljenosti gledališta od borilišta, kao i odvajanje gledališta i borilišta, kao mera za sprečavanje nasilja i nedoličnog ponašanja za vreme sportskog događaja. Istovremeno je proučavana regulativa kojom se uređuje sport, a posebno regulativa u vezi sa sprečavanjem nasilja i nedoličnog ponašanja na tribinama za vreme sportskih takmičenja.

Cilj rada je dvojak. Prvi cilj je utvrditi korelaciju između projektantskih uslova za obezbeđenje dobre vidljivost gledaoca sa tribina i pragmatične mere razdvajanja gledališta od borilišta u cilju sprečavanje nasilja i nedoličnog ponašanja za vreme sportskih takmičenja. Drugi cilj je opredmećen u utvrđivanju odgovornosti menadžmenta sportskog objekta u sprovođenju mera sprečavanja nasilja i nedoličnog ponašanja.

Osnovna ograničenja u sagledavanju problema koji se proučava je nedovoljan broj empirijskih istraživanja i stručnih radova na ovu temu.

## **3. REZULTATI**

Za svako istraživanje veoma je bitno razjasniti šta se podrazumeva pod pojmovima sportski objekat, stadion, gledalište (tribine), sportska publika, bezbednost, rizici, nasilje i nedolično ponašanje, mere sprečavanja nasilja i nedoličnog ponašanja, kao i pod sintagmom menadžer sportskog objekta.

### **3.1. Sportski objekti – stadion sa gledalištem**

Sportski objekat su značajan materijalni resurs u društvu. Zakon o sportu definiše sportske objekte kao uređene i opremljene površine i objekte namenjene obavljanju sportskih aktivnosti. [1]

Sportski objekat, u smislu Zakonom o sprečavanju nasilja i nedoličnog ponašanja na sportskim priredbama, je objekat namenjen za održavanje sportskih priredbi, koji pored sportskog terena ima prostor za gledalište i koji može imati i prateći prostor (sanitarni, garderobni, spremišni i dr.). Sportski teren jeste prostor na kome se obavlja sportska aktivnost (sportska igra, takmičenje), kao i prostor do gledališta. Gledalište jeste uređen prostor na sportskom objektu namenjen za smeštaj gledalaca (tribine), odnosno prostor uz sportski teren namenjen za gledaoce ako objekat nema tribine. [2]

Sportski objekat treba da ispunjava propisane uslove za odvijanje sportskih aktivnosti. Smatra se da sportski objekat ispunjava uslove ako ima osnovne i prateće prostorije koje ispunjavaju osnovne uslove za korišćenje. Jedan od uslova je postojanje gledališnog prostora koji je kapacitetom usklađen sa ukupnom površinom sportskog objekta i propisanim dimenzijama sportskog terena. [3]

Reč stadion je grčkog porekla i znači stara mera za dužinu, ali i trkalište ili mesto viteških igara, odnosno naročito uređeno mesto za sportske igre većeg obima.

Stadioni su borilišta sa jednostranim, dvostranim, trosreanim ili četvorostranim gledalištem, gde je veliko borilište u sredini na kojem se održavaju različita sportska takmičenja. [4]

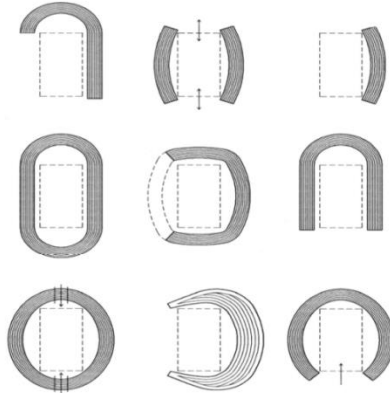

Slika 1. Oblici - horizontalni položaj gledališta u odnosu na borilište [5]

### 3.2. Sportska publika

Sportske priredbe nikada se ne odvijaju bez gledalaca. Veliki je doprinos gledaoca koji svojim prisustvom podržavaju sportiste i na taj način utiču i na odvijanje susreta i konačan rezultat. Fenomen publike dobio je aktuelnost sa pojavom masovnog društva gde sport dobija obeležje spektakla. Posebna vrsta sportske publika su navijači koji se mogu biti organizovane ili neorganizovane grupe koje imaju zajedničku formu zato što podržavaju jednu sportsku ekipu klub.

### 3.3. Bezbednost i rizik

Bezbedonosne mere koje su predviđene Evropskom konvencijom o nasilju i nedoličnom ponašanju gledalaca na sportskim priredbama, posebno na fudbalskim utakmicama, podrazumevaju: obezbeđenje upotrebe adekvatnih sredstava javnog reda protiv izbijanja nereda; efikasno odvajanje grupa protivničkih navijača; obezbeđenje odvajanja navijača strogom kontrolom prodaje ulaznica; isključivanje ili zabranu pristupa takmičenju i objektu; opremanje sportskog objekta efikasnim sistemom javnog razglasa i obezbeđivanje njegovog punog korišćenja; zabranu unošenja alkohola u sportski objekat; sprovođenje kontrole i zabrane unošenja određenih predmeta koji mogu biti upotrebljeni u nasilnim postupcima. [6]

U najopštijem pojmovnom određivanju rizik je definisan kao opasnost ili verovatnoća izlaganja neželjenom događaju ili nastajanju štete. [7]

### 3.4. Nasilje i nedolično ponašanje

Pod nasiljem i nedoličnim ponašanjem na sportskim priredbama smatra se naročito:

- fizički napad na učesnike sportske priredbe, odnosno fizički obračun između učesnika na sportskoj priredbi;
- bacanje predmeta na sportski teren ili u gledalište;
- unošenje u sportski objekat obeležja kojima se vređaju nacionalna, rasna, verska ili druga osećanja ili na drugi način izaziva mržnja ili netrpeljivosti koja može da dovede do fizičkih sukoba;
- oštećivanje sportskog objekta, opreme, uređaja i instalacija na sportskom objektu na kome se održava sportska priredba;
- izazivanje nereda ili uništavanje imovine prilikom dolaska, odnosno odlaska sa sportske priredbe ili u sportskom objektu, remećenje toka sportske priredbe, ugrožavanje bezbednosti učesnika sportske priredbe ili trećih lica;

- neovlašćeni ulazak na sportski teren, odnosno u službene prostorije i službene prolaze sportskog objekta ili u deo gledališta sportskog objekta koji je namenjen protivničkim navijačima;
- pokušaj unošenja, odnosno unošenje u sportski objekat, posedovanje ili upotreba alkohola ili drugih opojnih sredstava;
- pokušaj unošenja, odnosno unošenje u sportski objekat ili korišćenje pirotehničkih sredstava i drugih predmeta i sredstava kojima može da se ugrozi bezbednost učesnika u sportskoj priredbi ili ometa njen tok;
- paljenje navijačkih rekvizita ili drugih predmeta;
- nošenje navijačkih šalova, kapa ili drugih predmeta u nameri da se skriva identitet lica. [8]

Oblici nasilja mogu se javiti kada gledaoci ulaze na gledališe, za vreme sportske aktivnosti i pri napuštanju gledališta.

Nasilje se može javiti između:

- dva ili više gledalaca ili grupa gledalaca;
- gledalaca i aktera sportske aktivnosti (sportisti, treneri, sudiji i sl.);
- gledalaca i organizatore sportske priredbe (kadrovske osoblje uključuju bezbednost, kao i opšte zaposlenih); i
- gledalaca i mesta (sve fizičke strukture, stalne i privremene prisutne u toku događaja i sl.).

Nasilje se možete klasifikovati kao spontano ili organizovano nasilje.

### **3.5. Menadžer sportskog objekta**

Menadžer sportskog objekta je nosioc funkcije upravljanja sportskim objektom i odgovoran je za rad i poslovanje sportskog objekta kao poslovnog sistema. Sposobnosti, neophodne za uspešno obavljanje menadžerskog posla, različite su i zavise od vrste sportskog objekta, kao i od nivoa menadžerske pozicije i njihovih uloga. Sposobnosti su skup znanja, umeća, veština, kojima se menadžeri služe u obavljanju svog posla. One mogu biti stečene u obrazovnim ustanovama, ali i iskustvom, i u kombinaciji sa drugim načinima obrazovanja. Osnovna pretpostavka menadžerske sposobnosti jeste da u svojoj osnovi sadrži minimalni individualni talenat i kreativnost menadžera. [7]

## **4. RAZMATRANJE**

Prema ISO 31000 standardu upravljanje rizikom predstavlja identifikaciju, ocenu, izdvajanje prioriteta, zatim koordiniranje i ekonomično primenjivanje resursa kako bi se minimizirala, pratila i kontrolisala mogućnost ili uticaj neželjenih događaja i maksimizirala realizacija očekivanih uspeha. Sistem upravljanja rizicima je proces je kojim menadžeri metodološki vode računa o rizicima povezanim s njihovim aktivnostima. Cilj sistema upravljanja rizicima u sportskim objektima je stvaranje vrednosti i smanjenje posledica rizika. Postupanje sa rizicima uključuje strategije: izbegavanje, prevladavanje na druge, zadržavanje i smanjenje mogućih gubitaka i izrada planova procedure o postupanju sa rizicima. Izbegavanje i predupređenje rizika omogućava dobro obučeni menadžment sportskog objekta.

U ovom radu razmatrano je sprečavanje nasilja i nedoličnog ponašanja gledalaca na stadionu za vreme sportskog takmičenja. Takođe istraživane su projektantske preporuke za ostvarivanje dobre vidljivosti gledalaca, i izvršena je komparacija projektantskih preporuka za udaljenja i minimalnog standardnog udaljenja gledališta od borilišta.

#### **4.1. Sprečavanje nasilja i nedoličnog ponašanja**

Stepen komfora gledališta na stadionu zavisi od budžeta koji je na raspolaganju prilikom izgradnje stadiona, ali osnovni uslov koji mora biti ispunjen, bez obzira na nivo raspoloživih sredstava za izgradnju i opremanje, je da stadion mora da bude bezbedan i siguran za sve korisnike. Prioritetna aktivnost je ostvariti bezbednost gledalaca, sportista i svih drugih učesnika sportskog takmičenja na stadionu.

##### **4.1.1. Regulativa**

Izvor međunarodnog prava, koji uređuje oblast borbe protiv nasilja i nedoličnog ponašanja na sportskim takmičenjima je Evropska konvencija o nasilju i nedoličnom ponašanju gledalaca na sportskim priredbama, posebno na fudbalskim utakmicama. Konvencija Saveta Evrope nameće obavezu državama članicama da propišu odgovarajuća krivična dela i prekršaje iz te oblasti i time stvore mehanizam kazneno pravne zaštite sporta i sportskih takmičenja. Republika Srbija ratifikovala je ovu Evropsku konvenciju, 1990. godine [6], a 2003. godine donela i Zakon o sprečavanju nasilja i nedoličnog ponašanja na sportskim priredbama (sa kasnijim izmenama i dopunama), koji je usklađen sa postojećim međunarodnim pravnim standardima i pruža mogućnost za adekvatno postupanje državnih organa nadležnih za borbu protiv nasilničkog ponašanja na sportskim priredbama. Navedenim zakonom utvrđuju se mere za sprečavanje nasilja i nedoličnog ponašanja na sportskim sportskim takmičenjima, obaveze organizatora (sportskog saveza, sportskog društva, sportske organizacije - kluba, drugog pravnog ili fizičkog lica koje se stalno ili povremeno bavi organizacijom sportskih takmičenja) i ovlašćenja nadležnih državnih organa u sprovođenju tih mera. [2]

Vlada je na osnovu Zakona o sportu, svojom odlukom obrazovala Nacionalni savet za borbu protiv nasilja i nedoličnog ponašanja gledalaca na sportskim priredbama, kao strateško telo za sprečavanje nasilja u sportu. Zadatak saveta je da usklađuje aktivnosti na sprečavanju nasilja i nedoličnog ponašanja gledalaca na sportskim takmičenjima. [9]

Organizatori sportskih takmičenja imaju obavezu da usklade svoja akta sa zakonom, čime je uspostavljen institucionalni okvir rada koji ne obuhvata samo organe i organizacije državne uprave, već i sportske organizacije, službe privatne bezbednosti i redarsku službu, kojima su zakonom poverena određena ovlašćenja u cilju prevencije i sprečavanja nasilja i nedoličnog ponašanja na sportskim takmičenjima. [10]

Posle Zakona, usvojena je i Nacionalna strategija za borbu protiv nasilja i nedoličnog ponašanja na sportskim priredbama za period od 2013. do 2018. godine, kao strateški dokument kojim se utvrđuju osnovni principi i politika bezbednosti u oblasti borbe protiv nasilja i nedoličnog ponašanja na sportskim takmičenjima. [11]

##### **4.1.2. Sportski objekat – uslovi za obavljanje sportskih aktivnosti i delatnosti i bezbedonosni uslovi**

Na osnovu Zakona o sportu doneta su dva pravilnika kojima se uređuju bliži uslovi za obavljanje sportskih aktivnosti i sportskih delatnosti i uslovi za obavljanje sportskih delatnosti. Tabela je prikazana komparacija propisanih uslova u pogledu prostora, odnosno sportskog objekta, kao i komparacija bezbedonosnih uslova koji je potrebno da ispuni sportski objekat pri organizovanju sportskog takmičenja:

---

Pravilnik o bližim uslovima za obavljanje sportskih aktivnosti i sportskih delatnosti [3]      Pravilnik o uslovima za obavljanje sportskih delatnosti [3]

---

Prostor, odnosno sportski objekat ispunjava uslove za obavljanje sportske aktivnosti i sportskih delatnosti ako ima:

Prostor, odnosno sportski objekat ispunjava uslove za obavljanje sportskih delatnosti ako ima:

---

osnovne prostorije i prateći prostor koji ispunjavaju opšte uslove za korišćenje (sanitarno-higijenske, protivpožarne i druge uslove);

osnovne prostorije i prateći prostor koji ispunjavaju opšte uslove za korišćenje (sanitarno-higijenske, protivpožarne i druge uslove);

gledališni prostor od najmanje 100 mesta ukoliko se na sportskom objektu i organizuju sportska takmičenja;

gledališni prostor odgovarajućeg kapaciteta (najmanje 100 mesta za sedenje u hali), ukoliko se organizacija bavi organizovanjem sportskih priredbi, odnosno gledališni prostor koji je kapacitetom usklađen sa ukupnom površinom sportskog objekta i propisanim dimenzijama sportskih terena;

---

Sportski objekat u ili na kome se organizuje sportsko takmičenje mora da ispunjava sledeće bezbedonosne uslove:

Uslove koje treba da ispune organizacije koje se bave organizovanjem sportskih priredbi

1) svi delovi sportskog objekta moraju biti u skladu sa uslovima propisanim zakonom kojim

1) preduzme sve mere propisane zakonom kojim je uređeno sprečavanje nasilja i

je uređeno sprečavanje nasilja i nedoličnog ponašanja na sportskim priredbama i sportskim pravilima nadležnih nacionalnih i međunarodnih sportskih saveza; ponašanja na sportskim priredbama i sportskim pravilima nadležnih nacionalnih i međunarodnih sportskih saveza;

2) svi delovi sportskog objekta i sva oprema na sportskom objektu, što podrazumeva gledalište i sedišta, moraju da budu u skladu sa zakonom; 2) svi delovi sportskog objekta i sva oprema na sportskom objektu, uključujući ulaze, izlaze, stepeništa, vrata, prolaze, krovove, prostorije, sve javne i privatne zone i prostorije, i sva oprema na sportskom objektu moraju da budu u skladu sa zakonom i drugim aktima propisanim standardima bezbednosti;

3) svi javni prolazi i stepeništa u zoni gledališta moraju da budu ofarbana istom jarkom svetlom bojom, što važi i za sve kapije koje vode od zone gledališta ka terenu za igru i izlazne kapije sportskog objekta; 3) svi javni prolazi i stepeništa u zoni gledališta moraju da budu ofarbana istom jarkom - svetlom bojom, kao i sve kapije koje vode od zone gledališta ka terenu za igru i izlazne kapije sportskog objekta;

4) sva izlazna vrata i kapije na stadionu i sve kapije koje vode iz zone gledališta ka zoni igrališta, moraju da se otvaraju u pravcu od gledališta i moraju da ostanu otključana dok su gledaoci na sportskom objektu; 4) sva izlazna vrata i kapije na stadionu i sve kapije koje vode iz zone gledališta ka zoni igrališta, moraju da se otvaraju u pravcu od gledališta i moraju da ostanu otključana dok su gledaoci na sportskom objektu;



- 5) kod svih vrata i kapija mora da se obezbedi prisustvo jednog redara;
- 6) u cilju sprečavanja nelegalnog upada na sportski objekat, vrata moraju imati uređaj za zaključavanje (rezu), kojim svako iznutra može brzo i jednostavno da rukuje;
- 7) objekat mora da poseduje zaštitu osoba na terenu i tribinama od udara groma, u skladu sa zakonom;
- 8) objekat mora da ima dovoljno jako i ravnomerno raspoređeno ozvučenje, koje će omogućiti jasnu komunikaciju sa gledaocima na svim delovima objekta, ukoliko se na sportskom takmičenju očekuje veće prisustvo gledalaca;
- 9) objekat mora posedovati plan evakuacije, kojim se osigurava da se sportski objekat na najbrži mogući način može isprazniti u hitnim slučajevima, na koji je saglasnost dao menadžer za bezbednost nadležnog nacionalnog sportskog saveza;
- 5) kod svih vrata i kapija mora da se obezbedi prisustvo redara;
- 6) u cilju sprečavanja nelegalnog upada na sportski objekat, vrata moraju imati uređaj za zaključavanje (rezu), kojim svako iznutra može brzo i jednostavno da rukuje;
- 7) sportski objekat mora da ima ugrađene odgovarajuće bezbedonosne uređaje za zaštitu osoba na terenu i gledalištu od udara groma;
- 8) sportski objekat mora posedovati plan evakuacije, u skladu sa zakonom i sportskim pravilima nadležnog nacionalnog sportskog saveza preko koga se ostvaruje opšti interes u oblasti sporta, kojim se osigurava da se

sportski objekat na najbrži mogući način može  
isprazniti u hitnim slučajevima;

10) ukoliko su na sportskom objektu postavljena sedišta, ona moraju biti fiksirana, odvojena od ostalih sedišta, anatomska, numerisana i moraju posedovati ateste proizvođača sedišta (stolica);

9) ukoliko su na sportskom objektu postavljena sedišta, ona moraju biti fiksirana, odvojena od ostalih sedišta, anatomska, numerisana i moraju posedovati ateste proizvođača sedišta (stolica);

11) tribine na sportskom objektu moraju biti podeljene na nezavisne celine, podeljene po sektorima radi lakše orijentacije i bezbednosti, koje su fizički međusobno odvojene;

10) tribine na sportskom objektu moraju biti podeljene na nezavisne celine, podeljene po sektorima radi lakše orijentacije i bezbednosti, koje su fizički međusobno odvojene;

12) na sportskom objektu mora postojati prostor na kome će se obezbediti parking mesta za vozila organizacija učesnika, sudija i drugih zvaničnih lica koji je izolovan od gledališta;

11) na sportskom objektu mora postojati parking na kome će se obezbediti parking mesta za vozila organizacija učesnika, sudija i drugih zvaničnih lica koji je izolovan od gledališta;

13) na sportskom objektu moraju biti izložena na vidnim mestima pravila ponašanja, van i unutar sportskog objekta, kako bi bila dostupna svim posetiocima;

12) na sportskom objektu moraju biti izložena na vidnim mestima pravila ponašanja, van i unutar sportskog objekta, kako bi bila dostupna svim posetiocima;

14) izlaz iz svlačionica i put (prolaz) do terena mora biti nedostupan za gledaoce i predstavnike medija;

13) izlaz iz svlačionica i put (prolaz) do terena mora biti nedostupan za gledaoce i predstavnike medija;

15) na prozorima oko sportskog terena mora biti postavljena odgovarajuć žičana ili druga zaštita od lomljnja stakla usled udara.

14) sportski objekat na kome se organizuju nacionalna i međunarodna sportska takmičenja mora da ima sertifikat, u skladu sa sportskim pravilima nadležnih nacionalnih sportskih saveza.

#### 4.2. Preporuke za projektovanje gledališta stadiona

Ukoliko javni sportski objekat ima prostor za gledaoce, na osnovu Pravilnika o korišćenju javnih sportskih objekata i obavljanju sportskih aktivnosti, on mora biti na bezbednom rastojanju od terena za sportske aktivnosti, uz odgovarajuće postavljanje prepreka, a mora da ispunjava i druge propisane uslove. [3]

Najvažniji elementi pri projektovanju tribina su: komunikacija (prolaz), vidljivost, udaljenje od borilišta (utisak brzine), ugao posmatranja, odvojenost gledališta od borilišta, kapacitet i komunikacija na tribinama.

U ovom istraživanju analizirani su uslovi vidljivost i udaljenost borilišta od gledališta i s tim u vezi razdvajanje gledališta od borilišta. Pri projektovanju gledališta stadiona treba ispuniti dva osnovna uslova, a to su: da se gledaocima obezbedi savršena vidljivost borilišta i u isto vreme da se predupredi nasilje i nedolično ponašanje na tribinama i zaštite sportisti – akteri sportskog događaja. Bitan kriterijum gledališta - dobra vidljivost događaja na borilištu zavisi od: orijentacije gledališta, udaljenosti gledališta od mesta sportske akcije, poprečnog preseka tribina, obliku gledališta u osnovi, detaljima karakterističnim za posmatranje (lopta, širina linije za obeležavanje igrališta i sl.). [5]

Što se tiče vidljivosti i ugodnom sagledavanju igre u njoj najudaljenije tačke su: po podužnoj osi SI-JZ/A od centra 119-140m, a po porepčnoj osi SZ-Siod centra 92-146m. [12] [4]

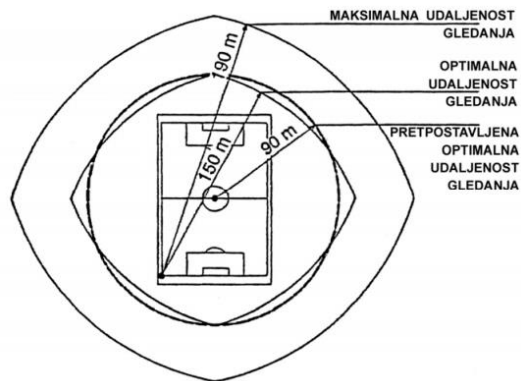

Slika 2. Šema zone vidljivosti [5]

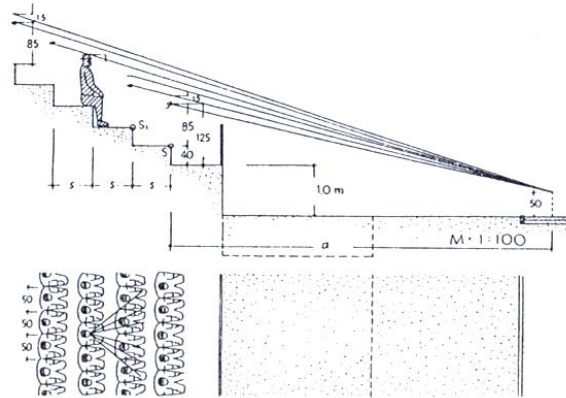

Slike 3. Šema vizure - vidljivosti borilišta [4]

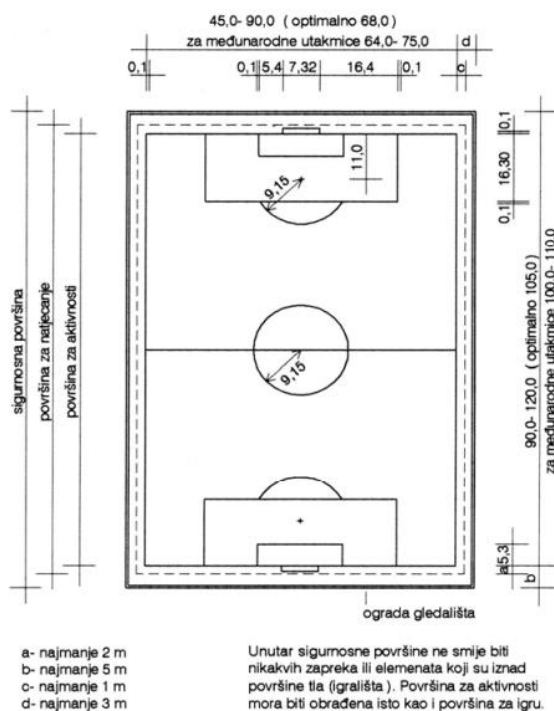

Slika 5. Stadion – dimenzije borilište i sigurnosne zone [5]

Tabelarno je prikazan komparativni pregled projektantskih preporuka za udaljenja gledališta od borilišta, kao i minimalno udaljenje gledališta i borilišta kao mera za sprečavanje nasilja i nedoličnog ponašanja na stadionu:

<p>Pojektantske preporuka</p> <p>S. Ilić, dipl. inž.arh.</p>	<p>Projektantska preporuka</p> <p>van. prof. mr B. Koružnjak,</p> <p>dipl.inž.arh.</p>	<p>Minimalni standardi za</p> <p>održavanje sportskih</p>
--	--	---

1998. godina (Sportski objekti) [4] 2012. godina (Zgrade za sport) [5] takmičenja, Sekretarijat za sport i omladinu APV

2010. godina [13]

Gledalište treba da su u svojim prvim redovima **što bliže borilištu**. Ta bliskost izražena u metrima iznosi **min. 2,5-3m ili max. 5m** kao racionalno i bez obzira na oblik gledališta i vrstu stadiona (fudbal sa atletikom, samo fudbal, bejzbol, ragbi i sl.).

Sigurnosna površina je površina između linije površine održavanje sportskih aktivnosti i ograde takmičenja minimalni razmak između granične linije površine gledališta mora da bude **10 metara** i da ima zaštitnu sigurnosne površine ka ogradu.

gledalištu iznosi:

sl.).

- **3m** na dužim stranama

igrališta, i

- **5m** na kraćim stranama (kod

golova).

#### 4.2.3. Mera – razdvajanje gledalaca i sportista

Nasilje između samih gledalaca i gledalaca i sportista na borilištu je više verovatno da će doći kada postoji manja fizička udaljenost između njih.

Jedan od najdoslednijih nalaza u vezi sa nivoima agresije na stadionima odnosi na vrstu sedišta na raspolaganju gledaocima. Individualna sedišta su povezana sa nižim nivoima nasilja, dok je opšte priznato da gledalište gde se zahteva da gledaoci stoje, predstavlja pojačani rizik za nasilje. Takođe, sve gužve na kraju, kada gledaoci postaju mobilni, prilikom ulaska i izlaska sa stadion postaje vreme rizika od nasilja. Bezbednije je ako gledaoci sede na sedištima, što pomaže da se održi red u toku događaja. Kada sedišta nisu dodeljena, oduševljeni gledaoci će pokušati da guranjem obezbedi svoj put ka terenu i vrše nasilje nad onim ispred njega. Takođe, prazan prostora (bez sedišta) može da podstakne gledaoce

za neredu i da predstavlja potencijalno mesto za bacanje pirotehničkih sredstva, početak lomače i sl. Pored toga, privremena sedišta, nefiksirana za pod gledališta, mogu da postanu oružje pri nasilju.

Na osnovu Dodatnih infrastrukturnih kriterijuma (DIK) stadioni mora da ispunjava i uslov da su tribine na stadionu podeljene na nezavisne celine, od dve do četiri, koje su međusobno fizički odvojene. Svaka celina mora biti podeljena po sekotrima radi lakše orijentacije, kao i iz razloga bezbednosrti i sigurnosti.

Svaki stadion kluba na kojima se odvijaju takmičenja Super i Prve lige mora da ispunjava i sledeće uslove:

- da ima čvrstu gvozdenu ogradu postavljenu oko terena, izgrađenu od vertikalnih šipki, odgovarajuće visine radi sprečavanja ulaska gledalaca na teren i odgovarajući broj vrta prema svakom sektoru koja se otvaraju prema terenu za igru,

- da su tribine i svi objekti stadiona izgrađeni od tvrdog materijala koji se ne može fizičkom snagom gledalaca lomiti, sitniti i cepati. Zabranjeno je korišćenje montažnih i drvenih tribina na stadionu,

- da su sektori na stadionuma odvojeni gvozdenom – jakom ogradom odgovarajuće visine da bi se sprečilo da gledaoci prelaze iz jednog sektora u drugi,

- da ima bezbedan prostor za izlazak igrača i službenih lica na teren,

- da ima posebnu prostoriju – kontrolnu sobu sa svim komunikacionim uređajima za praćenje i snimanje ponašanja gledalaca na posrtom objektu,

- da sedišta moraju biti fiksirana za podlogu, svako sedište mora da bude posebno odvojeno, da bude oblikovano, obeleženo brojem, napravljeno od nesalomljivog, nezapaljivog materijala sa naslonom za leđa visine najmanje 30cm (meri se od zadnje ivice sedišta). Nisu dozvoljena sedišta u vidu klupa i smatraće se kao delovi stadiona za stajanje,

- da ima sa sve četiri strane prilaz stadionu, odnosno odvojene ulaze po sektorima,

- da ulazi po sektorima moraju biti vidno obeleženi kako bi se gledaoci mogli orijentisati prema ulazu za koji imaju kartu. Sva vrata i pokretni ulazi moraju da budu jasno obeleženi čitljivim i razumljivim znacima (za međunarodne utakmice pored srpskog moraju biti ispisani i engleskim jezikom),

- da se obezbedi da vi prolazi za publiku, koridori, stepenice, vrata, kapije i putevi ka izlazima u slučaju opasnosti budu oslobođeni od svih prepreka koje bi mogle da usporu slobodan protok gledalaca,

- da sva izlazna vrata i kapije na stadionu i sve kapije koje vode od prostora za gledaoce do prostora za igru ostaju otključana dok su gledaoci na stadionu, kao i da navedena vrata sve vreme budu čuvana od starbe posebno određenih redara,

- da se obezbedi da na stadionu nema prodaje ili distribucije alkoholnih pića, a da se osvežavajuća pića služe u plastičnim, odnosno kartonskim čašama. [14]

Tabelarno je prikazan komparativni pregled projektantskih preporuka i regulativnih mera za razdvajanje gledališta i borilišta, a sve u cilju sprečavanja nasilja i nedoličnog ponašanja na stadionu:

Pravilnik o bezbednosti i sigurnosti na fudbalskim utakmicama, Fudbalski savez Srbije, 2007. [14]	Preporuka van. prof. mr Branka Koružnjaka, dipl.inž.arh. 2012. godina (Zgrade za sport) [5]	Minimalni standardi za održavanje sportskih takmičenja, Sekretarijat za sport i omladinu APV,
---	---	---

Svaki stadion kluba na kome se odvijaju takmičenja Super i Prve lige, pored uslova utvrđenih Pravilnikom o licenciranju klubova, mora da ispunjava uslov da ima **čvrstu gvozdenu ogradu postavljenu oko terena**, izgrađenu od vertikalnih šipki, odgovarajuće visine radi sprečavanja ulaska gledalaca na teren.

Teren za igru mora biti zaštićen od upadanja neovlašteni osoba.

Kako bi se spriječio neovlašteni pristup, stadioni mogu imati **ogradu visine od 2.20 metara** (metalnu ili ogradu od sigurnosnog stakla, itd.), prikladni jarak koji sprečava upadanje ili kombinaciju tih prepreka.

Na osnovu standarda za održavanje sportskih takmičenja minimalni razmak od igrališta za fudbal do gledališta mora da bude 10 metara i **da ima zaštitnu ogradu.**

#### 4.3. Uloga menadžera sportskog objekta u sprečavanju nasilja i nedoličnog ponašanja

Zakonom o sportu predviđene su novčane prekršajne kazne za sportsku organizaciju ili drugo pravno lice, odnosno nosioce odgovornosti za bezbednost i zdravlje sportista u sportskom objektu, ako:

- izloži sportistu sportskim aktivnostima koje mogu da ugroze ili pogoršaju njegovo zdravstveno stanje;
- ne uredi, ne obeleži, ne opremi ili ne održava javni sportski teren u stanju koje osigurava bezbedno korišćenje ili ne prekine korišćenje terena ili dela terena i ako su nastupile okolnosti koje ugrožavaju bezbednost na terenu ili koriste javni sportski teren iako ne ispunjava propisane uslove;
- koristi sportski objekat suprotno odredbama Zakona o sportu;
- ne preduzima mere koje omogućavaju predupređenje rizika nastanka štete za sportiste, gledaoce, druge učesnike i treća lica na sportskoj priredbi, kao i mere kojima se na povećan rizik utiče;
- organizuje sportsku priredbu i ako ne ispunjava propisane uslove. [1]

Bezbednosna procena sportskog događaja determinisana je vrstom događaja, karakterom događaja, mogućnosti eskalacije nasilja, očekivanim brojem gledaoca i njihovom strukturom, procenom eskalacije nasilja, mogućnošću upotrebe pirotehničkih sredstava, prikupljenim informacijama i operativnim saznanjima na terenu o mogućim pripremnim radnjama i pripremanju potencijalnih sukoba, procenom nivoa izvora i oblika ugrožavanja.

Svaka sportska aktivnost, pa time i sportsko takmičenje, predstavljaju potencijalan rizik za njegove aktere (kako sportiste tako i širi gledaoce). S toga je na menadžmentu zadatak da preduzme sve potrebne mere predupređenja mogućih rizika. [15]

Poznavanje bezbednosnih elemenata i procena faktora rizika su od suštinskog značaja za dobro planiranje, pripremu i bezbednosnu realizaciju sportskog događaja, te se od organizatora zahteva da predvidi i planira mere za sprečavanje navedenih pojava. [16] One se odnose na nekoliko grupa aktivnosti koje preduzima neposredni organizator priredbi:

- preventivne mere,
- opšte mere na sportskoj priredbi,
- posebne mere koje se preduzimaju na sportskim priredbama visokog rizika,
- mere koje preduzimaju nadležni državni organi.

## 5. ZAKLJUČCI

U savremenoj arhitekturi sportskih objekata obavezujuća je primena pravila za prostor za sportske aktivnosti, ali i pravila za prisustvo gledaoca. Gledaocima na stadionu potrebno je obezbediti dobru vidljivost sportskog događaja što je obaveza projektanta sportskog objekta.

Nasilje na sportskim takmičenjima je postao globalni fenomen zato je potrebno primeniti mere za sprečavanje nasilja i nedoličnog ponašanja na sportskim takmičenjima.

Mesto rizika gde se ispoljava nasilje na utakmicama je gledalište. U cilju sprečavanja nasilja potrebno je obezbediti mere propisane regulativom u fazi korišćenja sportskog objekta.

Među najznačajnijim merama su obezbeđenje sigurnosne zone, odnosno minimalne udaljenosti gledališta od borilišta i razdvajanje gledališta na celine, odnosno segmente, kao i razdvajanje ogradom gledališta od borilišta.

Daljom komparacijom preporuka za projektovanje gledališta i bezbedonosnih mera utvrđeno je da vidljivost gledalaca otežana primenom mera za sprečavanje nasilja i nedoličnog ponašanja na stadionu. Na osnovu analize regulative u oblasti sporta zaključujemo da je menadžer sportskog objekta najodgovorniji u sprečavanju nasilja i nedoličnog ponašanja na sportskim takmičenjima. Sprovedenje propisanih mera u najvećoj meri zavisi od sposobnosti menadžera. Uloga svakog menadžera je da, shodno pripadajućem organizacijskom nivou i određenim nadležnostima, na najbolji način koristi raspoložive metode predviđanja, planiranja, organizovanja, izvođenja i kontrole za efikasnu realizaciju postavljenih ciljeva i zadataka iz domena mera za sprečavanje nedoličnog ponašanja i nasilja, u procesu pripreme i izvođenja sportskog takmičenja.

## LITERATURA

[1] Zakon o sportu, Ministarstvo omladine i sporta Republike Srbije, Sportski savez Srbije, Beograd, 2011.



- [2] Zakon o sprečavanju nasilja i nedoličnog ponašanja na sporskim priredbama, „Službeni glasnik RS“, br. 67/2003, 101/2005 – dr. zakon, 90/2007, 72/2009 – dr. zakon, 111/2009 i 104/2013 – dr. zakon
- [3] Zakon o sportu - podzakonska akta prema Zakonu o sportu, Ministarstvo omladine i sporta Republike Srbije, Sportski savez Srbije, Beograd, 2013.
- [4] Ilić S.: Sportski objekti, Edicija Arčigram, knjiga II, Beograd, 1998.
- [5] Koružnjak B.: Zgrade za sport – sažetci predavanja, Arhitektonski fakultet Sveučilište u Zagrebu, Zagreb, 2012., elektronsko izdanje - [http://www.arhitekt.unizg.hr/nastava/skripta/KoruznjakB\\_Zgrade%20za%20sport\\_sa%C5%Beeci.pdf](http://www.arhitekt.unizg.hr/nastava/skripta/KoruznjakB_Zgrade%20za%20sport_sa%C5%Beeci.pdf), posećeno 05.4.2014.
- [6] Zakon o ratifikaciji Evropske konvencije o nasilju i nedoličnom ponašanju gledalaca na sportskim priredbama, posebno na fudbalskim utakmicama, "Službeni list SFRJ - Dodatak: Međunarodni ugovori", br. 9/1990
- [7] Dugalić S.: Menadžment sportskih objekata, Viša škola za sportske trenere, Beograd, 2007.
- [8] Pravilnik o licenciranju klubova Fudbalskog saveza Srbije za takmičenja u organizaciji UEFA, Fudbalski savez Srbije, 2012., [http://www.fss.rs/documents/pravilnik\\_o\\_licenciranju.pdf](http://www.fss.rs/documents/pravilnik_o_licenciranju.pdf), posećeno 4.4.2014.
- [9] Odluka o obrazovanju Nacionalnog saveta za borbu protiv nasilja i ndoličnog ponašanja gledalaca na sportskim priredbama, "Službeni glasnik RS", br. 65/2011 i 100/2012.
- [10] Pravilnik o programu i načinu sprovođenja obuke za obavljanje poslova redara na sportskoj priredbi, „Službeni glasnik RS“ br. 28/2011.
- [11] Nacionalna strategija za borbu protiv nasilja i nedoličnog ponašanja na sportskim priredbama za period od 2013. do 2018. godine, "Službeni glasnik RS", br. 63/2013
- [12] Nojfert E.: Arhitektonsko projektovanje, Građevinska knjiga, Beograd, 1988.
- [13] Kovačev M.: Minimalni standardi za održavanje sportskih takmičenja, Pokrajinski sekretarijat za sport i omladinu, Novi Sad, 2010.
- [14] Pravilnik o bezbednosti i sigurnosti na fudbalskim utakmicama, Fudbalski savez Srbije, 2007., [http://www.fss.rs/documents/pravilnik\\_o\\_bezbednosti\\_i\\_sigurnosti.pdf](http://www.fss.rs/documents/pravilnik_o_bezbednosti_i_sigurnosti.pdf), posećeno 4.4.2014.
- [15] Masterman G.: Strateški menadžment sportskih događaja – Prevod sa engleskog, Clio, Beograd, 2008.
- [16] Tomić M.: Menadžment u sportu, Astimbo, Beograd, 2001.



## **ETNIČKE PREDRASUDE I STEREOTIPIJE KAO FAKTOR AGRESIVNOG PONAŠANJA NAVIJAČKIH GRUPA** **ETHNICAL PREJUDICES AND STEREOTYPES AS A FACTOR OF AGGRESSIVE BEHAVIOR OF FAN GROUPS**

Bjelica Duško<sup>1</sup>, Krivokapić Dragan<sup>1</sup>, Muratović Aldijana<sup>1</sup>

<sup>1</sup>Univerzitet Crne Gore, Fakultet za sport i fizičko vaspitanje, Nikšić

### Rezime

Etničke predrasude su tendenciozne generalizacije, afektivno opterećene, koje uključuju neutemeljeno negativno mišljenje o drugim etničkim grupama i nekritičko pozitivno mišljenje o svojoj. Pod etničkim stereotipijama podrazumijevamo dio kognitivne komponente odnosa prema pojedinim narodima, i to onaj dio koji karakteriše relativno uprošćeno i rigidno shvatanje o karakteristikama pripadnika pojedinih naroda. Etničke predrasude i stereotipije predstavljaju krupan društveni problem jer mogu da budu uzrok eskalacije sukoba i sporova među etničkim grupama i narodima. U sportu, posebno fudbalskom, često smo svjedoci ozbiljnih agresivnih ispada navijačkih grupa širom svijeta. U državama bivše zajednice, po okončanju ratnih sukoba, agresivno ponašanje navijačkih grupa i na ovim prostorima dobija novu dimenziju. Tome svakako pogoduje nestabilna politička i ekonomska situacija ali i poteškoće da se mladi ljudi ostvare na konstruktivan, društveno prihvatljiv način. To izaziva osjećaj frustracije koja uzrokuje pojavu agresivnog ponašanja, koje se na sportskim manifestacijama često nekontrolisano projektuje prema pripadnicima drugih etničkih grupa.

Ključne riječi: etničke grupe, predrasude, stereotipije, navijači, agresija

### Abstract

Ethnical prejudices are tendentious generalizations that include baseless negative opinion on other ethnical groups and unethical positive opinion on their own. Ethnical stereotypes mean a part of cognitive component of relation towards certain nations, and that is the part featured with relatively simple and rigid understanding on characteristics of individuals of certain nations. Ethnical prejudices and stereotypes are a big social problem because they can be cause of escalation of conflicts and fights between ethnical groups and nations. In sports, especially football, we have often witnessed serious aggressive dropouts of fan groups all around the world. In the states of our former federation, after the wars, aggressive behaviors of fan groups get new dimension even here. That is certainly affected by unstable political and economic situation, as well as difficulties that young people face with in attempt to achieve success in a constructive and socially acceptable way. That causes the feeling of frustration that causes aggressive behavior that, at sports manifestations, is often uncontrollably projected towards members of other ethnical groups.

Key words: ethnical groups, prejudices, stereotypes, fans, aggression.

## 1. UVOD

Sve do prije par decenija, sportska publika je navijajući za svoj tim iskazivala privrženost svom gradu, svom klubu i igračima. Emotivna komponenta prema svom klubu je bila najdominantnija a navijači su svaku pobjedu svog kluba slavili kao svoju, a svaki poraz doživljavali kao lični neuspjeh. U današnje vrijeme navijačke grupe, kao eksponirani dio sportske publike sve manje daju prioritet relacijama sa svojim sportskim klubom. Oni sve više ističu svoj navijački identitet kroz nadmetanje sa protivničkim navijačkim grupama u specifičnim koreografijama koje podrazumijevaju nadglasavanje, međusobno omalovažavanje pa sve do spontanih i unaprijed dogovorenih fizičkih obračuna na tribinama ili izvan njih. Nasilje postaje prepoznatljivo kod tih, najčešće mladih ljudi koje dobija attribute rituala koji se često planira do najsitnijih detalja. Nasilje na stadionima i ulicama gradova gdje se organizuju značajnije fudbalske utakmice poprima subkulturna obilježja sa nepredvidljivim posljedicama. Kao da su stadioni postali mjesta pronalaženja identiteta koji karakteriše iskazivanje prezira prema drugim društvenim grupama, pojedincima ili društvu u cjelini. U državama bivše zajednice, po okončanju ratnih sukoba, agresivno ponašanje navijačkih grupa i na ovim prostorima dobija novu dimenziju. Tome svakako pogoduje nestabilna politička i ekonomska situacija ali i poteškoće da se mladi ljudi ostvare na konstruktivan, društveno prihvatljiv način. To izaziva osjećaj frustracije koja uzrokuje pojavu agresivnog ponašanja, koje se na sportskim manifestacijama često nekontrolisano projektuje prema pripadnicima drugih etničkih grupa.

## 2. KARAKTERISTIKE I NAČIN NASTANKA ETNIČKIH PREDRASUDA I STEREOTIPIJA

Osjećajući se pripadnicima određene nacije, ljudi nužno formiraju predstave i stavove o drugim narodima, koji uključuju tri osnovne funkcije i komponente: kognitivnu, afektivnu i konativnu.

Kognitivnu komponentu čine, prije svega, shvatanja o karakteristikama neke nacije. Te su karakterizacije redovno uprošćene i krute i stoga se nazivaju stereotipijama ili etničkim stereotipijama. Stereotipije o nacijama su kao šabloni koji daju uvijek isti otisak. Prisutna je sklonost da se pripadnici neke nacije ocjenjuju kao osobe sa sasvim određenim ličnim karakteristikama a sve pripadnike iste nacije kao iste ili slične.

Afektivna komponenta se formira kroz pripisivanje određenih atributa pojedinim nacijama, pa se uz te attribute redovno vezuju i određene afektivne reakcije odnosno određeni afektivni odnos. Prema nekim nacijama se pokazuje sklonost i tim nacijama se pridaje više pozitivnih osobina, a prema drugim nesklonost pa im pridajemo pretežno negativne karakteristike.

Konativna komponenta može da sadrži tendencije ka preduzimanju određenih akcija prema tim narodima, na osnovu tako formiranih slika. Tamo gdje pridajemo pozitivne attribute nalazimo, uz pozitivan afektivni odnos, i spremnost na preduzimanje akcija u korist onih kojima pridajemo pozitivne karakteristike: javlja se i pozitivni konativni odnos. A tamo gdje u slici o narodima preovladavaju negativni atributi, negativan je i emocionalni odnos i postoji spremnost ka preduzimanju neprijateljskih akata. U tom slučaju riječ je o etničkim predrasudama.

Pod etničkim stereotipijama podrazumevamo dio kognitivne komponente odnosa prema pojedinim narodima, i to takav dio kognitivnog odnosa koji karakteriše relativno uprošćeno i rigidno shvatanje o karakteristikama pripadnika pojedinih naroda. Ocjene o osobinama pojedinih naroda uprošćene su i neadekvatne jer su ishod tendencije ka simplifikaciji. Rigidne su i teško promjenljive zbog toga što su zasićene emocijama. Kad su emocije prema nekom narodu negativne, kao što je to kod nacionalnih predrasuda, i etničke stereotipije su negativne. Pored uprošćenosti i rigidnosti etničke stereotipije karakteriše i njihova proširenost. Po pravilu, veliki dio pripadnika jednog naroda ima uprošćene i rigidne slike o mnogim drugim narodima, i o onima sa kojima ima dodira, ali i o mnogim jedva poznatim ili nepoznatim narodima.

Mogu se razlikovati dva shvatanja o prirodi stereotipija. Jedno ih izjednačava sa predrasudama ili u njima vidi izvor predrasuda. Po drugom shvatanju stereotipije su na osnovu iskustva o pojedinim narodima izvedeni zaključci o njihovim osobinama. Oni mogu biti pogrešni kao i sve generalizacije jer počivaju na nepotpunoj indukciji. O stereotipijama govorimo onda kad se takva pogrešna shvatanja uporno održavaju, nasuprot podacima i činjenicama. Zato se ne može prihvatiti da su negativne etničke stereotipije samo pogrešne generalizacije nego je nužno smatrati ih psihičkim pojavama povezanim sa predrasudama.

Postoje i dva shvatanja o funkciji etničkih stereotipija. Po jednom shvatanju, one se formiraju zbog toga što predstavljaju generalizacije korisne za ocjenjivanje različitih pojava u životu i što nam omogućavaju relativno stabilnu sliku svijeta i lakše snalaženje u složenim i stalno promjenljivim pojavama sa kojima se srećemo. Pomažu nam da objasnimo mnoge stvari, da svrstamo različite pojedinačne pojave u određene kategorije i da se na taj način lakše orijentišemo. Ovu funkciju stereotipija naglašava i autor, koji je i skovao termin stereotipija - Lipman (W. Lippmann, 1922). Drugo je shvatanje da je funkcija stereotipija ne u tome da nam omoguće kategorizaciju i objašnjavanje različitih pojava nego da nam posluže kao opravdanje našeg neprijateljskog odnosa prema pojedinim grupama. Drugim riječima, da služe kao racionalizacija predrasuda, kao način da ispoljimo nagomilanu agresivnost i da se, na taj način, oslobodimo potisnutih agresija. Svakako da stereotipije služe i za ocjenjivanje pojava, njihovo kategorisanje i dobijanje neke stabilnije slike svijeta. Ali, zato što su, posebno negativne stereotipije, obično povezane i sa predrasudama, njihova funkcija je i u pravdanju neprijateljskog odnosa prema pojedinim grupama.

### **3. GRUPNA DINAMIKA UNUTAR NAVIJAČKIH GRUPA**

Prihvatanje neke grupe kao vlastite, zbog sopstvene etničke pripadnosti a neke druge kao tuđe i strane grupe, zbog druge etničke pripadnosti nije samo posljedica svijesti o tome da se jednoj pripada a drugoj da se ne pripada, nego je prisutan afektivni doživljaj koji uključuje evaluaciju, a često je prisutan i konativni doživljaj koji sadrži tendencije da se postupi prijateljski prema vlastitoj a na neprijateljski način prema tuđoj grupi.

Može se reći da etničke grupe, prema kojima postoje negativne etničke predrasude i stereotipije izazivaju i najviši stepen neprijateljstva, koje najčešće eskalira na sportskim manifestacijama, najčešće u fudbalskom sportu.

Grupe je moguće razlikovati i na osnovu ličnog odnosa prema njima, na osnovu toga da li se doživljavaju kao vlastite, grupe kojima pripadamo i kao nama bliske grupe, ili kao tuđe grupe, one kojima ne pripadamo i kao nama strane grupe. Razlikovanje grupa prema ovom kriterijumu važno je po svom dejstvu na ponašanje uopšte, a posebno na socijalno ponašanje. Za neke grupe kojima pripadamo mi se osjećamo vezani. Članove tih grupa doživljavamo kao osobe koje su nam srodne i sa kojima imamo zajedničke interese. To su grupe koje doživljavamo kao bliske, kao grupe kojima se osjećamo privrženima i koje su na neki način nama ono što smo mi njima. One znatno utiču na naše ponašanje. Zajednički su ne samo neki ciljevi i neki naši interesi sa interesima članova tih grupa, nego i mnogi stavovi, uvjerenja i vrijednosti. Sa vlastitom se grupom identifikujemo, makar s obzirom na neko od njenih svojstava, pa identifikacija može biti potpunija ili ograničenija. Ona je za nas referentna grupa odnosno takva grupa čiji su standardi osnova naših ocjena i stavova.

Grupu kojoj ne pripadamo i koju ne ocjenjujemo kao nama blisku, sa kojom nemamo zajedničke karakteristike i istovjetne interese doživljavamo kao nama tuđu grupu. Mi smo van tih grupa i distanciramo se od njih. Doživljavamo ih kao grupe čiji pripadnici imaju od nas različite i drugačije karakteristike: interese, stavove i drugo. Uvijek postoji osjećanje postojanja razlike između pripadnika naše vlastite grupe, i između pripadnika tuđe i nama strane grupe. Ukoliko je postojao ili postoji antagonizam koji se veoma lako javlja između naše i tuđe grupe, javlja se ne samo ocjenjivanje razlika i osjećanje distance nego i osjećanje neprijateljstva. U tom slučaju pridaju se tuđim grupama zle namjere prema našoj grupi, a njihovim pripadnicima negativne karakteristike. Takav odnos prema pojedinim nacionalnim grupama, prema nacijama, izražen je u predrasudama i negativnim etničkim stereotipijama. Socijalna distanca prema tuđim, nevlastitim grupama utoliko je intenzivnija ukoliko je izraženija identifikacija sa vlastitom grupom i snažnija i isključivija vezanost za nju.

Pojam vlastite i tuđe grupe treba, da bi imao svoj psihološki smisao, ograničiti na one uz koje se osjećamo vezani i sa čijim normama se makar djelimično identifikujemo, odnosno na one čiji ne samo da nijesmo pripadnici nego od kojih se i distanciramo jer njihove ciljeve i norme ne ocjenjujemo ni djelimično kao prihvatljive za nas nego naprotiv kao neprihvatljive. Pojam vlastite i tuđe grupe je psihološki pojam a ne sociološki i na osnovu kriterijuma objektivnog članstva u grupi. Za svoju smo grupu vezani, suprotstavljamo se uključenju u nju svakog ko našoj grupi ne pripada i spremni smo da u odbranu stvarnih ili zamišljenih interesa svoje grupe napadnemo tuđu grupu. Ukoliko smo vezaniji za svoju grupu, distanciramo se više od svih koji joj ne pripadaju i od onih grupa kojima mi ne pripadamo, i obrnuto: ukoliko je jača nepodnošljivost prema onima koji ne pripadaju našoj grupi i neprijateljstvo prema stranoj grupi, utoliko se više osjećamo vezanim za vlastitu grupu.

#### **4. NAČINI KOJIM JE MOGUĆE UMANJITI ETNIČKE PREDRASUDE I STEREOTIPIJE**

Danas se ističe važnost sistematskog empirijskog izučavanja etničkih predrasuda i stereotipija, jer takva istraživanja proširuju znanja o psiho-socijalnim aspektima današnjih navijačkih grupa, ukazujući na njihovu povremenu iracionalnost izazvanu etničkim predrasudama i stereotipijama, koje zbog mogućeg poprimanja nekontrolisanih agresivnih tendencija mogu nanijeti štetu društvu u cjelini, pojedinim društvenim segmentima ili međudržavnim odnosima. Zbog društvenog značaja etničkih predrasuda i stereotipija uloženo je mnogo pokušaja u traženju efikasnih načina kojim je moguće umanjiti njihov uticaj.

Kao prvo, zakonski propisi ne samo da dovode do olakšavanja života manjinske grupe prema kojoj postoje predrasude i stereotipije već i do mijenjanja stavova prema njima - navode oni koji ističu važnost zakona u borbi protiv etničkih predrasuda.

Kao drugo sredstvo, u toj borbi spominje se sistematsko informisanje o neopravdanosti predrasuda. Iako, opšte uzevši, takvo informisanje predstavlja korisno sredstvo, ono nije uvijek dovoljno efikasno i ne daje uvijek željene i očekivane rezultate.

Treće sredstvo koje se često koristi i često smatra efikasnim je neposredni kontakt sa grupama prema kojima postoje etničke predrasude i stereotipije. Treba, međutim, istaći da ni takav kontakt nema uvijek za posljedicu njihovo smanjenje. Da li će kontakt imati ili neće imati efekta na njihovo umanjenje, zavisi od prirode kontakta i prirode odnosa među onima koji imaju predrasude i pripadnika grupa prema kojima postoje predrasude.

Tolerancija, teznja kompromisu i uspostavljanju dijaloga su vještine koje u svakom slučaju treba razvijati u savremenom građanskom društvu a uprave sportskih klubova u kontaktu sa vođama navijačkih grupa trebaju vršiti konstantan uticaj u tom smislu.

## **5. ZAKLJUČAK**

Etničke predrasude i stereotipije predstavljaju krupan društveni problem jer mogu da budu uzrok eskalacije sukoba i sporova među etničkim grupama ali i narodima. U sportu, posebno fudbalskom, često smo svjedoci ozbiljnih agresivnih ispada navijačkih grupa širom svijeta usmjerenih protiv pripadnika ili navijačkih grupa druge etničke pripadnosti. U državama bivše zajednice, po okončanju ratnih sukoba, agresivno ponašanje navijačkih grupa i na ovim prostorima dobija novu dimenziju. Tome svakako pogoduje nestabilna politička i ekonomska situacija ali i poteškoće da se mladi ljudi ostvare na konstruktivan, društveno prihvatljiv način. To izaziva osjećaj frustracije koja uzrokuje pojavu agresivnog ponašanja, koje se na sportskim manifestacijama često nekontrolisano projektuje prema pripadnicima drugih etničkih grupa.

### **Literatura**

- 1.Allport, F.H.: Social psychology. Houghton Mifflin, Boston, 1974, 215-230.
- 2.Bjelica, D., Krivokapić, D.: Teorijske osnove fizičke kulture, Podgorica, 2011.
- 3.**Cartwright, D. : Group dynamics. Third ed. Harper, New York, 1998, 176-189.**
- 4.**Havelka, N.: Kognitivna struktura nacionalne vezanosti. Peti kongres psihologa Srbije, 1986, 142-154.**
- 5.**Lazarević, Lj.: Psihološke osnove fizičke kulture, Beograd, 1987, 190-204.**



## KARAKTERISTIKE PONAŠANJA SPORTSKE PUBLIKE KAO NESTRUKTURIRANE GRUPE CHARACTERISTICS OF BEHAVIOR OF SPORTS AUDIENCE AS UNSTRUCTURED GROUP

Krivokapić Dragan<sup>1</sup>, Bjelica Duško<sup>1</sup>, Petković Jovica<sup>1</sup>

<sup>1</sup>Univerzitet Crne Gore, Fakultet za sport i fizičko vaspitanje, Nikšić

### Rezime

*Postoje opravdani razlozi psihološkog izučavanja ponašanja sportske publike. Sportska publika predstavlja nestruktuiranu i neorganizovanu skupinu ljudi, okupljenu na ograničenom prostoru, sa pažnjom usmjerenom (polarizovanom) na određeni sportski događaj. Njeno reagovanje je više reaktivno i receptivno nego aktivno i angažovano, uz pojavu psiholoških fenomena koje ne nalazimo posmatrajući i izučavajući izolovane jedinke. Kod sportske publike javlja se interstimulacija koja dolazi do izražaja u pojavi poznatoj pod nazivom socijalna facilitacija. Pod tim se podrazumijeva uticaj na ponašanje pojedinaca uslijed prisustva drugih osoba, koje se manifestuje specifičnim **oblicima ponašanja, drukčijim od za njih uobičajenog ponašanja**. Takvo prisustvo nekad pojačava aktivnost a nekad koči određene funkcije, ali uvijek utiče i donekle mijenja ponašanje pojedinaca. Pojavom socijalne facilitacije i postojanjem sklonosti za podražavanje tuđeg ponašanja mogu se djelimično objasniti osobenosti ponašanja karakteristične za sportsku publiku kao nestruktuiranu grupu.*

*Ključne riječi: ponašanje, facilitacija, reagovanje, sportska publika*

### Abstract

*There are justifiable reasons of psychological examination of sports audience behavior. The sports audience is an unstructured and unorganized group of people, gathered on a limited area, with attention paid (polarized) to a certain sports event. Its reaction is more reactive and receptive than active and engaged, with appearance of some psychological phenomena that we cannot see looking and examining isolating individuals. At the sports audience we can see inter-stimulation that is seen in phenomena known as social facilitation. That means an influence on behavior of individuals in presence of other people, which is manifested in specific forms of behavior, different from their usual behavior. Such presence sometimes increases activity and sometimes inhibits certain functions, but it always affects and somehow changes behavior of an individual. Social facilitation and presence of tendency for simulation of someone else's behavior can partially explain peculiarities of the behavior characteristic for sports audience as unstructured group.*

*Key words: behavior, facilitation, reacting, sports audience.*

## 1. UVOD

Jedno od najznačajnijih područja u psihologiji sporta i uopšte u socijalnoj psihologiji je vezano za psihološko izučavanje grupa, pa ćemo navesti neke, **možda najvažnije posebne razloga za to. Kao prvo, izučavanju psiholoških činilaca i procesa grupne aktivnosti pristupamo da bi se bolje shvatili određeni aspekti funkcionisanja pojedinih vrsta grupa, kao i psihološke činioce određenog ponašanja svih učesnika.** Sljedeći razlog potrebe psihološkog izučavanja grupe je što pripadnost grupama, posebno pojedininim od njih, položaj i aktivnost pojedinaca u njima, utiču ne samo na trenutno ponašanje ljudi, nego i na formiranje njihovih brojnih karakteristika i njihovo ponašanje u cjelini. **To potvrđuju nalazi o efektima socijalizacije. Proučavanje efekata socijalizacije govori** i o uticaju društvenih činilaca, a posebno grupne pripadnosti i interakcije, na sve psihičke procese i funkcije. Vjerovatno najvažniji razlog, za psihologiju kao nauku, psihološkog izučavanja grupnog ponašanja jeste u tome što se u toku funkcionisanja grupe javljaju psihološki fenomeni koje ne nalazimo posmatrajući i izučavajući izolovanu jedinku. Kao što van grupe nema ni grupne strukture, tako nema ni grupnih normi, tj. određenih vrsta dispozicija za relativno trajne načine ponašanja u toku grupne interakcije, karakterističnih za članove određene grupe. Djelovanjem grupne interakcije dolazi do mijenjanja stavova, vrijednosti i drugih stečenih dispozicija kao i javljanja karakterističnih načina postupanja nastalih kao posljedica grupne dinamike.

## 2. OSNOVNE ODLIKE STRUKTURIRANIH I NESTRUKTURIRANIH GRUPA

Sve grupe možemo podijeliti prema određenim kriterijumima na više načina. Karakteristika grupe na osnovu koje možemo izvršiti osnovnu podjelu jeste strukturiranost grupe. Nestruktuirane grupe, u koje spada: publika, masa i socijalni pokreti karakteriše postojanje djelimično istog ili sličnog cilja. U njima prisutni nemaju svoje mjesto ili zadatak ali postoji izvjestan broj osoba koje su veza među ostalima i postoji interstimulacija članova. Ove grupe nazivamo i grupama u širem smislu.

Za strukturirane grupe je karakteristično da postoji zajednički cilj koji ostvaruju u međusobno povezanom i usklađenom aktivnošću. U ostvarenju tog cilja svaki član grupe ima svoje mjesto i svoju ulogu. Ove grupe nazivamo i grupama u užem smislu i u njih spadaju male grupe, organizacije i velike društvene grupe.

Možemo istaći tri odlike koje bi bile karakteristične za sve vrste grupa, bile one strukturirane ili nestruktuirane.

Prva je prisustvo određenog broja osoba. Da bismo mogli uopšte govoriti o grupi, treba da postoji neka vrsta veze između određenog broja osoba, koji može biti veći ili manji. Nestruktuirane grupe čine uvijek relativno veliki broj osoba, koje su na neki način povezane. Kod strukturiranih grupa taj broj može biti i mali ali i veoma veliki.

Druga karakteristika je postojanje nekog oblika povezanosti članova grupe, makar to bilo samo usmjerenost interesa prema nekom za sve članove grupe istom sadržaju ili, kako se nekad u stručnoj literaturi govori, polarizacija interesa odnosno postojanje barem privremeno istog cilja. Dok je za strukturirane skupine polarizovanost interesa samo manje značajna odlika koja povezuje članove takve skupine, (jer za nju postoje mnogo intenzivniji i složeniji oblici povezanosti), za nestruktuiranu skupinu, kao što je publika, to je najvažniji oblik povezanosti.



Treća odlika svih vrsta grupa je interstimulacija članova, njihov uticaj jednih na druge. U strukturiranim grupama interstimulacija je živa, trajna i raznovrsna. Kod publike, kao vrste nestruktuirane grupe, interstimulacija je slaba ali u određenim okolnostima može postati veoma živa usled intenzivnog međusobnog uticaja prisutnih, što dovodi do homogenosti njihovog ponašanja koje je ograničeno po trajanju.

### 3. SPORTSKA PUBLIKA KAO NESTRUKTUIRANA GRUPA

Jednu od vrsta nestruktuiranih skupina čini publika. Pod tim terminom, u uobičajenom značenju se podrazumijeva nestruktuirana i neorganizovana skupina ljudi, okupljena na ograničenom prostoru, sa pažnjom polarizovanom na određeni objekat ili zbivanje, čije je reagovanje više reaktivno i receptivno nego aktivno i angažovano, a kod koje postoji relativno slaba interstimulacija koja dolazi do izražaja u spremnosti za uzajamnim podražavanjem ponašanja.

Može se razlikovati *slučajna publika*, okupljena spontano i neplanirano usled nekog iznenadnog i neočekivanog događaja, koji je skrenuo trenutnu pažnju prolaznika od *namjerno okupljene publike*, okupljene zbog prisustva nekom najavljenom događaju odnosno publika u užem i uobičajenom značenju.

U ovom radu će najveći dio pažnje biti posvećen namjerno okupljenoj sportskoj publici. Postoji jasna razlika između publike okupljene radi zabave, na primjer publika koja se okupila radi posmatranja sportske manifestacije, i publike okupljene radi sticanja informacija, npr. publike na predavanju ili prezentaciji. I te vrste publike imaju iste karakteristike kao slučajna publika: nestruktuiranost, polarizaciju interesovanja, izvjesnu homogenost ponašanja, okupljenost na određenom prostoru i izvjesnu uzajamnu interstimulaciju. Interstimulacija se izražava kod namjerno okupljene publike u povećanom, bilo pozitivnom bilo negativnom, reagovanju na zbivanje na koje je usmjerena pažnja.

Kod obje vrste publike interstimulacija dolazi do izražaja i u pojavi poznatoj pod nazivom socijalna facilitacija. Pod tim se podrazumijeva uticaj na ponašanje pojedinaca uslijed prostog prisustva drugih osoba. Takvo prisustvo nekad pojačava aktivnost a nekad koči određene funkcije, ali uvijek utiče i donekle mijenja ponašanje pojedinaca. Pojavom socijalne facilitacije, postojanjem sklonosti za podražavanje tuđeg ponašanja i interstimulacijom koja pojačava uzajamno podražavanje mogu se djelimično objasniti osobenosti ponašanja publike kao nestruktuirane skupine.

#### 3.1. Transformacija sportske publike u gomilu ili masu

Publika se u određenom razvoju situacije može transformisati u strukturiranu grupu ali i u gomilu. U strukturiranu grupu se pretvara, na primjer, ako posle završenog predavanja dođe među slušaocima do duže diskusije. Pretvaranje namjerno okupljene sportske publike u gomilu imamo kad dio posmatrača npr. nogometne utakmice, ozlojeđeni neuspjehom kluba za koji navija, u nekontrolisanom bijesu napada sudiju ili igrače i navijače protivničkog kluba. Dio okupljene publike, sa određenom namjerom postaje agresivna gomila ili masa.

U mnogim starijim i novijim filozofskim, istorijskim i sociološkim raspravama mnogo je više razmatranja o drugoj kategoriji nestruktuiranih skupina - o gomili, koja se često naziva i masa. U većini tih rasprava ukazuje se na nepredvidivost ponašanja, emocionalnost, iracionalnost ponašanja, na njegovo odudaranje i odstupanje od uobičajenog i normalnog ponašanja, često i na moralnu i intelektualnu inferiornost ponašanja ljudi u takozvanim masovnim situacijama. Primjere za takvo ponašanje nalazimo u paničnom ponašanju usljed pojave iznenadne opasnosti ili nerazumnom bijesu i destruktivnom ponašanju izazvanim određenim okolnostima, koje prisutni najčešće tumače kao nepravedne ili neželjene.

Danas se ističe važnost sistematskog empirijskog izučavanja masovnog ponašanja sportske publike, jer takva istraživanja proširuju znanja o psiho-socijalnim aspektima mase, ukazujući na njihovu povremenu iracionalnost izazvanu specifičnim okolnostima, koje zbog mogućeg poprimanja agresivnih tendencija mogu nanijeti štetu društvu u cjelini ili pojedinim društvenim segmentima.

Termin masa upotrebljava se u različitim značenjima. Nekad se time označava jednostavno veliki broj ljudi koji i ne čine nikakvu skupinu i nemaju nikakve posebne karakteristike. Kad se u političkom žargonu govori o „širokim masama", misli se na veliki broj ljudi, na veliki dio stanovništva. Masom se često naziva svaka velika skupina ljudi. Ima autora koji svakoj velikoj skupini ljudi, označavajući je masom, pridaju pomenute negativne karakteristike, koje smatraju odlikama masovnog ponašanja. Oni smatraju da, kad je veliki broj ljudi na okupu, svi prisutni mijenjaju svoje osobine pretežno zbog privremenog umanjenja samostalne kognitivne elaboracije. Takvo mišljenje karakteristično je za tzv. Romansku sociološku školu, čiji su predstavnici Italijani Sighele (Sighele), Feri (Ferri) i posebno, Francuz Le Bon.

**Ta ideja o racionalnoj inferiornosti mase dominira naročito u prikazima i knjigama Le Bona. On ističe da se pojedinci u gomili radikalno mijenjaju. Ne samo da se mijenja njihovo ponašanje, koje postaje iracionalno, afektivno i agresivno, već se mijenja i njihova ličnost. Dolazi do dominacije primitivnog i nesvjesnog dijela ličnosti, izbija svima zajednička primitivna kolektivna svijest, a gubi se svjesna komponenta ličnosti koju karakterišu individualnost, samokontrola i moralnost.** U svojoj uticajnoj i na mnoge jezike prevedenoj knjizi **Psihologija gomila**, objavljenoj davne 1895. godine, Le Bon navodi: „Ko god bili pojedinci koji se nalaze u gomili, koliko god bili slični ili različiti njihov način života, njihova zanimanja, njihovi karakteri ili njihova inteligencija, činjenica da su transformisani u gomilu daje im neku vrstu kolektivne svijesti koja čini da osjećaju, misle i djeluju na način sasvim različit od onog na koji bi svaki pojedinac od njih osjećao, mislio i činio kada bi bio izolovan. Postoje određene ideje i osjećanja koja se ne mogu javiti ili pretvoriti u akciju, osim u slučaju kad pojedinci formiraju gomilu".

**Le Bon navodi tri bitne karakteristike ponašanja u gomili:**

**1) Nivelisanje individualnih razlika i opšta homogenost ponašanja. To je, prije svega, posljedica preovladavanja primitivnih i nesvjesnih djelova ličnosti, a koji su kod svih ljudi slični, i gubljenja svijesnog dijela ličnosti, nosioca individualnosti. Tu homogenost ponašanja prate netrpeljivost prema svakoj razlici, osjećanje vlastite moći kao i lična neodgovornost.**

**2) Intelektualna inferiornost, lakovjernost i nesposobnost zaključivanja usled privremenog umanjenja samostalne kognitivne elaboracije**

**3) Promjena u emocionalnom ponašanju: pretjerana emocionalnost i naglo bujanje i javljanje ekstremnih emocija, koje su nestabilne i promjenjive. Posljedica svih tih izmjena u psihičkim**

funkcijama je spremnost na nasilje i destruktivno ponašanje. Procesi kojima se te promjene ostvaruju i objašnjavaju jesu prema Le Bonu, procesi psihičke zaraze, do koje u gomili dolazi kao što dolazi do epidemije neke bolesti, i javljanje ekscesne sugestibilnosti, a koja čini učesnike gomile potpuno nekritičnim i potpuno podložnim uticaju osobe koja dobiva moć nad gomilom, njenog vođe koji ima moć sugestibilnosti u masovnoj situaciji.

Ovaj autor je utoliko u pravu što zaista u određenim vrstama skupa i iznesenim situacijama dolazi do promjena ponašanja pojedinaca, kojim dominiraju i utiču na postupke emocije a akcije su manje kontrolisane i manje inhibirane usvojenim normama. Dolazi do povećane aktivnosti. Ali ističući uočene promjene u nekim masovnim situacijama, i to po pravilu samo kod jednog dijela osoba, Le Bon pretjeruje u prikazivanju njihovog intenziteta, pridajući im opštost koja nije uvijek evidentna.

Frojd smatra da je ovo, Le Bonovo navođenje nesvjesnog dijela ličnosti kao dominantnog kod članova gomile važna potvrda svoje koncepcije. On pridaje značaj Le Bonovim idejama i cijeni njegova razmatranja o ponašanju gomile. Sam, međutim, to ponašanje ne objašnjava djelovanjem sugestije nego, u skladu sa svojim učenjem, djelovanjem libida. U gomili ili masi, kako se Frojd izražava, dolazi do dvostrukih libidinoznih veza: uzajamnih veza između članova gomila i vezanosti učesnika gomile za vođu. Vezanost za vođu je jača. Identifikacijom sa njim i introjeksijom on postaje ego - ideal. Odatle podložnost vođi. Budući da svi usvajaju isti ego - ideal dolazi do homogenosti ponašanja u masi. To je ponašanje u stvari regresija, do koje dolazi jer se aktivira u svakoj osobi želja za zaštitom osobe koja „poseduje neograničenu“ moć.

Mnogo kasnije, Braun (1965) naglašava da agresivno ponašanje u masi nije opšta ljudska crta i neće se javiti kod svih prisutnih u masi, kao što je smatrao Le Bon. Ali da bi i kod jednog djela populacije došlo do takvog ponašanja, treba da postoje određeni uslovi: da ima više spremnih osoba na agresivno ponašanje; da su ljudi sakupljeni na jednom mjestu; da je uvijek veliki broj prisutnih da bi se osjetili dovoljno snažnima, da postupaju suprotno društvenim normama i da bi mogli ostati anonimni i tako se osjećali bezbjednim od mogućih zakonskih sankcija. Taj veliki broj učesnika u agresivnim ispadima doprinosi i tome da se stvara uvjerenje da je akcija koju preduzimaju opravdana i da ponašanje koje manifestuju nije nedozvoljeno ni društveno neprihvatljivo.

Savremeni socijalni psiholozi smatraju da nije prihvatljivo ni mišljenje da se svi pojedinci u situacijama koje dovode do agresivnog ili do druge vrste masovnog ponašanja jednako drže i da se kod svih gube karakteristične vrijednosti i norme, te uopšte njihove individualne karakteristike i njihova ličnost. Drukčije rečeno, dvije skupine sastavljene od pojedinaca različitih po svojim ličnim osobinama različito će se ponašati u sličnim situacijama. Čak i kad i jednu i drugu možemo označiti kao gomilu, oblici masovnog ponašanja koje te gomile manifestuju neće biti identične.

#### **4. ZAKLJUČAK**

Danas se sve više ističe važnost sistematskog empirijskog izučavanja masovnog ponašanja sportske publike, jer takva istraživanja proširuju znanja o psiho-socijalnim aspektima mase, ukazujući na njihovu povremenu iracionalnost izazvanu specifičnim okolnostima, koje zbog mogućeg poprimanja agresivnih tendencija mogu nanijeti štetu društvu u cjelini ili pojedinim društvenim segmentima.

**Reagovanje sportske publike na sportskim manifestacijama je uopšteno rečeno, više reaktivno i receptivno nego aktivno i angažovano, uz pojavu psiholoških fenomena koje ne nalazimo posmatrajući i izučavajući izolovane jedinice. Kod sportske publike javlja se interstimulacija koja dolazi do izražaja u pojavi poznatoj pod nazivom socijalna facilitacija. Pod tim se podrazumijeva uticaj na ponašanje pojedinaca uslijed prisustva drugih osoba, koje se manifestuje specifičnim **oblicima ponašanja, drukčijim od za njih uobičajenog ponašanja.** Sportska publika se u određenom razvoju situacije može transformisati u gomilu odnosu masu. Pretvaranje namjerno okupljene sportske publike u gomilu imamo kad dio posmatrača npr. nogometne utakmice, nezadovoljni i ogorčeni neuspjehom kluba za koji navija, u nekontrolisanom bijesu napada sudiju ili igrača i navijače protivničkog kluba. Dio okupljene publike, sa određenom namjerom postaje agresivna gomila ili masa.**

**Psihološke analize ističu neke procese kao karakteristične za nastajanje agresivne gomile ili mase. Procesu spontane transformaciji sportske publike u agresivnu gomilu ili masu prethode najčešće događaji koji izazivaju izraženo nezadovoljstvo ili osjećaj nanesene nepravde svom klubu. U tom periodu postoji komuniciranje među prisutnima, kretanje i kontakti koji dovode do saznanja da postoje isto raspoloženje i spremnost za agresiju. Time jača spremnost za nasilje. I u prethodnom i u tom periodu važnu ulogu ima širenje glasina koje podstiču agresivnost. U tom periodu se priprema buduća agresivna akcija. Da bi došlo do izbijanja agresivnog ponašanja, potrebno je da neko bude pokretač, da počne sa agresivnošću i preuzme neku vrstu vodstva. Obično su takva lica osobe sa slabo izgrađenim društvenim normama, a nerijetko osobe sklone delikvenciji i već kažnjavane za slične presteupe.**

#### **Literatura**

1. Brown, R. W.: Social psychology. Free press, New York, 1965, 49-58.
2. Cartwright, D. : Group dynamics. Third ed. Harper, New York, 1998.
3. Dunđerović. R.: Psihologija sporta. Banja Luka, 1999, 133-141.
4. Lazarević, Lj.: Psihološke osnove fizičke kulture, Beograd, 1987, 181-208.
5. Le Bon, G.: Psychologie des foules. Alcan. Paris, 1895, 135-148.
6. Kagahan, J.: Interpersonal and group behaviour. Methuen, London, 1975.



**PRAVNI ASPEKT BEZBEDNOSNE PREVENCIJE I PRAĆENJA SPORTSKIH  
TAKMIČENJA**  
**LEGAL ASPECTS OF SECURITY PREVENTION MEASURES AND MONITORING  
OF SPORTS COMPETITIONS**

**Dr Ljupka Petrevska**

Visoka škola strukovnih studija za menadžment u saobraćaju, Niš

**Dr Milan Rstić**

Visoka škola za menadžment i ekonomiju, Kragujevac

**Dr Miroslava Petrevska**

Visoka tehnološka škola strukovnih studija, Šabac

**Apstrakt**

*Kao i oduvek i dokle god država kao entitet postoji, uvek će biti i protivnika režima. Ti protivnici su vremenom, svesni svoje malobrojnosti i novčane inferiornosti primat u svojim aktivnostima dali gerilskoj borbi. Manji, iznenadni napadi na železničke stanice, na aerodrome, otmice aviona i atentati imaju mnogo jači odjek od oružanog napada terorista koji se po pravilu uvek završi pogubno za te teroriste.*

*Ljudski mozak je poslednjih nekoliko vekova bio naročito inventivan i izmislio je mnoštvo pronalazaka koji su nam olakšali život. Svedoci smo postojanja robota koji, gotovo u potpunosti, uz pomoć veštačke inteligencije mogu da odmene čoveka. Pored informatike i robotike, napredovale su i mnoge druge nauke. Čini se ipak da, koliko god su danas znanja dostupnija i raširenija po čitavom svetu, svest kod mnogih nije se podigla na viši nivo pa sva ova ljudska dostignuća koriste kako bi nanosili zlo.*

*Od izuzetnog značaja je da država ima dobar i jasno definisan pravni okvir kojim se reguliše ova oblast. Osobe odgovorne za bezbednost na sportskim takmičenjima moraju imati precizno određena ovlašćenja i ograničenja, i samo tako može se očekivati da bezbednost na sportskim takmičenjima bude na najvišem mogućem nivou. Kod nas je sve ovo regulisano Zakonom o sprečavanju nasilja i nedoličnog ponašanja na sportskim priredbama.*

**Ključne reči:** sportsko takmičenje, zakon, nasilje, monitoring, preventivne mere

## **Abstrakt**

*As always, and as long as the state as an entity exists, there will always be opponents of the regime. These enemies are time, aware of their small size and financial inferiority priority in their activities whether guerrilla struggle. A small, sudden attacks on railway stations, airports, hijackings and assassinations have a much stronger echo from armed terrorist attacks that are usually always ends up disastrous for the terrorists.*

*The human brain is the last few centuries was particularly inventive and invented a host of inventions that we make life easier. We are witnessing the existence of a robot which, almost entirely, with the help of artificial intelligence can be enough to replace the man. In addition to computer science and robotics have advanced, and many other disciplines. Yet it seems that, as far as today knowledge more accessible and more widespread around the world, awareness of the many not be raised to a higher level and all these human achievements are used to inflict harm.*

*Of great importance is that the state has a good and a clearly defined legal framework regulating this area. Persons responsible for safety at sporting events must be precisely defined the powers and limits, and the only way it can be expected that security at sporting events at the highest level possible. For us this is all regulated by the Law on the Prevention of Violence and Misbehaviour at Sports Events.*

**Key words:** *sports competition, the law, violence, monitoring, preventive measures*

## **UVOD**

Kapacitet sistema bezbednosti se ne ogleda samo u brojnom stanju materijalno tehničkih sredstava i opreme koja se koristi. Kapacitet sistema bezbednosti se ogleda i u sposobnosti pripadnika bezbednosnih struktura da efikasno i stalno primenjuju strategiju sprečavanja nastanka nepredviđenih okolnosti. Nivo osposobljenosti rukovodilaca sistema bezbednosti je veoma bitan u svakom smislu, a naročito je važno da njihovo delovanje bude u skladu sa normama, prehodno definisanim zakonom.

Aspekt fizičkog obezbeđenja koji se često previdi, jesu upravo ljudski resursi. Prilikom razmatranja plana za poboljšanje fizičke bezbednosti važno je uzeti u obzir motive i situacije kojima su ljudi izloženi. Vrlo često upravo lica kojima je povereno da vrše bezbednosnu funkciju mogu biti najslabija karika u lancu zaštite. Fizičko obezbeđenje pokriva sve uređaje, tehnologije i materijale za opsežnu, kako spoljašnju tako i za unutrašnju zaštitu.

Zakonom je definisana jurisdikcija menadžera bezbednosti. Veoma je važno da ne dođe do prekoračenja ovlašćenja, odnosno do neadekvatne primene zakonom predviđenih sankcija. Iz tog razloga, lica odgovorna za bezbednost na sportskim događajima moraju biti u potpunosti upoznata sa propisima.

## **1. KONCEPTUALNI OKVIR SISTEMA BEZBEDNOSNOG MENADŽMENTA**

Akademski i pravni krugovi uložili su mnogo truda da bi istražili i razvili načine za rešavanje problema vezanih za zaštitu i bezbednost. Neke organizacije su osmislile svoje sisteme bezbednosnog menadžmenta na osnovu standarda za zaštitu životne sredine kao što je standard ISO 14001 EMS (*Environmental Management System*) iz 1995. godine.<sup>106</sup>Taj standard je npr. formalizovani metod za utvrđivanje i zadovoljavanje ciljeva vezanih za životnu sredinu. Sastoji se od politike, planiranja, implementacije i aktivnosti, merenja i procene, kao i revizije i poboljšanja.

Planiranje, organizovanje, implementacija i kontrola, takođe, treba da budu osnovne funkcije sistema menadžmenta bezbednosti. Planiranje podrazumeva razvijanje politike i dugoročnih i kratkoročnih ciljeva organizacije. Organizovanje podrazumeva uspostavljanje organizacione strukture i dodelu uloga, odgovornosti, autoriteta i odgovornih lica za postizanje ciljeva. Implementacija obezbeđuje mehanizme za izvršenje politike. Konačno, kontrolna funkcija uključuje merenje, procenu i korekciju performansi.

Prema Benliju i Sokliju<sup>107</sup> menadžment bezbednosti se sastoji od razumevanja opasnosti preko *Analize upravljanja opasnostima (hazard management analysis - HMA)*. Ova Analiza se sastoji od procesa identifikacije, procene, kontrole i oporavka. Tako se lakše identifikuju kritične aktivnosti. Po tome se za svaku od tih aktivnosti uspostavlja skup dokumenata, takozvani Katalog sistema menadžmenta bezbednosti, koji opisuje i pokazuje kako se upravlja bezbednošću. Na kraju se posvećenost i podrška organizacije obrađuju u posebnom dokumentu koji se naziva *Uputstvo za sistema bezbednosnog menadžmenta*, a koji pokazuje bezbednosne ciljeve organizacije i sredstva koja se koriste za njihovo ostvarenje. Ove kontrole uključuju izveštavanje o incidentima, indikatore performansi, procene i revizije, neprekidan nadzor, procenu i poboljšanje performansi aktivnosti i operacija.

Neki autori (npr. Ming, Bentli i dr.)<sup>108</sup> smatraju da se sistem bezbednosnog menadžmenta sastoji od postavljanja ciljeva, organizovanja i alociranja resursa, uspostavljanja standarda performansi, implementacije plana, procene i revizije sistema radi utvrđivanja saglasnosti i određenih poboljšanja. Ming<sup>109</sup> naglašava da je njeogova svrha obezbeđenje neophodne zaštite svih ljudi, kao i zaštita imovine.

Ovi principi naglašavaju da sistem vlasništva, ciljeva i procedura, merenja performansi, revizije mera i korektivnih aktivnosti predstavljaju ključne komponente sistema bezbednosnog menadžmenta koje moraju biti u najboljem redu. Istraživanje koje su sprovedli Degani i Viner<sup>110</sup>, pokazuje da predloženi okvir integriše organizacionu filozofiju, politike i standardne procedure za upravljanje. Autori smatraju da u je visokorizičnom okruženju od suštinske važnosti da procedure budu besprekorne, zato što je greška neprihvatljiva. Organizaciona filozofija uključuje određivanje načina na koji organizacija sprovodi

---

<sup>106</sup> Santos-Reyes J., Beard A. N.: Assessing safety management systems, *Journal of Loss Prevention in Process Industries*, Vol. 15, Issue 2, 2002., str. 77-95

<sup>107</sup> Bentley P. D., Sockley J. D.: Hazard management and safety management systems: a structured approach, *Offshore Technology Conference (OTC) Proceedings*, 1992., str. 471–476

<sup>108</sup> Bentley P. D., Mundhennk D.L., Jones M.G.: Development and implementation of an HSE management system in E&P companies, *Journal of Petroleum Technology (JPT)*, 1995., str. 54–60

<sup>109</sup> Ming K. T., Application of a quality management system approach to health, safety and environment, *Offshore South East Asia, Proceedings of the 10th Conference and Exhibition World Trade Centre, Singapore*, 1994., str. 739–745

<sup>110</sup> Degani A., Wiener E.L.: Procedures in complex systems: the airline cockpit, *IEEE Trans. on Systems, Man and Cybernetics—Part A: Systems and Humans*, 27 (3), 1997., str. 302–312

poslovanje. Politike su širok spektar specifikacija načina na koji menadžment očekuje da se poslovi obavljaju, pre svega obuka, održavanje, ponašanje i slično. Da bi se podržale politike, uspostavlja se skup operativnih procedura koji se dodeljuje svim zaposlenim. Procedura ima za cilj da nedvosmisleno opiše zadatak, vreme i redosled njenog obavljanja, aktivnosti i način na kojih ih treba obaviti, osobe koje treba da ih obavljaju i koji tip povratne informacije mora da se obezbedi.

Na osnovu svega navedenog, sistem bezbednosnog menadžmenta se može shvatiti kao skup politika, strategija, postupaka, procedura, uloga i funkcija povezanih sa bezbednošću. To je mehanizam koji se integriše u organizaciju i ima za cilj da kontroliše opasnosti<sup>111</sup> koje mogu uticati na zdravlje i bezbednost ljudi. U isto vreme, ovaj sistem omogućava da se organizacija lakše prilagodi zakonskoj regulativi. Dakle, ovaj sistem mora promovisati pozitivnu bezbednosnu klimu, odnosno kulturu.<sup>112</sup> Zbog toga je potrebno da „svi nivoi upravljanja, a naročito „*top management*“, podržavaju i promovišu sistem bezbednosnog menadžmenta“.<sup>113</sup>

## 2. NORMATIVNO-PRAVNI OKVIR BEZBEDNOSTI NA SPORTSKIM MANIFESTACIJAMA

Zakonom o sprečavanju nasilja i nedoličnog ponašanja na sportskim priredbama utvrđuju se mere za sprečavanje nasilja i nedoličnog ponašanja na sportskim priredbama i u vezi sa sportskim priredbama, kao i obaveze organizatora i ovlašćenja nadležnih organa u sprovođenju tih mera. Pod nasiljem i nedoličnim ponašanjem na sportskim priredbama, u smislu ovog zakona, smatra se naročito:<sup>114</sup>

- fizički napad na učesnike sportske priredbe, odnosno fizički obračun između učesnika na sportskoj priredbi;
- bacanje predmeta na sportski teren ili u gledalište;
- unošenje u sportski objekat obeležja kojima se vređaju nacionalna, rasna, verska ili druga osećanja ili na drugi način izaziva mržnja ili netrpeljivosti koja može da dovede do fizičkih sukoba;
- oštećivanje sportskog objekta, opreme, uređaja i instalacija na sportskom objektu na kome se održava sportska priredba;
- izazivanje nereda ili uništavanje imovine prilikom dolaska, odnosno odlaska sa sportske priredbe ili u sportskom objektu, remećenje toka sportske priredbe, ugrožavanje bezbednosti učesnika sportske priredbe ili trećih lica;
- neovlašćeni ulazak na sportski teren, odnosno u službene prostorije i službene prolaze sportskog objekta ili u deo gledališta sportskog objekta koji je namenjen protivničkim navijačima;
- pokušaj unošenja, odnosno unošenje u sportski objekat, posedovanje ili upotreba alkohola ili drugih opojnih sredstava;
- pokušaj unošenja, odnosno unošenje u sportski objekat ili korišćenje pirotehničkih sredstava i drugih predmeta i sredstava kojima može da se ugrozi bezbednost učesnika u sportskoj priredbi ili ometa njen tok;

---

<sup>111</sup> <http://www.hse.gov.uk>, (Datum dostupnosti: 03/04/2014)

<sup>112</sup> Willis A., Watson B., Biggs H. C.: Comparing safety climate factors as predictors of workrelated driving behavior, *Journal of Safety Research*, Volume 37, Issue 4, 2006., str. 375-383

<sup>113</sup> Fernández-Muñiz B., Montes-Peón J. M.: Safety management system, Development and validation of a multidimensional scale, *Journal of Loss Prevention in the Process Industries*, Volume 20, Issue 1, 2007., str. 52-68

<sup>114</sup> Zakon o sprečavanju nasilja i nedoličnog ponašanja na sportskim priredbama, čl. 3



- paljenje navijačkih rekvizita ili drugih predmeta;
- nošenje navijačkih šalova, kapa ili drugih predmeta u nameri da se skriva identitet lica.

Zanemaruje se činjenica da bezbednost zahteva adekvatan sveobuhvatan menadžment koji znači mnogo više od plana bezbednosti pa su s toga u cilju preventivnog delovanja i smanjenja rizika izbijanja nasilja i nedoličnog ponašanja gledalaca, sportski savezi, sportska društva, sportske organizacije, tačnije klubovi dužni da:<sup>115</sup>

- podstiču organizovanje i dobro ponašanje svojih navijača i njihovih klubova;
- ostvaruju odgovarajuće informisanje svojih navijača (sastanci sa navijačima, izdavanje biltena i dr.);
- koordiniraju aktivnosti sa klubovima svojih navijača prilikom organizovanog odlaska na sportske priredbe na kojima su te sportske organizacije - klubovi i njihovi navijači gostujući;
- uredе sportskim pravilima iz svoje nadležnosti koje se sportske priredbe smatraju visoko rizičnim i koje mere su organizatori sportskih priredbi i drugi učesnici dužni da preduzmu, u skladu sa zakonom i drugim propisima, na sportskim priredbama visokog rizika;
- preduzmu druge mere i aktivnosti, u skladu sa zakonom, propisima donetim na osnovu zakona i sportskim pravilima;
- podstiču pozitivno ponašanje i delovanje igrača i službenih lica pre, za vreme i nakon održavanja sportske priredbe.

### **3. SISTEM FIZIČKO-TEHNIČKOG OBEZBEĐENJA KAO NEIZOSTAVNA KOMPONENTA BEZBEDNOSTI PRILIKOM ODRŽAVANJA SPORTSKIH DOGAĐAJA**

Državni organi i institucije, izgradnjom jedinstvenog sistema bezbednosti i razvijanjem kapaciteta društva za upravljanje krizama treba da omoguće nastavak aktivnosti društvene zajednice i u kriznim uslovima. Unapređenjem tehničkih, ljudskih, organizacionih i funkcionalnih veza među svim zainteresovanim stranama, u koje spada i oblast privatnog obezbeđenja, država čuva svoj javni interes – zaštitu života, zdravlja i imovine građana. Privatno obezbeđenje, kao integralni deo sistema nacionalne bezbednosti Srbije usklađeno sa novim shvatanjima pojma bezbednosti, ima svoje posebno mesto i značaj.

Privatni sektor obezbeđenja ili alternativna bezbednost nije konkurencija državi i njenim službama bezbednosti, već je izraz potrebe da na sportskim manifestacijama sportska društva, klubovi i druge sportske organizacije angažujući *FTO* u saradnji sa institucijama države, povećaju ličnu i imovinsku bezbednost. Iako ova oblast nije zakonski regulisana, „*potražnja za uslugama privatnog obezbeđenja beleži stalni rast*“<sup>116</sup> Osnovni zadaci koji su stavljeni pred obezbeđenje ove vrste jesu analiza, otkrivanje i sprečavanje potencijalnih opasnosti koje ugrožavaju fizički integritet lica, ugrožavaju štićeni prostor ili umanjuju vrednost imovine<sup>117</sup> koja je predmet privatnog obezbeđenja.

Pojavni oblici ove delatnosti su zaštitna delatnost i samozaštitna delatnost. Pravilno razumevanje, pozicioniranje privatnog obezbeđenja i bezbednosti uopšte počev od strateških dokumenata do

---

<sup>115</sup> Isto

<sup>116</sup> Kinsey C.: *Corporate Soldiers and International Security*, Routledge, New York, 2006., str. 151

<sup>117</sup> Zyla M. L.: *Fair Value Measurements: Practical Guidance and Implementation*, John Wiley & Sons, Inc., Hoboken, 2010., str. 76

zakonskih i podzakonskih akata, prvi je korak ka realnoj potrebi da svoju ulogu ostvaruje u punoj koordinaciji sa javnom bezbednošću, jer su im ciljevi isti, a zadaci slični. Tradicionalno shvatanje da je samo policija odgovorna za bezbednost, u svetu je odavno napušteno. Nema sumnje da privatno obezbeđenje doprinosi efikasnijoj zaštiti vitalnih vrednosti društva i da će proces prenošenja nekih poslova bezbednosti sa države na privatni sektor imati uzlazni trend, naročito zbog neminovnosti smanjenja javne potrošnje. Opšte je poznato da je u privatnom sektoru obezbeđenja koncentrisano istraživanje, razvoj i primena najsavremenijih tehnologija iz oblasti bezbednosti i zaštite<sup>118</sup> čiji značaj je istaknut i u Strategiji nacionalne bezbednosti. Pošto nije Zakonom uređeno ko ispunjava uslove za rad na poslovima fizičko-tehničkog obezbeđenja i kako se dobija licenca, formalno-pravno gledano, svako može da obavlja te poslove. Njihovo osnivanje i rad još uvek nisu zakonom regulisani, pa je nepoznanica i koliko tačno ima firmi koje se bave ovim poslovima, odnosno broj ljudi koje one zapošljavaju. Prema nekim nezvaničnim podacima, u Srbiji postoji više od tri hiljade agencija koje pružaju usluge fizičke i tehničke zaštite lica i imovine, dok broj zaposlenih u ovom sektoru obuhvata između 40000 i 50000 ljudi. Na sportskim manifestacijama u zavisnosti o procene stepena rizika angažuje se različit broj pripadnika fizičko-tehničkog obezbeđenja.

Do skoro je država firme za privatno obezbeđenje tretirala isto kao i druga privredna društva. Međutim, vremenom je to postala značajna privredna delatnost koja ostvaruje profit, zapošljava veliki broj radnika i odgovara za bezbednost skoro 80% državne imovine, a sportski objekti u Republici Srbiji uglavnom su u državnom vlasništvu. U tom smislu MUP RS je predložio nacrt Zakona o privatnom obezbeđenju. Pored toga, Udruženje za privatno obezbeđenje i Centar za kvalitet PKS pokrenuli su inicijativu da se donese srpski standard za usluge privatnog obezbeđenja.

Nacrtom Zakona o privatnom obezbeđenju je uvedeno licenciranje firmi koje se bave fizičko-tehničkim obezbeđenjem i njihovih zaposlenih. Predviđeno je da licence, na predlog MUP-a, izdaje Agencija za poslove privatnog obezbeđenja. Definisani su i načini obavljanja poslova privatnog obezbeđenja, kao i ovlašćenja radnika obezbeđenja. Navedeni razlozi upućuju da se oblast privatnog obezbeđenja, kao integralnog dela sistema bezbednosti – normativno uredi, i to ne samo zakonom o privatnom obezbeđenju, nego i srodnim zakonima kao što je Zakon o vanrednim situacijama i slično, koji otvara mogućnost prevođenja već postojećih organizacionih delova (služba fizičke zaštite, mobilni interventni timovi, kontrolni centri, servisne tehničke službe i sl.) u aktivnu rezervu, opšte i specijalizovane jedinice.

Sve ovo je u interesu države, jer bi se na taj način pojačala odgovornost svih pripadnika privatnog obezbeđenja (od osnivača do izvršilaca) i stvorili uslovi za optimalnu upotrebu „gotovih snaga“ u slučaju potrebe, a naročito na sportskim priredbama visokog stepena rizika.

## **ZAKLJUČAK**

Nasilje na sportskim manifestacijama, u Srbiji, predstavlja veliki problem. Zbog utakmica visokog rizika angažuje se značajan broj pripadnika Ministarstva unutrašnjih poslova, ali i pripadnika fizičko-tehničkog obezbeđenja. Kompleksan sistem obezbeđenja ima za cilj da predupredi potencijalne probleme.

---

118 Johnson K.: Asset Protection and Security Management Handbook, POA Publishing LLC, Boca Raton, 2003., str. 215

Bezbednost se u praktičnom životu manifestuje kao garantovana zaštićenost životno važnih interesa ličnosti, društva i države, kao nauka, iskustvo i kultura, kao životno važni interesi. Razvoj ove oblasti naročito je izazvan ekspanzijom nasilja kako kod nas, tako i na globalnom nivou.

Od države do države razlikuju se propisane zakonske mere. Izvršioc i prekršaja na sportskim manifestacijama s toga se različito i tretiraju zavisno od pravnog sistema. Međutim, svi bezbednosni sistemi, akcenat stavljaju na prevenciju bezbednosti, i to je upravo i njihova glavna zajednička karakteristika.

## LITERATURA

- Zakon o sprečavanju nasilja i nedoličnog ponašanja na sportskim priredbama, čl. 3
- Savić A.: Privatna bezbednost u sistemu nacionalne bezbednosti, Privatna bezbednost – stanje i perspektive, Fakultet za pravne i poslovne studije, Novi Sad, 2008.
- Bentley P. D., Sockley J. D.: Hazard management and safety management systems: a structured approach, Offshore Technology Conference (OTC) Proceedings, 1992.
- Bentley P. D., Mundhenk D.L., Jones M.G.: Development and implementation of an HSE management system in E&P companies, Journal of Petroleum Technology (JPT), 1995.
- Degani A., Wiener E.L.: Procedures in complex systems: the airline cockpit, IEEE Trans. on Systems, Man and Cybernetics—Part A: Systems and Humans, 27 (3), 1997.
- Fernández-Muñiz B., Montes-Peón J. M.: Safety management system, Development and validation of a multidimensional scale, Journal of Loss Prevention in the Process Industries, Volume 20, Issue 1, 2007.
- Johnson K.: Asset Protection and Security Management Handbook, POA Publishing LLC, Boca Raton, 2003.
- Kinsey C.: Corporate Soldiers and International Security, Routledge, New York, 2006.
- Kovacich G. L., Halibozek E. P.: Security Metrics Management, Butterworth Heinemann, Boston, 2006.
- Ming K. T., Application of a quality management system approach to health, safety and environment, Offshore South East Asia, Proceedings of the 10th Conference and Exhibition World Trade Centre, Singapore, 1994.
- Santos-Reyes J., Beard A. N.: Assessing safety management systems, Journal of Loss Prevention in Process Industries, Vol. 15, Issue 2, 2002.
- Zyla M. L.: Fair Value Measurements: Practical Guidance and Implementation, John Wiley & Sons, Inc., Hoboken, 2010.
- Willis A., Watson B., Biggs H. C.: Comparing safety climate factors as predictors of workrelated driving behavior, Journal of Safety Research, Volume 37, Issue 4, 2006.
- <http://www.hse.gov.uk>, (Datum dostupnosti: 03/04/2014)
- [http://www.kombeg.org.rs/aktivnosti/c\\_tehno/Detaljnije.aspx?veza=498](http://www.kombeg.org.rs/aktivnosti/c_tehno/Detaljnije.aspx?veza=498), (Datum dostupnosti: 03/04/2014)



UNIVERZITET „UNION - NIKOLA TESLA“  
**FAKULTET ZA SPORT**  
BEOGRAD

Prva međunarodna konferencija  
MENADŽMENT BEZBEDNOSTI SPORTSKIH TAKMIČENJA  
1<sup>ST</sup> International conference  
SECURITY MANAGEMENT OF SPORTS COMPETITIONS

# MODEL FINANSIRANJA MEĐUNARODNIH SPORTSKIH DOGAĐAJA MODEL OF INTERNATIONAL SPORTS EVENTS FINANCING

Aleksandar Neševski dipl.ecc.  
Vojna akademija, Beograd

## **Rezime**

*Finansiranje sporta i sportskih događaja u Srbiji zasniva se na mešovitom modelu finansiranja. Imajući u vidu veoma mala budžetska sredstva opredeljena za sport, finansiranje organizacije i realizacije međunarodnih sportskih događaja praktično je nemoguća bez zajedničkog delovanja državnih organa, organa lokalne samouprave i privatnih pravnih lica. Kombinacijom državnih i privatnih izvora finansiranja uspostavlja se najkvalitetniji i najsigurniji oblik finansiranja.*

*U ovom radu predstavljen je model finansiranja jednog međunarodnog sportskog događaja kroz primer svetskog vojnog prvenstva u krosu koje je održano marta 2013. godine u Apatinu.*

*Ključne reči: finansiranje, sportski događaj, budžetska sredstva*

## **Abstract**

*Financing of sport and sporting events in Serbia is based on a mixed model of funding. Given the very small budget funds earmarked for sport, funding organizations and the implementation of international sporting events is virtually impossible without the joint action of state authorities, local governments and private entities. A combination of public and private funding sources to establish the best and safest form of financing .*

*This paper presents a model of financing an international sporting event such as the Military World Cross Country Championship held on March 2013. in Apatin.*

*Key words - financing, sporting event, budget funds*

## **1. UVOD**

Finansijska delatnost države, zasnovana na Ustavu i zakonima, sastoji se u zadovoljavanju određenih javnih potreba i obezbeđivanju novčanih sredstava da bi se te potrebe mogle finansirati. Delatnosti i funkcije države i njenih organa uobičajeno nazivamo javnim potrebama. Unutrašnja i međunarodna bezbednost, zdravstvena zaštita, obrazovanje, kultura, socijalna sigurnost, fizička kultura i sport, kao i čitav niz drugih potreba sa aspekta društveno-ekonomskog razvoja, zavise od postojanja i organizovanog delovanja upravo za to predviđenih državnih organa i institucija. Takve potrebe, za čiju je realizaciju potrebno da postoji država sa svim njenim organima, organizacijama i institucijama, nazivamo javnim potrebama<sup>119</sup>.

Sve javne potrebe odnosno funkcije i delatnosti države možemo svrstati u nekoliko grupa, a ovom prilikom zadržaćemo se na grupi koju formiraju funkcije u društvenim delatnostima koje obuhvataju fizičku kulturu i sport.

---

<sup>119</sup> M. Radичić i B. Raičević, *Javne finansije*, Data status, Beograd, 2008, str. 5.

Sport i sportske manifestacije oplemenjuju nacije širom sveta svojim kulturno-vaspitnim delovanjem, a priliv gotovog novca u budžete država organizatora velikih sportskih događaja meri se stotinama miliona dolara. Međutim, neretko se dešava da se ogranizatori velikih sportskih takmičenja suočavaju sa ogromnim troškovima koje ne mogu da pokriju prihodima od organizacije događaja. Rekordan gubitak stvorile su Olimpijske igre u Atini 2004. godine. Troškovi Olimpijskih igara u Atini bili su najava dužničke krize u Grčkoj<sup>120</sup>.

Finansiranje sporta i sportskih događaja predstavlja ozbiljno ekonomsko pitanje za svaku državu. U uslovima smanjene fizičke aktivnosti, za šta je odgovoran savremeni razvoj i način života, imajući u vidu mnoge korisnosti fizičke aktivnosti i sporta, pitanje finansiranja se nameće kao izuzetno značajno. Takođe, je evidentno je da će troškovi organizacije velikih sportskih događaja biti u porastu za svaku sledeću zemlju domaćina, jer će se u narednom periodu sve više finansijskih sredstava izdvajati za bezbednost kako učesnika, tako i posetilaca.

## 2. MESTO RASHODA ZA FIZIČKU KULTURU I SPORT U STRUKTURI JAVNIH RASHODA

Primenom raznovrsnih instrumenata preraspodele društvenog proizvoda, među kojima posebno mesto zauzimaju sistem javnih rashoda i sistem razvijenih finansijskih institucija, finansiraju se brojne javne potrebe za čije su izvršenje nadležni brojni državni organi, organizacije i tela.

Uobičajena struktura javnih rashoda u savremenim uslovima je sledeća: (1) rashodi državne uprave, (2) rashodi unutrašnje bezbednosti (policije), (3) rashodi za narodnu odbranu (vojni rashodi), (4) rashodi tužilaštva, sudstva i pravobranilaštva, (5) rashodi za obrazovanje, (6) rashodi za kulturu, fizičku kulturu, sport i slično, (7) rashodi za naučnoistraživački rad, (8) rashodi namenjeni ekološkim potrebama, (9) rashodi za ekonomske intervencije i investicije, (10) rashodi socijalne sigurnosti stanovništva i (11) drugi nepomenuti javni rashodi.

*Tabela 1: Relativna zastupljenost predviđenih javnih rashodi u Republici u odnosu na BDP (funkcionalna klasifikacija)*

Red. Br.	NAZIV RASHODA	Projekcija		
		2011.	2012.	2013.

<sup>120</sup> Грчка до данас није успела да покорије губитак услед организовања ОИ

<b>Ukupni rashodi</b>		<b>42,9</b>	<b>41,4</b>	<b>39,5</b>
1.	Opšte javne usluge	4,5	4,2	3,9
2.	Obrana	2,0	2,2	2,4
3.	Javni red i bezbednost	2,1	2,1	2,0
4.	Ekonomski poslovi	5,4	5,2	4,7
5.	Zaštita životne sredine	0,3	0,3	0,3
6.	Poslovi stanovanja i zajednice	1,5	1,5	1,5
7.	Zdravstvo	5,5	5,3	5,3
<b>8.</b>	<b>Rekreacija, sport, kultura i vere</b>	<b>0,7</b>	<b>0,7</b>	<b>0,7</b>
9.	Obrazovanje	3,4	3,3	3,1
10.	Socijalna zaštita	17,5	16,6	15,6

Izvor: Ministarstvo finansija Republike Srbije

Kao što se iz prethodne tabele može uočiti, rashodi predviđeni za rekreaciju, sport, kulturu i vere participiraju sa samo 0,7% u ukupnom bruto društvenom proizvodu (BDP) Republike Srbije.

Nekoliko godina unazad, budžetska sredstva koja su opredeljivana Ministarstvu omladine i sporta bila su sledeća:

- u 2011. godini na razdelu 27 u iznosu od 4.604.974.000 dinara,
- u 2012. godini na razdelu 24 u iznosu od 4.630.211.000 dinara,
- u 2013. godini na razdelu 30 u iznosu od 4.827.919.000 dinara.

Ovome treba dodati i skroman iznos sredstava koji lokalne samouprave izdvajaju za finansiranje svojih sportskih klubova i sportske infrastrukture, što sve ukupno predstavlja jedva preko 1% BDP-a Republike Srbije.

### 3. FINANSIRANJE VELIKIH SPORTSKIH DOGAĐAJA

Veliki sportski događaji se definišu kao događaji koji utiču na celu ekonomiju zemlje domaćina, proizvodeći pri tome ogromne troškove kao i prihode. Posebnu pažnju treba posvetiti finansiranju velikih svetskih sportskih priredbi, kao što su Olimpijske igre, svetska i evropska prvenstva, Univerzijada i sl.

Posmatrano od prvih modernih Olimpijskih igara do danas, kod ove vrste događaja uglavnom postoje tri oblika finansiranja:

- 1) finansiranje iz državnih izvora,
- 2) putem privatnog kapitala i
- 3) mešoviti model finansiranja.

Model finansiranja iz državnih izvora bio je dominantan do 80-ih godina prošlog veka i usmeren na promociju države i sistema vlasti. Model finansiranja putem privatnog kapitala razvijen je u zapadnim zemljama i prvi put u potpunosti primenjen prilikom finansiranja Olimpijskih igara 1984. godine u Los

Andelesu<sup>121</sup>. Suština ovog modela svodi se na zadovoljenje interesa obe strane i sportskog takmičenja i poslovnog interesa korporacije, odnosno privatne firme. Obostrana korist se ogleda u tome što se takmičenje organizuje i odvija bez finansijskih problema, a poslovna firma kroz marketing uvećava svoju proizvodnju i prodaju, samim tim i poslovno bogatstvo.

Mešoviti model je i najčešći model finansiranja i predstavlja kombinaciju predhodna dva modela. Kombinacijom državnih i privatnih izvora finansiranja stvara se najkvalitetniji i najsigurniji oblik finansiranja sporta. Poslednjih godina udeo državnog finansiranja se u zapadnim zemljama postepeno smanjuje i kreće se od 15 do 30 procenata. U siromašnijim zemljama još uvek se veći procenat finansijskih sredstava pribavlja iz državnog budžeta.

### **3.1. Model finansiranja svetskog vojnog prvenstva u krosu**

*Međunarodna vojna sportska manifestacija "55. svetsko vojno prvenstvo u krosu" organizovana je od 13. marta do 17. marta 2013. godine u Apatinu uz učešće predstavnika 23 države i preko 350 takmičara i članova delegacija. Nosilac i organizator takmičenja bilo je Ministarstvo odbrane Republike Srbije, odnosno Delegacija Republike Srbije pri Međunarodnom savetu za vojne sportove (CISM, od francuskog naziva Conseil International du Sport Militaire).*

*Osnovne karakteristike organizacije takmičenja bile su sledeće:*

- ekstremno kratak rok za realizaciju i organizaciju takmičenja (30 dana),
- veoma mali iznos odobrenih budžetskih sredstava,
- nepostojanje odgovarajućih materijalnih resursa,
- ogromna pomoć lokalnih organa vlasti opštine Apatin i grada Sombora.

Budžetska sredstva za finansiranje ovog događaja bila su predviđena Planom finansiranja Vojne akademije, Ministarstva odbrane i Vojske Srbije u ukupnom iznosu od oko 1.500.000 dinara (uključujući i materijalne troškove, smeštaj, ishrana i slično). Imajući u vidu veličinu događaja<sup>122</sup> i veoma kratak rok za organizaciju istog, opredeljena budžetska sredstva nisu bila dovoljna za realizaciju ovog kompleksnog projekta.

Dodatna novčana sredstva obezbeđena su od organa lokalne samouprave opštine Apatin, grada Sombora i od nekoliko pravnih lica koja su donirala određena materijalna i finansijska sredstva.

Naime, samo takmičenje je realizovano na besplatno korišćenom stadionu FK "Mladost" iz Apatina. Kulturološki obilazak realizovan je u organizaciji grada Sombora (iznos donacije 250.000,00 dinara).

Novčana sredstva za realizaciju i organizaciju manifestacije, svojim donacijama, obezbedila su sledeća pravna lica: Antidoping agencija Srbije (iznos donacije 350.000,00 dinara), Aerodrom Nikola Tesla (300.000,00 dinara), A.D. Jugorosgaz (100.000,00 dinara), D.O.O. Mocart (100.000,00 dinara). Materijalnu podršku organizaciji pružili su: Atletski savez Srbije (vrednost oko 100.000,00 dinara), JP Srbijagas (vrednost oko 2.000.000,00 dinara), A.D. Planinka (vrednost oko 50.000,00 dinara), A.D. Knjaz Miloš (vrednost oko 50.000,00 dinara), Telekom Srbija (vrednost oko 700.000,00 dinara) i drugi.

---

<sup>121</sup> Д. Вучинић, *Вредновање пословно-финансијских резултата спорта*, III међународна конференција "Менаџмент у спорту", Београд, 2007.

<sup>122</sup> 55. светско војно првенство у кросу је једно од највећих атлетских такмичења икада одржаних у Србији.

Svakako, treba istaći SO Apatin koja je platila troškove hotelskog smeštaja i ishrane za pojedine članove delegacija, troškove službene večere, završnog banketa, lokalnog prevoženja i drugo (donacija JP Srbijagasa procenjeni iznos troškova oko 2 miliona dinara).

Ukupna donirana sredstva, kako materijalna, tako i finansijska iznosila su oko 5.500.000 dinara, što predstavlja 78% od ukupnih materijalno-finansijskih troškova utrošenih za realizaciju ovog projekta.

Kao što smo ranije već nagovestili, mešoviti model finansiranja sportskih događaja je i najčešći model finansiranja. Kombinacijom državnih i privatnih izvora finansiranja stvara se najkvalitetniji i najsigurniji oblik finansiranja, što se pokazalo i kod organizacije svetskog vojnog prvenstva u krosu.

#### **4. ZAKLJUČAK**

Finansiranje organizacije i realizacije međunarodnih sportskih događaja praktično je nemoguća bez zajedničkog delovanja državnih organa, organa lokalne samouprave i privatnih pravnih lica. Kombinacijom državnih i privatnih izvora finansiranja uspostavlja se najkvalitetniji i najsigurniji oblik finansiranja.

Finansiranje sporta i sportskih događaja u Srbiji zasniva se na mešovitom modelu finansiranja. Alarmantno je da se poslednjih decenija od svih društvenih delatnosti najmanji deo bruto društvenog proizvoda izdvajao za sport (oko 1 procenat), posebno imajući u vidu da je sport poslednjih decenija jedina društvena delatnost koja konstantno ostvaruje pozitivne rezultate.

Analizirajući organizaciju "55. svetskog vojnog prvenstva u krosu", može se zaključiti da realizacija projekta ove vrste nije moguća bez ozbiljne saradnje državnih institucija sa privatnim sektorom i obezbeđivanja materijalno – finansijske podrške organa lokalne samouprave i privatnih preduzeća – donatora. U tom cilju, uspostavljen je poseban segment menadžmenta sportskih događaja iz programa CISM, koji je isključivo nadležan za sponzorstva i donacije.

#### **5. LITERATURA**

- [1] Vučinić D.: *Vrednovanje poslovno-finansijskih rezultata sporta*, III međunarodna konferencija "Menadžment u sportu", Beograd, 2007.
- [2] Radičić M. i Raičević B.: *Javne finansije*, Data status, Beograd, 2008.
- [3] <http://www.mfin.gov.rs>
- [4] Interna akta Ministarstva odbrane.





**Аннотация.** В статье дается краткая характеристика спорта, его социальной сущности и функций, для решения поднятых актуальных проблем. Рассматриваются проблемы школьного спорта, решения которых требуют искать способы и методы улучшения работы спортивных секций, спортивно-массовых и физкультурно-оздоровительных работ в общеобразовательных и детско-юношеских спортивных школах.

**Ключевые слова:** функции, методы, методология, характеристика спорта, школьный спорт, цели и задачи, программы по физическому воспитанию школьников.

**Abstract:** This article gives a brief description of the sport, its social essence and functions to solve urgent problems raised. The problems of school sports, which require solutions to look for ways and methods to improve the work of sports clubs, sports and mass sports and recreational activities in general and youth sports schools.

**Keywords:** functions, methods, methodology, characteristics of sport, school sports, goals and objectives of the program of physical education students.

**1. ВВЕДЕНИЕ.** Спорт является органической частью физической культуры и представляет собой совокупность материальных и духовных ценностей, которые создаются и используются обществом для игровой физической деятельности людей, направленной на интенсивную специализированную морфофункциональную и психическую подготовку для последующего максимального проявления способностей путем соревнования в заранее определяемых двигательных действиях [1]. Спорт – это значимое социальное явление, несмотря на это он совсем недавно попал в область внимания социологов. До сих пор существует мнение, что он прерогатива спортивных наук. Все же сегодня большинство исследователей согласны с тем, что его нужно изучать не только с точки зрения физкультурной техники, методов преподавания, но и как социальное явление. Спорт есть, во-первых, деятельность, которая служит интересам общества, реализуя воспитательную, подготовительную и коммуникативную функции. Во-вторых, спорта без интенсивной специальной подготовки нет и не может быть. В третьих, спорт – это непроизводительная деятельность, т.е. он непосредственно не связан с производством материальных благ. В Республике Казахстан после успешного триумфа в Лондонской Олимпиаде, были приняты меры по дальнейшему развитию детского, в том числе, школьного спорта. Группа социальных функций спорта призвана отражать объективно присущие спорту свойства воздействовать решению общесоциальных проблем государства. Социальный смысл спорта отражает такие функции, как: подготовительно-трудова, подготовительно оборонная, эталонная, эвристическая (поисковая), культурно-зрелищная и престижная [2].

**2. АКТУАЛЬНОСТЬ ИССЛЕДОВАНИЯ.** Можно с уверенностью сказать, что социология спорта существует. С осознанием этого появляется множество других вопросов: как она представлена в научном мире, какими категориями она оперирует, насколько она единообразна в разных странах. На эти и другие вопросы хотелось бы ответить в этой работе. На наш взгляд, главная цель образовательного процесса – воспитание и развитие физической культуры личности, формирование способности нести ответственность за собственное здоровье.

С целью сохранения и укрепления здоровья школьников, развития потребности в здоровом образе жизни, определены следующие приоритеты:

- развитие массовых и индивидуальных форм физкультурно-оздоровительной и спортивной работы в учреждениях образования;
- развитие материальной базы и создание условий для занятий физической культурой и спортом в общеобразовательных и детско-юношеских спортивных школах.

Сегодня нельзя найти ни одной сферы человеческой деятельности, не связанной с физической культурой, поскольку физическая культура и спорт – общепризнанные материальные и духовные ценности общества в целом и каждого человека в отдельности.

Не случайно все последние годы все чаще говорится о физической культуре не только как о самостоятельном социальном феномене, но и как об устойчивом качестве личности. Тем не менее феномен физической культуры личности изучен далеко не полностью, хотя проблемы культуры духа и тела ставились еще в эпоху древних цивилизаций. К примеру: в древние времена люди, проживавшие на территории современного Казахстана имели крепкое здоровье, проявляли силу, выносливость, были большими мастерами искусства верховой езды. По возвращении к своим кочевьям воины-кочевники проводили различные игры, в которых они соревновались верхом на лошади: «Кыз куу», «Кокпар», «Кумис алу» и многие другие игры.

Исторически физическая культура складывалась прежде всего под влиянием практических потребностей общества в полноценной физической подготовке подрастающего поколения и взрослого населения к труду. Вместе с тем по мере становления систем образования и воспитания физическая культура становилась базовым фактором формирования двигательных умений и навыков.

Качественно новая стадия осмысления сущности физической культуры связывается с ее влиянием на духовную сферу человека как действенного средства интеллектуального, нравственного, эстетического воспитания. И если нет особой надобности доказывать огромное влияние занятий физическими упражнениями на биологическую сущность человека: на его здоровье, физическое развитие, морфофункциональные структуры, то ее влияние на развитие духовности требует особых пояснений и доказательств [5]. Важным аргументом в пользу значимости физической культуры для всестороннего развития человека может стать осмысление ценностного потенциала этого феномена.

**3. ЦЕЛЬ ИССЛЕДОВАНИЯ:** раскрыть содержание социальной сущности спорта как общественного и педагогического явления, аксиологического компонента в физкультурном образовании. Данные исследовательские работы при надобности могут быть успешно продолжены в лабораторных условиях, где в целях вычисления их максимальной нагрузки будут даны команды на велоэргометрах ступенчатой и пиковой мощности. Педагогические ценности тренера по видам спорта и учителя физкультуры, аксиологический компонент физкультурного образования в общеобразовательных, детско-юношеских спортивных школах и других учреждениях образования создадут ту социальную атмосферу, в которых юный спортсмен будет чувствовать себя подготовленным психологически. Для этого подготавливаются экспериментальные и контрольные группы из юных спортсменов детско-юношеских спортивных школ, учащихся общеобразовательных школ.

Анализ физической культуры может быть дан и с точки зрения педагогики, где физическое воспитание выступает как деятельная сторона физической культуры. В общей педагогике

воспитанием называют целеустремленный процесс воздействия на человека, направленный на развитие у него способностей, отвечающих социальным и нравственно-эстетическим идеалам общества. Воспитание – это область культурной деятельности людей, способ передачи, освоения и совершенствования достижений культуры. За основу берутся их совместная работа по улучшению двигательных качеств детей школьного возраста путем проведения экспериментальных соревнований. Требуется раскрыть содержание социальной сущности спорта как общественного и педагогического явления, аксиологического компонента в физкультурном образовании. Данные исследовательские работы при надобности могут быть успешно продолжены в лабораторных условиях, где в целях вычисления их максимальной нагрузки будут даны команды на велоэргометрах ступенчатой и пиковой мощности.

#### **4. ЗАДАЧИ ИССЛЕДОВАНИЯ:**

- 1) проанализировать литературу и раскрыть понятия «ценность», «социальная сущность» в физкультурном образовании, связать ее с задачами исследования;
- 2) охарактеризовать педагогические ценности тренера по видам спорта и учителя физической культуры. Искать наиболее приемлемые пути осознания школьниками пользы занятиями физической культурой и спортом.

**5. МЕТОДЫ ИССЛЕДОВАНИЯ.** В исследовании применялись анализ и обобщение данных специальной литературы, методы сравнения, индукции, дедукции, контент-анализ. Можно продолжить и многосторонней значимостью спорта, где многочисленность его в обществе обуславливает следующими функциями:

Соревновательная функция, являясь ведущей среди других, обеспечивает выявление победителей среди спортсменов и спортивных коллективов, ранжирование мест участников, коллективов, определение уровня спортивной подготовленности, разработку системы подготовки спортсменов к соревновательной деятельности, выявление резервных возможностей человека в экстремальных условиях, установление связи с другими видами деятельности в обществе.

Воспитательная функция обеспечивает повышение эффективности соревновательной деятельности спортсменов, способствует всестороннему воспитанию социально активной личности.

Функция повышения физической активности способствует подготовке к различным видам общественной деятельности и призвана содействовать всестороннему развитию человека, совершенствовать его физические и психические способности, расширять арсенал жизненно важных двигательных умений, повышать их надежность в сложных условиях, способствовать подготовке подрастающего поколения к трудовой и другим видам деятельности.

Оздоровительная и рекреационно-культурная функции направлены на укрепление здоровья людей, обеспечение активного отдыха, формирование эстетических взглядов, вкусов в области физической активности.

Кроме вышеперечисленных функций есть и применяются производственная, познавательная, зрелищная, экономическая, престижная функции, которые используются и улучшают значимость спорта в общеобразовательных и детско-юношеских спортивных школах, в работе со взрослым населением. Предполагалось, что применение в тренировочном процессе, на уроках, в спортивных секциях по видам спорта благодаря возросшему интересу и повышенной активности

занимающихся спортом, позволит добиться позитивных сдвигов в уровне спортивной подготовленности, а также повысит степень участия их в спортивно-оздоровительных мероприятиях. Спортивная деятельность в своей основе сопровождается постоянным сопоставлением, сравнением и стремлением улучшить определенные показатели, демонстрируемые в ходе выполнения соревновательных упражнений. В этой связи всевозможные спортивные результаты и достижения спортсменов являются своего рода критериями и ориентирами в физическом совершенствовании человека, достижение эффективности в тренировочных процессах по видам спорта, использования различных форм организации спортивных секций для учащихся, укреплению здоровья, гармонического единства их духовного и физического (телесного) совершенствования.

Спортивная деятельность предусматривает постоянного расширения не только кругозора спортсмена, но и требует систематического усвоения особой системы знаний социального, медико-биологического, специально-педагогического и организационно-методического характера. Необходимость постоянного осмысления действий способствует развитию аналитических способностей и других качеств ума, которые в конечном счете, положительно отражаются на интеллектуальном уровне занимающихся и рассматриваются эти проблемы следующими критериями:

- даны определения научно-теоретическим предпосылкам внедрения различных организационных форм педагогических ценностей тренера по видам спорта и учителя физической культуры для улучшения качества организации, проведения спортивно-массовых и физкультурно-оздоровительных мероприятий;
- выявлены факторы, определяющие необходимость введения различных форм занятий спортом и сущности физической культуры как основного компонента для повышения спортивного мастерства.

Направленность спортивной деятельности на усвоение и расширение специальных знаний, умений и навыков в целом придает ему такие черты, которые будут нести образовательную миссию. Поскольку она связана с двигательными умениями, навыками и особой системой специализированных знаний правомерно вести речь о физическом образовании занимающихся и проявлении на этой основе особой функции спорта.

**6. ТЕОРЕТИЧЕСКАЯ И ПРАКТИЧЕСКАЯ ЗНАЧИМОСТЬ** в рассматриваемых вопросах поднимаются такие проблемы исследования, которые повышают актуальность теоретических знаний тренеров по видам спорта и учителей физической культуры. Исследования заключается во внедрении в практику работы тренеров по видам спорта, учителей физической культуры методических подходов по реализации форм организации спортивных секций по видам спорта, направленных на взаимосвязь физического и духовно-ценностного развития спортсменов.

**7. ЗАКЛЮЧЕНИЕ.** Спорт играет определенную роль в духовной жизни общества и выступает как часть его культуры. Содержание культуры определяется в широком и узком смыслах слова. В широком смысле культура состоит из философии, науки, идеологии, морали, искусства, спорта и права. В узком смысле – представляет собой совокупность черт личности, характеризуется аккуратностью, образованностью, а также общественной и профессиональной деятельностью. Спортивное соревнование – это состязание людей с целью выявления преимущества в уровне спортивной подготовленности.

В школьном спорте соревнование проводится с целью выявления сильнейшего, улучшения и совершенствования двигательных качеств, воспитания у детей физической и моральной стойкости, патриотизму и многим другим педагогически положительным качествам. При правильно построенном циклах (микроцикл, мезоцикл, макроцикл) подготовки детей в спортивных секциях, результатов можно ожидать, если учитель физической культуры или тренер по видам спорта тактически и технически расстановит цикл тренировок и занятий. В этом отношении актуальность новых методов, технологий, инновации в сфере физического воспитания и спорта стоят на острие внимания ответственных лиц и Правительством Республики Казахстан и разрабатываются они казахстанскими учеными таким образом, чтобы перенять передовые опыты ведущих зарубежных держав мира.

Таким образом, вышеизложенные проблемы неисчерпаемы и требуют постоянно дополнительных разработок в виде новых форм организации, каких-то новых физических упражнений или же видов, как в свое время были внедрены и успешно применены новые, в то время, аэробика, ритмическая гимнастика, шейпинг, аквашейпинг, аквааэробика, армрестлинг, бодибилдинг и др. виды, которые тоже благотворно влияют на молодежь и в физическом и в культурном смыслах [6]. И получит учитель физической культуры, тренер по видам спорта, деятель ФК и спорта или ученый – Нобелевскую премию, который изобретет такой вид физического упражнения и/или движения, который одновременно может развить все двигательные качества, изгонит все болячки (отложения солей, гиподинамия, усталость и др.) человеческих слабостей; доведет потолок продолжительности жизни до 120-150 лет, что сейчас актуально в мире и найдет рецепт если не вечной, то длительной молодости.

#### **Список использованной литературы:**

1. Ашмарин Б.А. Теория и методика физического воспитания: Учебник для студентов фак. физкультуры. – М.: Просвещение, 1990. – 287 стр.
2. Мамытов А. Теория спорта: Учебное пособие.-2-ое доп. изд. –Каракол: 2005. –236 с.
3. Бальсевич В.К. Физическая культура для всех и для каждого. – М.: ФиС, 1988. – 208 с.
4. Бальсевич В.К., Лубышева Л.И. Физическая культура: молодежь и современность // Теория и практика физ. культуры. 1995, №4, с. 2-8.
5. Столяров В.И. Ценности спорта и пути его гуманизации. –М.: РГАФК, 1995, с.23-28
6. Сейсенбеков Е.К. Дене шынықтыру және спорт теориясы мен әдістемесі: Оқулық, Астана, ЕҰУ баспасы, 2011 ж, - 431 бет

#### **ЗАЯВКА**

на участие в международной конференции «**Security Management of Sports Competitions**», **организуемый факультетом «Спорт» Университета «Union-Nikola Tesla»**

Сейсенбеков Ерлан Кенжебаевич – Seisenbekov Yerlan

Кандидат педагогических наук, доцент

Евразийский национальный университет имени Л.Н. Гумилева

г. Астана, Республика Казахстан

Факультет «Социальных наук», кафедра «Физической культуры и спорта»

Научный стажирant международной образовательной программы «Болашак» университета Бургас имени д-ра профессора Асена Златарова. г. Бургас, Республика Болгария  
Yerlan\_fks@mail.ru

Абдикаримова Гаухар Абдикаликовна, кандидат педагогических наук  
Казахский национальный педагогический университет имени Абая,  
г. Алматы, Республика Казахстан  
abdi\_1965@mail.ru

Сейсенбеков Арман Ерланович, магистрант  
г. Алматы, Республика Казахстан  
arman-tausu@mail.ru

**Тема статьи:** «Социальная сущность спорта в процессе тренировок с юными спортсменами и актуальные проблемы массовых спортивных мероприятий в учреждениях образования».

**The theme of the article:** "The social essence of sport in the process of training young athletes and actual problems of mass sporting events in educational institutions."

**Аннотация:** В статье дается краткая характеристика спорта, его социальной сущности и функций, для решения поднятых актуальных проблем. Рассматриваются проблемы школьного спорта, решения которых требуют искать способы и методы улучшения работы спортивных секций, спортивно-массовых и физкультурно-оздоровительных работ в общеобразовательных и детско-юношеских спортивных школах.

**Ключевые слова:** функции, методы, методология, характеристика спорта, школьный спорт, цели и задачи, программы по физическому воспитанию школьников.

**Abstract:** This article gives a brief description of the sport, its social essence and functions to solve urgent problems raised. The problems of school sports, which require solutions to look for ways and methods to improve the work of sports clubs, sports and mass sports and recreational activities in general and youth sports schools.

**Keywords:** functions, methods, methodology, characteristics of sport, school sports, goals and objectives of the program of physical education students.



## MENADŽMENT BEZBEDNOSTI VOJNIH SPORTSKIH DOGAĐAJA SECURITY MANAGEMENT OF MILITARY SPORTING EVENTS

dr Dragan Todorov

Kancelarija za vezu sa CISM, Beograd, [d.todorov68@gmail.com](mailto:d.todorov68@gmail.com)

*Rezime – Ovaj rad razmatra proces bezbednosti sportskih događaja i njegovog menadžmenta u okviru društvenih grupa koje se bave odbranom zemlje. Bezbednost vojnih sportskih događaja neodvojivi je deo opšte i nacionalne bezbednosti, a glavnu upravljačku snagu i potencijal uspešnosti sveukupne organizacije tih priredbi, na kojima sigurnost dominira u odnosu na sportska postignuća, čine resursi institucija za odbranu i bezbednost. Održivost visokog stepena bezbednosti vojnih sportskih događaja opšti je cilj menadžmenta institucija koje se tim pitanjem bave, a jedna od najznačajnijih pozicija na tom polju, neosporno, pripada Međunarodnom savetu za vojne sportove (CISM).*

*Ključne reči – bezbednost, sigurnost, menadžment, proces, održivost.*

*Abstract – This paper deals with the issue of the security process of sports events and its management in frame of social groups with defence purpose. Security of the military sporting events is an integral part of global and national security and the main managing force and efficiency potential of its general organization, where security dominates regarding to sports results, make resources of institutions for defence and security. Sustainability of the high level of security of military sports events is the general aim of management of institutions deal in this issue and one of most important position in that field belongs to International Military sports Council (CISM).*

*Key words – security, safety, management, process, sustainability.*

### 1. UVOD

Sport je oruđe kojim se, delotvornije nego bilo kojom drugom oblašću društvenog života, može ostvariti mir, zajedništvo i saradnja, ali i zadovoljiti opšte funkcionalne potrebe onih koji ga koriste, uključujući i odbrambenu potrebu kao presudno bitnu za svaku državu. Kroz čitav arsenal aktivnosti i delatnosti, priredbi i događaja, sport ima kapacitet da pomiri, poveže i ujedini narode, a pre svega podstakne i ojača međunarodnu saradnju i poverenje između raznih društvenih grupa, naročito onih koje su ovlašćene da, primenom sile i raspoloživih resursa, štite suverenost, nezavisnost, integritet i bezbednost zemlje, u skladu sa nacionalnim interesima i zakonima i principima međunarodnog prava.



Počev od drevnih – viteških megdana, sve do savremenih nadmetanja, sport baštini vojne atribute i moć da, raznovrsnim priredbama, bar za neko vreme, zaustavi ratove, podstakne pomirenje zaraćenih strana, ruši barijere, gradi mostove prijateljstva i inspiriše vojnu populaciju na borbu i nadmetanje na sportskom umesto ratnom polju. U modernom dobu, fenomen tih događaja, evoluiralih u takmičenja i manifestacije, najbolje iskazuje pojam »sport«, počev od toga da se kroz pobedu na sportskom takmičenju potvrđuje funkcionalna (telesna) prednost nad suparnikom i ističe prestiž nacije, do onog mnogo vrednijeg – lakšeg razumevanja i prihvatanja razlika i suprotnosti, zaustavljanja konflikata, stvaranja partnerstva i jačanja prijateljstva i saradnje na svim nivoima. U tom smislu, vojni sportski događaji jesu planski pripremljene i u određenom vremenskom trajanju sprovedene vojne priredbe od opšteg društvenog interesa, na kojima učestvuju pripadnici oružanih snaga jedne ili više zemalja, sa ciljem da se, kroz takmičenje ili vantakmičarske aktivnosti, uporede ili unaprede znanja i telesne veštine i pokaže izuzetnost sportskog rezultata i ponašanja, u skladu sa prihvaćenim pravilima organizacije i izazovom oponenta (rivala).

Za vojnu organizaciju obezbeđivanje uslova za bezbedno učešće i praćenje vojnih sportskih događaja predstavlja opštu proveru raspoloživih kapaciteta, znanja i sposobnosti upravljanja bezbednosnim izazovima i rizicima. Danas, najefikasniji model menadžmenta bezbednosti vojnih sportskih događaja sprovodi se u okviru programa i procedura Međunarodnog saveta za vojne sportove (CISM), čime se ostvaruje značajna funkcionalna prednost u toj oblasti nad drugim priredbama koje organizuju oružane snage, pre svega zbog prihvaćenih pravila i opštih ciljeva organizacije, preduzimljivosti i primene adekvatne komunikacije, usredsređenosti na uravnoteženje i promovisanje osnovnih vrednosti pripadnika oružanih snaga, jednostavnijeg uspostavljanja poverenja i saradnje, veće vidljivosti, relaksiranja konfliktnih situacija i lakšeg povezivanja sa stanovništvom određenog mikrorekreativnog lokaliteta.

## **2. GLAVNI DEO**

Vojni sportski događaji predstavljaju ozbiljan izazov za vojnu organizaciju, jer se njihovom pripremom i izvođenjem pokazuje funkcionalna prednost ljudskih i materijalnih resursa vojske u specifičnom okruženju, uporedivim sa onim koje postoji za vreme ratnog stanja, jer obiluje promenljivim rizicima po bezbednost svih društvenih grupa koje, na određen način, uz potrebnu disciplinu, želju, voljni stimulans, istrajnost i borbenost, u njima sudeluju. Pored samog takmičenja, koje vidno dominira, na vojnim sportskim događajima zastupljene su i brojne druge aktivnosti, koje prate određene geopolitičke, propagandne, komercijalno-marketinške, kulturološke i vaspitno-obrazovne funkcije, koje omogućavaju njihovu bezbednu organizaciju i realizaciju. Na taj način sport biva veoma prihvaćen od strane svih društvenih grupa, naročito onih koje su ovlašćene da štite suverenitet, integritet i bezbednost zemlje, upotrebom sile i raspoloživih resursa, a vojni sportski događaji kooperativno-mirotnog karaktera postaju snaga koja će unaprediti njihovo opšte obrazovanje i kulturu i spajati ih u globalnoj intelektualnoj zajednici, ne tako retko podeljenoj zbog ideoloških, etničkih, religijskih, socioloških i drugih razlika.

### **2.1. Razvoj menadžmenta bezbednosti vojnih sportskih događaja**

Revitalizacijom olimpijskog pokreta i stvaranjem kolektivnih sistema bezbednosti (NATO i Varšavski ugovor) razvijao se i poseban pravac vojnog sportskog ujedinjavanja. Na predlog američkog generala J. Mc Narney-a, 1945. godine, oživljena je ideja generala Peršinga o formiranju Sportskog međunarodnog vojnog saveza. Uspostavljene su vojne igre, a 6. februara 1946. godine formirana je Međunarodna sportska vojna organizacija pod nazivom Allied Forces Sport Council (AFSC), čije su članice bile: SAD, Rusija, Poljska, Čehoslovačka, Velika Britanija, Holandija, Francuska, Norveška, Danska, Grčka, Belgija i Luksemburg. Osnovni cilj tog sportskog saveza bio je da stimuliše i koordinira organizacijom vojnih sportskih takmičenja između trupa na međunarodnom planu. Međutim, sa početkom »Hladnog rata« AFSC su napustile SAD, Rusija, V. Britanija i Poljska.

Tokom šampionata u mačevanju, koji je održan 18. februara 1948. godine u Nici (Francuska) predstavnici Belgije, Danske, Francuske, Luksemburga i Holandije odlučili su da, na predlog Francuske, transformišu AFSC u CISM (Conseil International du Sport militaire) – Međunarodni savet za vojne sportove. Zemlje osnivači (Francuska, Belgija, Luksemburg, Holandija, Danska i Norveška) proširile su mogućnost članstva za sve zemlje sveta. Osnovni ciljevi ove međunarodne vojne sportske organizacije su: razvoj vojnog sporta i sportskih kontakata između nacionalnih armija, uspostavljanje stalnih veza za razmenu iskustava, izučavanje problema fizičkog vaspitanja i sporta u vojnim uslovima i realizacija raznih sportskih događaja.

S druge strane, zbog potrebe da se iskustva trenera, vojnih sportista i fizičke obuke u oružanim snagama Varšavskog ugovora tesnije integrišu, ali i zbog političkih relacija prema Zapadnom bloku, deset godina nakon osnivanja CISM, Sovjetski Savez je formirao Socijalistički Komitet združenih armija – SKDA (12. marta 1958. godine u Moskvi). Zemlje članice istočnog vojnog sportskog bloka (SSSR, Bugarska, Rumunija, DR Nemačka, Poljska, Mađarska, Vijetnam, NR Kina, KNDR i Mongolija) za kratko vreme ostvarile su visok nivo sportskih rezultata koji je uspešno demonstriran i na najznačajnijim civilnim takmičenjima. Mnogi pripadnici nacionalnih oružanih snaga bili su osvajači medalja na svetskim i kontinentalnim prvenstvima i olimpijskim igrama. Ciljevi SKDA bili su: utvrđivanje jedinstva, drugarstva i saradnje između združenih nacionalnih armija, razvoj sportskog majstorstva vojnih sportista i njihovo upoznavanje, popularizacija uspeha u svrhu društveno-ekonomskog razvoja i unapređivanja vojnog sporta i razmena znanja kroz zajedničke sportske pripreme združenih armija.

SKDA je organizovao visoko bezbedne i kvalitetne sportske događaje kao što su: letnje i zimske spartakijade, šampionati, turniri, bilateralni sportski susreti raznih sportskih vidova, naučni skupovi i konferencije, metodički zborovi i razmene specijalista, naučne, propagandne i metodičke literature iz oblasti fizičke kulture i sporta. U periodu od osnivanja do 1993. godine CISM nije organizovao sportske događaje, po obimu i kvalitetu, kao što je to činio SKDA. Obnavljanje i razvoj međunacionalnog poverenja i saradnje između država i njihovih oružanih snaga, uz značajne ideološke razlike, obeležili su čitav period od 1945. do 1990. godine.

Od sredine XX veka do danas ekonomsko-socijalne promene, prouzrokovane industrijsko-tehnološkom revolucijom, učinile su da sport ovlada masama i postane veoma važna oblast društvenog života ljudi, a saradnja SKDA i CISM, koja je otpočela šezdesetih godina XX veka, kulminirala je prevođenjem SKDA u CISM

1991. godine. Odgovarajućom upravjačkom strukturom CISM (slika 1) menadžment bezbednosti vojnih sportskih događaja dobio novu dimenziju.

Sportski događaji iz programa CISM pomažu u boljem izjašnjavanju početnih pozicija sukobljenih strana i prevladavanju spornih momenata. Mogućnost i sposobnost da se organizuje i sprovede vojno sportsko takmičenje jedan je od najranijih znakova građenja poverenja u nekom kriznom području. Međutim, nesposobnost suočavanja sa rizicima koji postoje pri organizaciji sportskog događaja sa lokalnim stanovništvom i nakon prisustva međunarodnih snaga i administracije, prvi je signali neuspeha predmetnog menadžmenta.

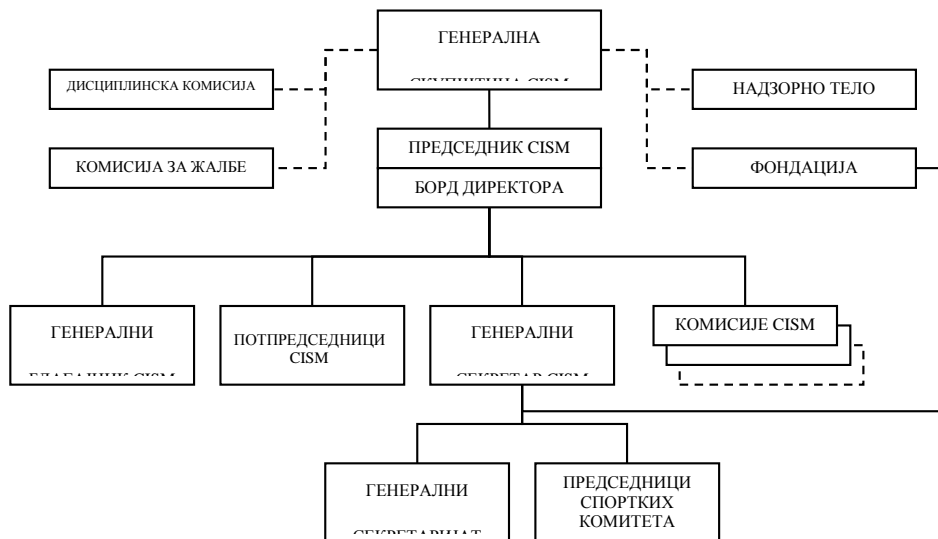

Slika 1 – Upravjačka struktura CISM

## 2.2. Menadžment bezbednosti sportskih događaja CISM

Ideje o saradnji između država, radi koegzistencije naroda u mirnom i bezbednom okruženju, baština su drevnih vremena. Nove pojave, poput terorizma i organizovanog kriminala, uticale su na sve sfere društvenog života čoveka (uključujući i sport, kao jednu od najzastupljenijih), podvrgavajući ga mnogim sigurnosnim rizicima. U tom smislu, nova “era ulaganja u bezbednost”, odnosno upotrebe oružanih snaga za zaštitu učesnika, velikih sportskih događaja, počela je nakon terorističkih napada na Njujork i Vašington (septembra 2001. godine). Na XXVIII Olimpijskim igrama u Atini 2004. godine angažovan je obiman vojni menadžment bezbednosti sportskog događaja (vrednosti oko 200 miliona evra). Ova “iskustva” imali su vidu i organizatori XXIX Olimpijskih igara (2008. godine, u Peking), koji su spojem savremene tehnologije i pet vekova vredne istorije, modernim spektaklom vrednog više od 100 miliona dolara, predstavili svetu najbezbednije i najskupoceneje Igre u istoriji olimpizma (oko 40 milijardi dolara). Pod sloganom „Jedan svet, jedan san“ u 302 sportske discipline takmičilo se 10.500 sportista, među kojima oko 2.000 profesionalnih pripadnika oružanih snaga iz 204 zemlje. Za bezbednost visokih zvanica, 15.000 aktera i 92.000 posmatrača ceremonije otvaranja, na stadionu i u

njegovoj okolini, brinulo se oko 100.000 policajaca, vojnika, redara i volontera, a tokom celokupnog perioda trajanja Igara ovaj broj lica uvećan je za oko sedam puta.

Pomenuti trend maksimalizacije upotrebe društvenih resursa za sigurnost učesnika velikih sportskih događaja, ne prati i menadžment bezbednosti vojnih sportskih priredbi, jer se one sprovode u jednom veoma zatvorenom i zaštićenom sistemu društva – vojsci. U tom smislu, primena vojnih bezbednosnih procedura, koje sprovode upravljački resori vojnih sportskih događaja iz programa CISM (slika 2), predstavlja neprobojnu barijeru za brojne sigurnosne rizike. Sredstvo koje je delotvornije na tom polju, jeste prijateljstvo, koje se kroz sport ostvaruje i učvršćuje između pripadnika oružanih snaga u regionu i šire. Jer, dok osvojene medalje, ma koliko bile “blistave”, vremenom korodiraju, prijateljstvo ostaje za sva vremena. Upravo zato, CISM sportski događaji čine visoko bezbedno i plodonosno „tlo” za uspostavljanje i jačanje međuarmijskog poverenja i saradnje na svim nivoima.

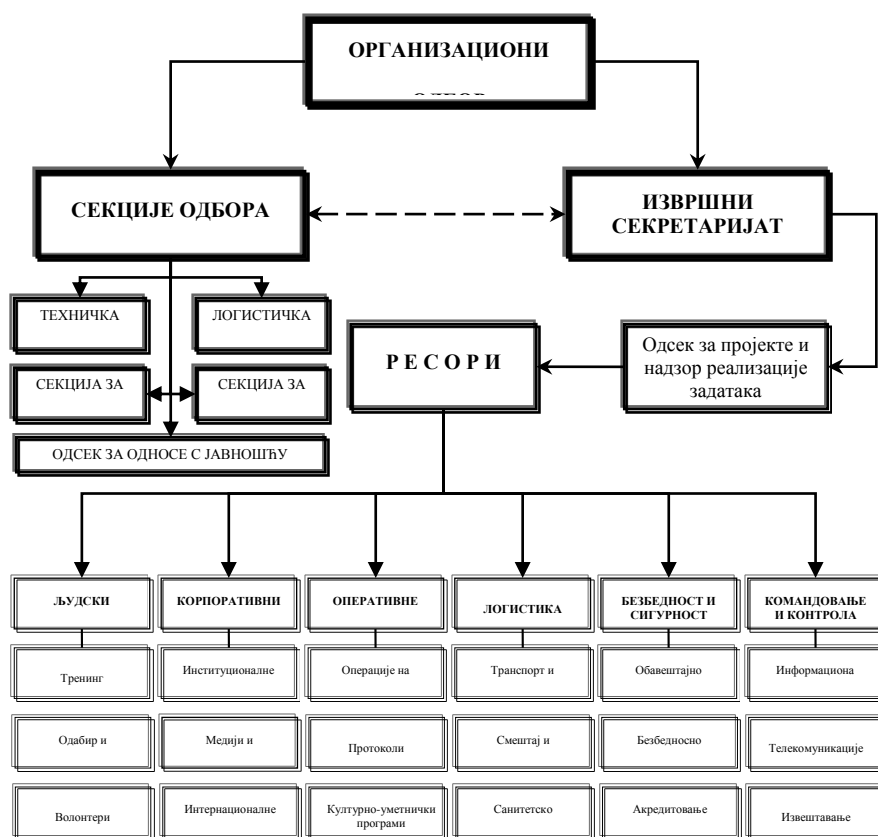

Slika 3 – Upravljački resori sportskih događaja iz programa CISM

### 2.3. Održivost menadžmenta bezbednosti vojnih sportskih događaja

Menadžment bezbednosti vojnih sportskih događaja sprovodi se po procedurama međunarodnih sportskih organizacija i nacionalnih oružanih snaga, na strategijskom, operativnom i taktičkom nivou. On sistematski obezbeđuje sve segmente u pripremi i realizaciji vojnog sportskog događaja, kao što su: aktivnosti organizacije priredbe, prihvata učesnika i njihovo logističko, sanitetsko,

obaveštajno i bezbednosno obezbeđenje, sportsko-diplomatske aktivnosti, kulturološke inicijative i drugo.

Maksimalizacija bezbednosti i sigurnosti na sportskim priredbama društvenih grupa čija je profesionalna preokupacija odbrana zemlje, ostvaruje se ne samo primenom pomenutih procedura, već i, neizostavno, uravnoteženjem ekonomskih i političkih odnosa između zemalja čije oružane snage uzajamno interaguju na sportskom polju. U suprotnom, mirotvorno-kooperativna komponenta oružanih snaga, koja se kroz sport eksploatiše, dovodi se do margina svojih mogućnosti, odnosno, može se ispoljiti njihov negativan uticaj na bezbednost aktera događaja i okruženja, jer se time stimulišu nove paradigme, umesto da se stare opovrgavaju ili prevazilaze.

Fizički utisak koji se ostvari dobro osmišljenim i primenjenim menadžmentom bezbednosti sportskih događaja u vojsci stvara pozitivnu emociju kako kod samih učesnika, tako i kod stanovništva konkretne mikrorekreativne lokacije. Održivost pozitivnih efekata tog menadžmenta (emotivnih, ekonomskih, sportsko-diplomatskih, etičkih i drugih) usko je povezana sa ostvarivanjem uravnoteženja telesne, mentalne, emocionalne i duhovne kulture, čiji je sport javni oblik. Održivi razvoj te, već naglašene, uravnoteženosti jeste proces, za čiji je početak neophodan adekvatan stimulan, a da bi se ona korektno izgradila potreban je odgovarajući razvojni ciklus, po principu: želja – motivacija – vera – delovanje.

Uspešan menadžment bezbednosti mora da poseduje kapacitet da proizvede snažnu emociju aktera događaja i proizvede novi impuls koji stimuliše veću želju, motivaciju i veru u sigurnost sportskog događaja, sve do postizanja izvrsnosti u tome, kao krajnji cilj. To znači da se menadžment bezbednosti treba graditi, od sigurnijeg – lokalnog do, znatno izazovnijeg, svetskog nivoa.

Dostignuta predmetna održivost stavlja na raspolaganje jednaku mogućnost narednim generacijama da, u okviru raspoloživih resursa i sredstava, principa međunarodnog prava i aktuelnih državnih politika i zakona, uživaju sigurnost na vojnim sportskim događajima i unapređuju je kroz interpersonalnu komunikaciju, poverenje i saradnju na svim nivoima.

### **3. ZAKLJUČAK**

Uspešan menadžment bezbednosti vojnih sportskih događaja veoma doprinosi jačanju pozicije i kredibiliteta vojske i države na međunarodnom planu. Kroz operacije vojnih sportista na polju jačanja mira, bezbednosti i poverenja u svetu, koje se sprovode na vojnim sportskim manifestacijama, pojačavaju se sopstvene operativne sposobnosti i povećava diplomatski potencijal i ugled vojske i države u svetu, a pripadnicima oružanih snaga omogućeno je da svoje funkcionalne, operativne i organizacione sposobnosti međusobno upoređuju, unaprede ih kroz interaktivnu međuarmsku saradnju i iskažu kao delotvorno sredstvo za promovisanje osnovnih vrednosti i prestiža nacije. Na taj način, s jedne strane, podstiče se duh tolerancije i interkulturalnog dijaloga, uzajamno poštovanje, razumevanje i saradnja među pripadnicima oružanih snaga, bez obzira na njihov etnički, kulturni ili verski identitet, i jačaju vlastiti odbrambeni kapaciteti, s druge strane. U tom smislu, CISM ima veoma važnu misiju da kontinuiranom izgradnjom prijateljstva kroz sport ostvari održivi razvoj bezbednosti vojnih sportskih događaja u svetu.

#### 4. LITERATURA

- [1] Bošković B.: *Menadžment velikih sportskih vojnih događaja*, doktorska disertacija; Univerzitet „EDUCONS“ Fakultet za sport i turizam, Novi Sad, 2012.
- [2] Ђordanov S.: *Svetoven porjadъk, сътрудничество i bezbednost*, Republika Вълgрия, BINS, Sofija, 2006.
- [3] Pucher J.: *Military sport as a tool to foster peace in South Eastern Europe*, Symposium CISM, Mantova, 2005.
- [4] Rozenberga L.: *CISM – a substantial stakeholder in the sport for peace movement*, Master Paper, CERIS, Brussels, 2009.
- [5] Todorov D.: *Doprinos vojnih sportskih manifestacija jačanju međunarodne vojne saradnje na Balkanu*, doktorska disertacija; Univerzitet odbrane, Beograd, 2013.



UNIVERZITET „UNION - NIKOLA TESLA“  
**FAKULTET ZA SPORT**  
BEOGRAD

*Prva međunarodna konferencija*  
MENADŽMENT BEZBEDNOSTI SPORTSKIH TAKMIČENJA  
*1<sup>ST</sup> International conference*  
SECURITY MANAGEMENT OF SPORTS COMPETITIONS

## **РОЛЬ ПОДВИЖНЫХ ИГР В ВОСПИТАНИИ МЕЖНАЦИОНАЛЬНОЙ КУЛЬТУРЫ ОБЩЕНИЯ В СТУДЕНЧЕСКОЙ СРЕДЕ (ПОДВИЖНЫЕ ИГРЫ НАРОДОВ КАЗАХСТАНА НА ЗАНЯТИЯХ ФИЗИЧЕСКОЙ КУЛЬТУРОЙ)**

Амренова Гульнар Райымханкызы, кандидат педагогических наук, доцент  
Тастанов Адилбай Жуматайулы, кандидат педагогических наук, профессор  
Туякбаева Меруерт Шекейкызы, кандидат педагогических наук, доцент  
Казахский национальный педагогический университет имени Абая,  
г. Алматы, Республика Казахстан

### **ROLE OF MOBILE GAMES IN EDUCATION INTERETHNIC COMMUNICATION CULTURE AMONG STUDENTS (MOBILE GAMES PEOPLE OF KAZAKHSTAN FOR PHYSICAL TRAINING)**

Amrenova Gulnar Rayymhankyzy, Ph.D., associate professor  
Tastanov Adilbay Zhumatayuly, Ph.D., professor  
Tuyakbaeva Meruert Shekeykyzy, Ph.D., Associate Professor  
Kazakh National Pedagogical University named after Abai  
Almaty, Republic of Kazakhstan

**Резюме.** Для достижения взаимного понимания, согласия, уважения в многообразном культурном единстве народов Казахстана, существует необходимость задуматься над установлением конструктивного диалога между людьми различных национальностей через средства физического воспитания как части системы общего воспитания молодежи (подвижные игры).

Особое место в структуре базовой культуры студентов занимает культура межнационального общения через знания традиций, обычаев и народных игр.

Традиционные игры любого народа отражают его историю, нравственные нормы нации, трудовую деятельность, бытовой уклад.

**Ключевые слова:** межнациональная культура общения, исторические аспекты традиционных народных игр, интернациональное воспитание через формы общения.

**Summary.** For mutual respect, understanding and consent achievement in multiform cultural unity of nations in Kazakhstan there exists a necessity of thinking about the adjustment of constructive dialogue among different nationalities by means of physical training as a part of the youth general educational system (active games).

The international relations culture by learning traditions, customs and folk games takes a special place in the structure of students' base culture.

**Keywords:** Traditional games of any nation show the history, morals and manners and labor activity of the nation.

Для достижения взаимного понимания, согласия, уважения в многообразном культурном единстве народов Казахстана, существует необходимость задуматься над установлением конструктивного диалога между людьми различных национальностей через средства физического воспитания как части системы общего воспитания молодежи (подвижные игры).

Особое место в структуре базовой культуры студентов занимает культура межнационального общения через знания традиций, обычаев и народных игр.

Игры – универсальное средство народной педагогики. Им принадлежит особое место в физическом воспитании подрастающего поколения. Методы и приемы, практикуемые в играх, своеобразны, отличны от других педагогических средств.

Традиционные игры любого народа отражают его историю, нравственные нормы нации, трудовую деятельность, бытовой уклад.

Динамика социально-экономических условий, развитие общества, в целом, активно влияли на форму и содержание народных игр. Участие в них и детей, и взрослого человека – это всегда сознательная деятельность, направленная на достижение условной, но заранее поставленной цели. Трудно переоценить значение игры в оздоровительной, образовательной и воспитательной практике.

Подвижные игры благоприятно влияют на рост, развитие организма и, в целом, укрепляют костно-связочный аппарат, мышечную систему, делают правильной осанку и т.д. С помощью игр закрепляются двигательные навыки, расширяется кругозор занимающихся.

Подвижные игры активизируют деятельность всех внутренних органов, повышают работоспособность, содействуют улучшению кровообращения и обмена веществ в организме занимающегося.

Но перед играми стоит и другая важная образовательная задача. С их помощью приобретаются знания, умения и навыки, необходимые в труде, быту, спорте и военном деле. Иными словами, игры несут и общеобразовательную, и физическую функции.

В чем задача воспитания? Это – одновременное формирование физических, моральных и идейных качеств. Для этой цели игры – прекрасное средство. Принцип строгого выполнения игровых правил особенно важен для проведения групповых, командных игр, где каждый участник подчиняет свои личные желания и интересы задачам своей команды. Не допустимы грубость, неуважение к товарищам. Точное соблюдение правил игры способствует воспитанию дисциплинированности, взаимовыручки, заботливого отношения к товарищам, воспитанию и формированию нравственного облика современной молодежи, привития им любви к труду. Игра – это тоже работа. «Хорошая игра похожа на хорошую работу, плохая игра похожа на плохую работу» (Макаренко А.С.).

Многообразны и сложны игровые движения. В них участвуют все группы мышц, что способствует развитию опорно-двигательного аппарата. Чередование пауз (отдыха) и относительно высокой, активной деятельности позволяет играющим справляться с большими нагрузками. Это, в свою очередь, активизирует работу организма, что особенно важно в любом возрасте. К тому же, «переменный» характер игры – работы более соответствует возрастным особенностям организма занимающихся.

В нашем исследовании традиционные народные игры рассматриваются как часть системы общего воспитания молодежи. В определенном сочетании с другими средствами они обеспечивают высокую эффективность воспитательного процесса в целом.



Много внимания уделял народной игре, как средству воспитания, выдающийся русский хирург, педагог, ученый Лесгафт П.Ф. Он писал, что «игра есть упражнение, при посредстве которого растущий организм готовится к жизни. Игры составляют самое выгодное занятие, при посредстве которого он обыкновенно приучается к тем действиям, которые ложатся в основу его привычек и обычаев, причем эти занятия обыкновенно связаны с возвышающим чувством удовольствия». В своих исследованиях он подчеркивает всестороннее единство и взаимодействие умственного и физического начала в игровых занятиях. «В играх формируется характер, изоощряется умственная особенность, устанавливается полное соответствие мысли и действия».

Почти у всех народов игры и игрушки – первые занятия детей. В этом смысле игрушки и игры нередко представляют собой, по крайней мере, такое же, если не более важное, образовательное значение, согласно с духом народа, как народная поэзия, легенды, сказки, поговорки, загадки и т.д.

К сожалению, теория и практика народных игр не получили должного развития в педагогической науке. Слабо изучены игры, связанные с характером хозяйственной деятельности того или иного народа, этнографическими особенностями и др. Между тем, интересна история любой народной игры, некоторые из которых существуют уже тысячелетия.

Традиционные игры разнообразны не только по своему содержанию, но и по своим формам, поэтому собирание, описание и внедрение их в педагогический процесс, в частности, на занятиях физической культуры в вузах, имеет большое практическое значение.

#### **Литература:**

1. Таникеев М. Казахские национальные виды спорта и игры. – Алма-Ата: Казгосиздат, 1957. – 60 с.
2. Лесгафт П.Ф. Об играх и физическом воспитании в школах. – Труды общества русских врачей. – СПб., 1909. – 89 с.
3. Буркитбаев А.Б. Учитель по физкультуре. – Алма-Ата: Жазушы, 1973. – 96 с.

## ЗАЯВКА

на участие в международной конференции «**Sekurity Management of Sports Competitions**»,  
организуемый факультетом «Спорт» Университета «Union-Nikola Tesla»

Амренова Гульнар Райымханкызы, кандидат педагогических наук, доцент  
Тастанов Адилбай Жуматайулы, кандидат педагогических наук, профессор [tastanov\\_70@mail.ru](mailto:tastanov_70@mail.ru)  
Туякбаева Меруерт Шекейкызы, кандидат педагогических наук, доцент, [mira0526@mail.ru](mailto:mira0526@mail.ru)  
Казахский национальный педагогический университет имени Абая,  
г. Алматы, Республика Казахстан  
Институт «Искусства, культуры и спорта» при Каз НПУ имени Абая  
кафедра «Оздоровительной физической культуры»

**Тема статьи:** «Роль подвижных игр в воспитании межнациональной культуры общения в студенческой среде (подвижные игры народов Казахстана на занятиях физической культурой)».

**The theme of the article:** " Role of mobile games in education interethnic communication culture among students (mobile games people of Kazakhstan for physical training)"

**Аннотация.** Для достижения взаимного понимания, согласия, уважения в многообразном культурном единстве народов Казахстана, существует необходимость задуматься над установлением конструктивного диалога между людьми различных национальностей через средства физического воспитания как части системы общего воспитания молодежи (подвижные игры). Особое место в структуре базовой культуры студентов занимает культура межнационального общения через знания традиций, обычаев и народных игр. Традиционные игры любого народа отражают его историю, нравственные нормы нации, трудовую деятельность, бытовой уклад.

**Ключевые слова:** межнациональная культура общения, исторические аспекты традиционных народных игр, интернациональное воспитание через формы общения.

**Summary.** For mutual respect, understanding and consent achievement in multiform cultural unity of nations in Kazakhstan there exists a necessity of thinking about the adjustment of constructive dialogue among different nationalities by means of physical training as a part of the youth general educational system(active games). The international relations culture by learning traditions, customs and folk games takes a special place in the structure of students' base culture.

**Keywords:** Traditional games of any nation show the history, morals and manners and labor activity of the nation.



## FINANSIRANJE VELIKIH MEĐUNARODNIH TAKMIČENJA U REPUBLICI SRBIJI

### FINANCING OF MAJOR INTERNATIONAL COMPETITIONS IN SERBIA

dr Mirko Kantar,  
Ministarstvo omladine i sporta  
dr Milan V. Mihajlović  
Univerzitet Metropolitan

#### *Sažetak*

Organizacija međunarodnih takmičenja u Republici Srbiji uređena je Zakonom o sportu i Strategijom razvoja sporta. Organizacija takmičenja poverena je nacionalnim granskim sportskim savezima. Nacionalni granski sportski savez u skladu sa Zakonom o sportu mora da ispuni obaveze u vezi sa kandidaturom i pribavi saglasnost nadležne institucije. Ministarstvo omladine i sporta na osnovu Zakona o sportu finansira i sufinansira organizaciju sportskih takmičenja. Finansiranje sportskih organizacija iz Budžeta RS za organizaciju međunarodnih takmičenja može biti preko udruženja građana i preko preduzeća. U proteklom periodu organizovan je veliki broj međunarodnih sportskih događaja i manifestacija. Značaj ovih sportskih događaja i manifestacija je pre svega u ostvarivanju dobre međunarodne saradnje i prezentovanju naše zemlje u Evropi i svetu. Drugi ne manje važan značaj je da organizacija međunarodnih takmičenja ima svoju ekonomsku opravdanost. Pokazalo se sa stanovišta tržišta da su sportski događaji bili isplativi i ekonomski održivi, jer su imali stabilne izvore finansiranja kako od države tako i od sponzora i donatora.

*Ključne reči:* budžet, sportski savezi, sportski događaj, međunarodna saradnja

#### *Summary*

The organization of international competitions in Serbia is regulated by the Law on Sport and Development Strategy Sports. The organization of the competition is vested in the national sports federations branch. National Branch Sports Association in accordance with the sport has to fulfill obligations relating to the nomination, and obtain the approval of the competent institution. Ministry of Youth and Sports under the Law on Sport funded and co-funded organization of sports competitions. Financing of sport organizations from the RS budget for the organization of international competitions can be via NGOs and through the company. In the previous period, a great number of international sports and events. The significance of these sports and events primarily in the exercise of good

international cooperation and presentation of our country in Europe and the world. Another no less important significance to the organization of international competitions has its economic justification. It has been shown from the perspective of the market that sports events were profitable and the economically sustainable, because they have stable sources of funding from the state and from sponsors and donors.

*Key words: budget, sport associations, sport event, international cooperation*

## **1. UVOD**

U Republici Srbiji prisutna je dugogodišnja tradicija zakonskog uređivanja oblasti sporta, a paralelno sa time i praksa finansiranja organizacije najvažnijih međunarodnih sportskih manifestacija u Republici Srbiji, kao i kontinuirano finansiranje programa učešća sportista na velikim takmičenjima i pružanje materijalne podrške u radu velikog broja sportskih organizacija iz budžeta Republike Srbije.

Strategijom razvoja sporta u Republici Srbiji definisane su smernice razvoja i unapređenja sistema sporta. Briga o sportu, učešću dece i omladine u sportu ostvaruje se, između ostalog, kroz razvoj uslova za učešće u sportu na nivou škole i lokalne sportske organizacije, kroz sistem "Sport za sve", razvoj takmičarskog i vrhunskog sporta, razvoj sportske infrastrukture, kao i demokratizaciju i depolitizaciju sporta.

Akcionim planom definisan je preduslov za poboljšanje uslova za bavljenjem sportom kroz realizaciju opštih ciljeva koji se odnosi na stvaranje uslova za uspostavljanje efikasnog sistema finansiranja sporta u Republici Srbiji i kroz stvaranje uslova za uspostavljanje sistema kontrole utroška budžetskih sredstava sportskih organizacija na svim nivoima.

Za realizaciju opšteg cilja nakon usvajanja Strategije bilo je potrebno realizovati sledeće specifične aktivnosti:

1. formirani kriterijumi i liste prioritnih takmičenja na teritoriji Republike Srbije;
2. definisani protokoli o pravima i obavezama po pitanju organizacije i finansiranja međunarodnog sportskog događaja. Ovi odnosi su definisani i ugovorima koje potpisuju Ministarstvo omladine i sporta i nacionalni granski savezi, kao i ugovorima koje potpisuju nacionalni granski savezi i lokalne samouprave;
3. podržane organizacije prioritnih međunarodnih takmičenja, gde se godišnje po ovom osnovu finansira preko 30 takmičenja različitih nivoa svetskih i evropskih prvenstava, balkanskih prvenstava i značajnih međunarodnih takmičenja koji se nalaze u zvaničnom kalendaru međunarodnih sportskih federacija.

Ako pođemo od činjenice da sport zauzima sve više mesta u društvenom i javnom životu pojedinca, a isto tako na globalnom –svetskom nivou sport predstavlja nezaobilazni interes velikih korporacija i kompanija, sa pravom možemo utvrditi da su sport i sportska takmičenja-sportski događaji društveno-ekonomski veoma interesantni velikom broju subjekata, kako sa aspekta finansijske isplativosti, tako i sa aspekta opšteg društvenog značaja.

Sport u Srbiji definisan je pre svega Ustavom, ali i Zakonom o sportu, Strategijom razvoja sporta, kao i drugim podzakonskim aktima koji bliže tumače sve gore navedene propise.

Sportska takmičenja definisana su u poglavlju **VIII Sportske priredbe**, u članovima 156-163. Zakona o sportu (Sl.Gl. RS broj 24/11). Važno je iz ovih članova izdvojiti samo neke odredbe koje su ključne i koje treba naglasiti, a koje su bitne sa stanovišta ove konferencije:

1. Član 157.-bezbedonosne mere;
2. Član 158.-organizacione mere;
3. Član 159.-kandidatura;
4. Član 161.-opravdanost i svrha organizacije takmičenja.

U članu 157. Zakona o sportu regulisano je da organizator sportske priredbe obavezan da osigura nesmetano i bezbedno održavanje sportske priredbe, preduzme mere koje omogućavaju predupređenje rizika nastanka štete za sportiste, gledaoce i druge učesnike sportske priredbe i treća lica (upozorenja, isticanje zabrana, davanje obaveštenja i uputstava i sl.), kao i mere kojima se na povećane rizike utiče (bezbednost sportskog objekta, ispravnost i adekvatnost instalirane i druge opreme, obezbeđenje hitne medicinske pomoći, odvijanje manifestacije u skladu sa propozicijama i dr.), preduzme potrebne bezbednosne mere za sprečavanje nasilja i nedoličnog ponašanja na sportskim priredbama, u skladu sa zakonom i sportskim pravilima, preduzme potrebne mere za sprečavanje dopinga na sportskoj priredbi, u skladu sa zakonom i sportskim pravilima, preduzme potrebne mere zaštite prirode i životne sredine, odnosno mere kojima će se preduprediti, smanjiti i otkloniti eventualni nepovoljni uticaji na prirodne vrednosti i životnu sredinu i prijavi održavanje sportske priredbe u skladu sa propisima kojima se uređuje javno okupljanje građana.

Takođe je u ovim članom regulisano da organizator sportske priredbe odgovara za štetu koja nastane sportistima, gledaocima i drugim učesnicima sportske priredbe i trećim licima zbog nepoštovanja obaveza, u skladu sa opštim pravilima o odgovornosti za prouzrokovanu štetu.

Nadležni nacionalni granski sportski savez koji je dao saglasnost, odnosno dozvolu ili naložio da se određena sportska priredba održi iako nisu bili ispunjeni svi propisani uslovi, solidarno je odgovoran sa organizatorom za štetu koju na sportskoj priredbi pretrpi neko od učesnika sportske priredbe ili treće lice usled propusta u organizaciji.

Sportska priredba koja se na teritoriji Republike Srbije organizuje pod rukovodstvom međunarodnog sportskog saveza organizuje se i sprovodi u skladu sa ovim zakonom i sportskim pravilima tog saveza.

Članom 158. predviđeno je da sportska priredba može da se organizuje ako organizator ima obezbeđen odgovarajući objekat, odnosno prostor, opremu, stručne i druge radnike i ako ispunjava druge uslove u skladu sa zakonom i sportskim pravilima. Sportisti, sportske organizacije, sportski treneri, sportske sudije, sportski delegati, odnosno druga stručna i službena lica mogu da učestvuju na sportskoj priredbi ako ispunjavaju uslove utvrđene ovim zakonom i sportskim pravilima. Sportske sudije, sportski delegati i druga službena lica mogu ostvariti pravo na naknadu troškova i naknadu za obavljanje svojih dužnosti, koja na jednom sportskom susretu ne može biti veća od šest dnevnica za teritoriju Republike Srbije, u skladu sa pravilima nadležnog nacionalnog granskog sportskog saveza.

Četvrtim i petim stavom ovog člana Zakona regulisano je da u ekipama sportskih organizacija na sportskim takmičenjima koje je nadležni nacionalni granski sportski savez označio kao amaterska takmičenja može nastupiti najviše 20% sportista sa statusom profesionalnih sportista. U ekipama sportskih organizacija na profesionalnim sportskim takmičenjima mogu nastupati samo profesionalni sportisti.

U poslednjem stavu ovog člana izričito je zabranjeno je organizovanje bilo koje sportske priredbe koja se temelji na tzv. slobodnoj borbi dva ili više lica (borbe u kavezu i sl.), kao i učešće u takvoj priredbi.

U organizacionom smislu član 159. govori da se sportska organizacija (Nacionalni granski sportski savez) može kandidovati za organizovanje velikog međunarodnog sportskog takmičenja na teritoriji Republike Srbije pod uslovom da pre podnošenja kandidature: obrazuje inicijativni odbor za pripremu kandidature, pripremi projekat, odnosno studiju o organizovanju i finansiranju takmičenja, pribavi mišljenje Olimpijskog komiteta Srbije, odnosno Paraolimpijskog komiteta Srbije, kada su u pitanju olimpijski, odnosno paraolimpijski sportovi, pribavi mišljenje Sportskog saveza Srbije i nadležnog nacionalnog granskog sportskog saveza i pribavi saglasnost Vlade za olimpijske igre i svetska i evropska prvenstva, odnosno saglasnost Ministarstva za druga velika međunarodna sportska takmičenja.

Pri odlučivanju o saglasnosti na podnošenje kandidature za organizovanje velikog međunarodnog sportskog takmičenja u Republici Srbiji, ministarstvo u skladu sa članom 161. Zakona, posebno uzima u obzir da: organizovanje takmičenja mora imati pozitivan uticaj na razvoj i širenje grane sporta u kojoj će se takmičenje održati, takmičenje mora biti opravdano sa stanovišta tržišta, takmičenje mora biti zanimljivo za televizijske i radio prenose, druge medije i gledaoce, takmičenje treba da utiče na afirmaciju vrednosti nacionalnog sporta, takmičenje treba da se organizuje u grani sporta koja ima organizacionu i takmičarsku tradiciju u Republici Srbiji.

Iako je država svojim aktima jasno odredila značaj, mesto i ulogu sportskog takmičenja, potrebno je posebno naglasiti društveni i ekonomski kontekst sportskog takmičenja.

Možemo se složiti ili ne da je Zakon o sportu definisao sve oblasti koje su značajne za njegovo sistemsko uređenje, ali suštinski moramo svi reći da sport predstavlja poseban društveni interes. Zakonom o sportu u poglavlju **III Opšti interes** nabrojane su sve aktivnosti koje predstavljaju opšti interes u oblasti sporta. Članom 114. u tački 1. navadeno je: opšti interes u oblasti sporta je: obezbeđivanje uslova za pripremu, učešće i ostvarivanje vrhunskih sportskih rezultata sportista na olimpijskim igrama, paraolimpijskim igrama i drugim velikim međunarodnim takmičenjima, a u tački 7. i 8. opšti interes u oblasti sporta je: organizacija međunarodnih i nacionalnih sportskih takmičenja od značaja za Republiku Srbiju; i obezbeđivanje uslova za organizovanje i održavanje školskih i studentskih sportskih takmičenja na nivou Republike Srbije.

Samim tim možemo konstatovati da organizacija takmičenja ne samo što predstavlja opšti interes, njime se takođe predstavlja država u svetu. Organizacijom međunarodnog takmičenja neguju se i sve druge vrednosti koje treba da budu promovisane kroz sportsku saradnju u duhu Evropske sportske povelje, a odnose sa na fer plej, sportsku etiku, solidarnost, toleranciju, ravnopravnost, poštovanje, što svakako predstavlja društveni značaj i interes za organizovanje ovih manifestacija.

Ekonomski aspekti savremenih sportskih takmičenja biće analizirani na primerima najvećih događaja koji su organizovani na teritoriji RS u poslednjih 5 godina. Pre svega ekonomska isplativost organizacije sportskih takmičenja ogleda se u velikom prilivu sredstava u budžet od turizma i turističkih usluga. Drugi ekonomski aspekt ogleda se u prodaji TV prava, a treći ne manje važan ekonomski aspekt je prodaja karata, rekvizita, maskota, ...

## 2. REZULTATI I DISKUSIJA

Poseban interes Republike Srbije je finansiranje međunarodnih takmičenja koja se održavaju u Republici Srbiji u organizaciji nacionalnih granskih sportskih saveza. U republici Srbiji postoji određen broj takmičenja koja imaju prefiks „tradicionalna“, i ta takmičenja su od interesa i zbog činjenice da se nalaze u kalendarima međunarodnih sportskih federacija. Možemo izdvojiti neke od značajnijih sportskih manifestacija: Atletska takmičenja Kros „RTS“ i „Beli Kros“, Dejvis Kup i FED Kup u tenisu, Međunarodno takmičenje u klizanju „Skate Helena“, Kik boks kup Serbia Open, Džudo turnir Serbia Open, Međunarodna biciklistička trka „Kroz Srbiju“, Međunarodni turnir u boksu „Zlatana rukavica“, Beogradski maraton, Evropski reli šampionat „Serbia Relly“, Memorijalni turnir u rvanju-Memorijal „Ljubomir Ivanović Gedža“, Memorijalni turnir u dizanju tegova „Vladan Mihajlović“, Međunarodno takmičenje u plesu „Beo Dance“, Veće borilačkih veština-Kjokušinkai, Karate turnir „Zlatni pojas“, i druge manifestacije. Sva navedena takmičenja su postala tradicionalna i nalaze se u kalendaru međunarodnih federacija.

Od velikog značaja je organizacija i finansiranje ovih takmičenja zbog činjenice da se nalaze u kalendarima međunarodnih federacija, jer se time doprinosi boljem imidžu zemlje i stvaraju uslove za zarade u drugim privrednim granama i oblastima. Zbog dobre organizacije Međunarodnih takmičenja koja su se održavala prethodnih godina stečen je veliki ugled kod sportskih radnika u većini stranih zemalja gde sport ima veoma važnu društvenu, ali i privrednu ulogu.

Organizacija međunarodnih sportskih takmičenja u velikoj meri utiče i na jačanje pozicije koju naši savezi i pojedinci imaju u međunarodnim sportskim federacijama što je od velikog značaja za sam sport ali i za zemlju.

Pored međunarodnih događaja koji su od značaja za Republiku ( član 114 tačka 7. Zakona o sportu „Sl Glasnik RS“ br. 24/ 2011) i koje su u nadležnosti granskih sportskih saveza, održavaju se i sportska takmičenja gde su isključivi i jedini organizatori preduzeća osnovana od strane Nacionalnih granskih saveza u cilju uspešne organizacije manifestacija za koje su osnovani. Pomenute manifestacije se nalaze u kalendaru međunarodnih federacija.

Na osnovu Zakona o sportu („Službeni glasnik RS“, br. 24/11) nacionalni granski sportski savez i organizacije iz oblasti sporta podnose predlog godišnjeg programa za organizaciju međunarodnog takmičenja kojim se ostvaruje opšti interes u oblasti sporta (Zakon o sportu („Službeni glasnik RS“, br. 24/11, član 114.tačka 7). Nacionalni granski sportski savezi na osnovu člana 118. i člana 159. Zakona o sportu podnose predloge programa za organizaciju međunarodnih takmičenja na osnovu prethodno dobijene saglasnosti od ministarstva. Predloge programa međunarodnih takmičenja razmatra stručna komisija, koja daje konačni predlog ministru na odlučivanje. Ministar donosi konačno rešenje o raspodeli sredstava za finansiranje međunarodnih takmičenja.

U prethodnom periodu finansiran je veliki broj sportskih takmičenja. Izdvajanje budžetskih sredstava za nacionalne granske sportske saveze (udruženje građana) prikazano je sledećom tabelom i grafikonom.

Tabela 1. Izdvajanje budžetskih sredstava za međunarodna takmičenja u periodu 2007 – 2013. godina, kao i broj međunarodnih takmičenja koji je finansiran za svaku godinu pojedinačno

<b>MEĐUNARODNA TAKMIČENJA</b>		
Godina	Iznosi (u rsd)	Broj takmičenja
2007	61.350.000,00	29
2008	74.800.000,00	36
2009	66.550.000,00	38
2010	81.050.000,00	34
2011	100.000.000,00	34
2012	76.600.000,00	31
2013	84.839.000,00	48
<b>2007 – 2013</b>	<b>545.189.000,00</b>	<b>250</b>

Odnos finansiranja programa organizacije takmičenja od značaja za Republiku Srbiju je prikazan u grafikonu

Grafikon 1. Ukupna budžetska sredstva izdvojena za međunarodna takmičenja

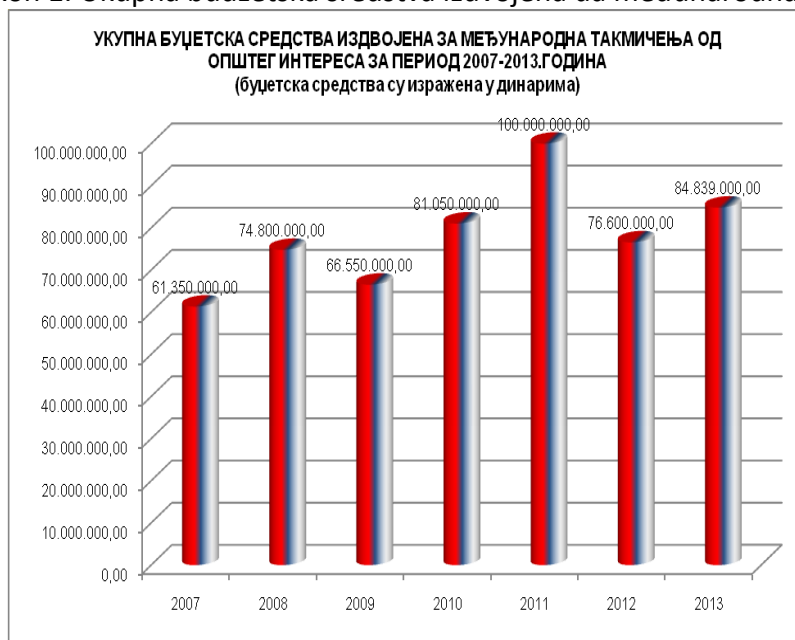

Osim međunarodnih takmičenja čiji su organizatori nacionalni granski savezi, ministarstvo finansira i međunarodna takmičenja čiji su organizatori preduzeća koja su formirana isključivo za organizaciju velikih sportskih takmičenja i to preko subvencija.

Ministarstvo je u periodu od 2010 -2013. godine izdvojilo ukupno 316.000.000,00 dinara kroz subvencije javnim nefinansijskim preduzećima i organizacijama u oblasti sporta, koja su osnovana za organizaciju pojedinih sportskih događaja.



Tabela 2. Izdvajanja budžetskih sredstava kroz subvencije u periodu 2010 – 2013. godine

<b>SUBVENCIJE</b>	
Godina	Iznosi (u rsd)
2010	66.500.000,00
2011	66.500.000,00
2012	66.500.000,00
2013	116.500.000,00
<b>2010 – 2013</b>	<b>316.000.000,00</b>

Tabela 3. Subvencije 2010

Br.	Nosilac aktivnosti	Odobreni iznos
1.	Preduzeće „Univerzijada 2009”	15.000.000,00
2.	Preduzeće „Svetski Šampionat karate - 2010” d.o.o Beograd	35.000.000,00
3.	Preduzeće „Beogradski maraton” d.o.o Beograd	3.000.000,00
4.	Preduzeće „Handball Fantasy 2012”	6.000.000,00
5.	Preduzeće „Veslanje d.o.o. Beograd”	3.500.000,00
6.	Preduzeće „Kajak doo-Beograd”	2.500.000,00
7.	Preduzeće „Beogradski maraton” d.o.o Beograd - Ženska trka	1.500.000,00
	<b>UKUPNO</b>	<b>66.500.000,00</b>

Tabela 4. Subvencije 2011

Br.	Nosilac aktivnosti	Odobreni iznos
1.	Preduzeće „Svetski Šampionat karate - 2010” d.o.o Beograd	9.000.000,00
2.	Privredno društvo „Veslanje” d.o.o. Beograd	6.000.000,00
3.	Preduzeće „Kajak doo - Beograd”	15.000.000,00
4.	Preduzeće „Handball Fantasy 2012”	36.500.000,00
	<b>UKUPNO</b>	<b>66.500.000,00</b>

Tabela 5. Subvencije 2012

Br.	Nosilac aktivnosti	Odobreni iznos
1.	Privredno društvo „Veslanje” d.o.o. Beograd	10.500.000,00
2.	Preduzeće „European wrestling” d.o.o.	20.000.000,00
3.	Preduzeće „Handball Fantasy 2012”	36.000.000,00
	<b>UKUPNO</b>	<b>66.500.000,00</b>

Tabela 6. Subvencije 2013

Br.	Nosilac aktivnosti	Odobreni iznos
1.	Privredno društvo „Veslanje” d.o.o. Beograd	10.000.000,00
2.	Preduzeće „World Wrestling Cadet 2013” d.o.o.	20.000.000,00
3.	Preduzeće „Handball Fantasy 2012”	86.500.000,00
	<b>UKUPNO</b>	<b>116.500.000,00</b>

### 3. ZAKLJUČAK

Prikupljanje podataka i analiza izveštaja nacionalnih granskih sportskih saveza bili su osnova za istraživanja kojima smo se bavili u prethodnom periodu u vezi organizacije velikih međunarodnih takmičenja. Nacionalni granski sportski savezi kao što smo u prethodnom odeljku naglasili, osnivači su Preduzeća za organizaciju međunarodnih takmičenja. Preduzeće „*Handball Fantasy 2012*” –osnivač Rukometni savez Srbije, Preduzeće „*World Wrestling Cadet 2013*” d.o.o-osnivač Rvački savez Srbije i Privredno društvo „*Veslanje*” d.o.o. Beograd-osnivač Veslački savez Srbije, su organizacije koje su u prethodnom periodu organizovale nekoliko značajnih sportskih manifestacija u Srbiji. Zajednički imenitelj za navedene organizacije je da su ostvareni zacrtani ciljevi koji se mogu sagledati u nekoliko aspekata:

1. Takmičenja su bila opravdana sa stanovišta tržišta,
2. Takmičenja su bila zanimljiva za TV gledaoce i posetioce,
3. Takmičenja su afirmisala sportsku granu-sport,
4. Takmičenja su uticala na povećanje vrednosti nacionalnog sporta.

3.1. Preduzeće „*Handball Fantasy 2012*” osnovano je radi organizacije Evropskog prvenstvo u rukometu za muškarce, a isto preduzeće realizovalo je i Svetsko prvenstvo u rukometu za žene.

Evropsko prvenstvo u rukometu za muškarce održano je u periodu od 15-29. januara 2012. godine. Na njemu je učestvovalo 16 nacionalnih timova sa ukupno 450 učesnika. Prvenstvo je organizovano u 4 grada: Vršac, Novi Sad, Niš i Beograd. Procenjeno je da je takmičenje pratilo 200.000 posetilaca, od čega je 30.000 bilo stranih posetilaca. Na osnovu podataka koji su dobijeni prilikom ovog istraživanja, stranci koji su boravili u Srbiji potrošili su na pansionske i vanpansionske usluge preko 2 miliona evra.

Svetsko prvenstvo u rukometu za žene održano je u periodu od 6-22. decembra 2013. godine. Učestvovalo je 24 nacionalna tima sa oko 550 članova. Prvenstvo je organizovano u 4 grada: Zrenjanin, Novi Sad, Niš i Beograd. Procenjeno je da je takmičenje pratilo 120.000 posetilaca, od čega je 7.000 bilo stranih posetilaca, iz zemalja iz okruženja. Na prvenstvo su se plasirale Mađarska, Rumunija i Crna Gora. Najviše navijača organizatori su očekivali iz Crne Gore, ali kako je njihova reprezentacija ranije završila takmičenje (ispali u prvoj fazi), izostao je značajniji broj stranih navijača iz okruženja. Pored ovih posetilaca, bilo je i oko 50 navijača, pretežno iz skandinavskih zemalja, koji su pored smeštaja trošili novac i za vanpansionske aktivnosti. Međutim izostali su veći prihodi od turizma i drugih usluga, jer je za razliku od EP strani državljani kupovali jeftinije ulaznice, tražili najjeftiniji smeštaj, a za vanpansionske usluge nisu izdvajali veća sredstva.

Pored svih aspekata koji su ostvareni - promocija zemlje u Evropi i svetu, te sportskog uspeha, za gradove je bio značajan priliv od boravišnih taksu, za ugostitelje prihod od prodaje jela i pića, za hotele prihod od smestaja, za hale prihod od zakupa, kao i prihod za sve ostale partnere koji su davali različita dobra i usluge u svrhu organizacije prvenstva.

Ono što je zajedničko za organizaciju ovih međunarodnih takmičenja, je da je najveću pomoć u organizaciji pružila država –Ministarstvo omladine i sporta, zatim gradovi domaćini, Evropska, odnosno Svetska federacija, pokrajina Vojvodina, a da su sponzori - donatori bili EPS, Telekom i Lasta.

Ono što je sigurno je da je muški rukomet daleko popularniji nego ženski, i samim tim je rukometno prvenstvo za muškarce ekonomski isplativije, i to prvenstvo imalo je višestruko veću korist od organizacije ženskog prvenstva- više je bilo sponzora, donatora, više gledalaca, više TV ekipa... Pored ekonomske isplativosti, ono što su država i rukomet kao sport dobili su osvojene medalje. Osvojene su dve srebrne medalje; muškarci vicešampioni Evrope i žene vicešampionke Sveta. Na kraju i država je imala ekonomsku korist od PDV koji je plaćen na dobra i usluge, kao i porez na dobit.

3.2. Preduzeće „*World Wrestling Cadet 2013*” d.o.o. osnovano je radi organizacije Svetskog kadetskog prvenstva u rvanju grčko-rimskim stilom.

Svetsko kadetsko prvenstvo u rvanju održano je u periodu od 20-25. avgusta 2013. godine u Zrenjaninu. Ukupno je učestvovalo 52. nacionalne ekipe sa ukupno 920 takmičara. Na osnovu podataka lokalne turističke organizacije za 6 dana takmičenja, za pansionske i vanpansionske usluge ukupno je potrošeno oko 34 miliona dinara, odnosno oko 300.000 evra. Organizatori su pored pomoći države-Ministarstva omladine i sporta, imali pomoć u sponzorstvu i donatorstvu lokalnih preduzeća, a takođe je veoma uspešno realizovana medijska promocija sa lokalnim TV i radio stanicama.

3.3. Privredno društvo „*Veslanje*” d.o.o. Beograd, osnovano je radi organizacije veslačkih takmičenja manifestacija.

Svetski Kup u veslanju održan je 2012. godine u Beogradu. Ukupno je učestvovalo 42 reprezentacije, sa ukupno 1.000 učesnika. Pored sportista, tehničkog osoblja timova, predstavnika međunarodne organizacije FISA, članova sudijske organizacije, bio je prisutan i veliki broj novinara i stranih turista. Ukupno procenjena vrednost usluga za pansionske i vanpansionske usluge iznosi oko 900.000 evra. Pored promocije naše zemlje i upoznavanje stranaca sa Beogradom i Srbijom, ostvarena je uspešna saradnja sa velikim kompanijama: Samsung, Generali, sa kojima su sklopljeni sponzorski ugovori.

Imajući u vidu sve gore navedeno velika je korist od organizacije međunarodnih takmičenja, kako u pogledu promocije naše države i promocije gradova organizatora takmičenja, tako i u pogledu ostvarene finansijske dobiti od turističke ponude pansionskih i vanpansionskih usluga. Svi nacionalni granski sportski savezi kojima je povereno da organizuju velika međunarodna takmičenja, poslavali su u skladu sa zakonom i ostvarili su pozitivne finansijske rezultate, tako da se pokazalo sa stanovišta tržišta da su sportski događaji bili isplativi i ekonomski održivi, jer su imali stabilne izvore finansiranja kako od države tako i od sponzora i donatora.

#### **Literatura:**

1. Zakon o sportu, *Službeni Glasnik Republike Srbije br.24/11*, Beograd, 2011.
2. Institut za ekonomiku i finansije, „Analiza ekonomsko-finansijskih tokova i izveštaja u oblasti sporta”, Beograd, 2010.
3. Kantar, M., *Sportske organizacije u Republici Srbiji*. Diplomski rad. Fakultet za menadžment u sportu Univerziteta „Braća Karić”, Beograd, 2005
4. Kantar, M.; Mihajlović, M.; Čilerdžić, V., *Finansiranje sporta u Republici Srbiji*, I kongres Crnogorske sportske akademije i II naučna Međunarodna konferencija Crnogorske sportske akademije, Kotor, 2005 Sport Mont, 8-9/III/2005, Podgorica

5. Kantar, M.; Mihajlović, M.; Čilerdžić, V., *Brojnost i vrste sportskih organizacija u Republici Srbiji*, I Međunarodna konferencija „Menadžment u sportu“, Fakultet za menadžment u sportu Univerziteta „Braća Karić“, Beograd, 2005.
6. Mihajlović, M., *Menadžment sportskih organizacija*. Fakultet za menadžment u sportu Univerziteta „Braća Karić“, Beograd, 2005.
7. Mihajlović, M., *Sportske organizacije i sportski događaji*. Sportski savez Srbije, Beograd, 2013.
8. Ministarstvo omladine i sporta, *Strategija razvoja sporta u Republici Srbiji 2009-2013*. JP Službeni glasnik, Beograd, 2009.
9. Ministarstvo omladine i sporta, *Analiza akcionog plana i Strategije razvoja sporta u Republici Srbiji 2009-2013.*, Beograd, 2012.



UNIVERZITET „UNION - NIKOLA TESLA“  
**FAKULTET ZA SPORT**  
BEOGRAD

*Prva međunarodna konferencija*  
MENADŽMENT BEZBEDNOSTI SPORTSKIH TAKMIČENJA  
*1<sup>ST</sup> International conference*  
SECURITY MANAGEMENT OF SPORTS COMPETITIONS

## МОРАЛЬНО-ДУХОВНОЕ ВОСПИТАНИЕ В ПРОЦЕССЕ ФИЗИЧЕСКОЙ ПОДГОТОВКИ В УЧРЕЖДЕНИЯХ ОБРАЗОВАНИЯ

Сейсенбеков Ерлан Кенжебаевич, кандидат педагогических наук, доцент Евразийского национального университета имени Л.Н. Гумилева, г. Астана, Республика Казахстан, стипендиат международной программы «Болашак», в университете Бургас имени профессора д-ра Асена Златарова

Нина Иванова Богданова, преподаватель секции Физическая культура,  
Университет Бургас имени профессора д-ра Асена Златарова  
Петя Василева Герджикова, преподаватель секции Физическая культура,  
Университет Бургас имени профессора д-ра Асена Златарова

MORAL AND SPIRITUAL EDUCATION IN THE PHYSICAL TRAINING IN EDUCATIONAL INSTITUTIONS  
Seisenbekov Yerlan Kenzhebaevich, Ph.D., associate professor of Eurasian National University named after L.N. Gumilev, Astana, Republic of Kazakhstan, international scholarship program "Bolashak",  
University Burgas behalf of Prof. Dr. Assen Zlatarov  
Nina Ivanova Bogdanova, a teacher section Physical Culture  
University Burgas behalf of Prof. Dr. Assen Zlatarov  
Petya Vasileva Gerdjikova, the teacher section Physical Culture  
University Burgas behalf of Prof. Dr. Assen Zlatarov

**Аннотация.** В статье дана характеристика морально-духовному воспитанию обучающихся в условиях современных требований по физической подготовке в учебном процессе. Современные представления общественности по обеспечению безопасности проведения различных спортивно-массовых мероприятий все больше привлекают внимание специалистов, ответственных за безопасное проведение спортивных соревнований.

**Ключевые слова:** спортивные соревнования, психологическая подготовка и морально-духовное воспитание спортсменов, обеспечение безопасности.

**Abstract.** The paper presents the characteristics of moral and spirits education students in modern requirements for physical education in the educational process. Modern conceptions of the public security of the various sports events are increasingly attracted the attention of professionals responsible for the safe conduct of sporting competitions.

**Keywords:** sports competitions, psychological training, moral and spiritual education of athletes, security.

**ВВЕДЕНИЕ.** В современном мире проведение крупных спортивных соревнований, как Олимпийские игры, спартакиады, универсиады и других мероприятий становится все более сложной. Участвовавшие различные террористические акты, провокации становятся головной

болью стран-организаторов спортивных мероприятий. Мир еще помнит [1] кровавый террористический акт арабских экстремистов, совершивших насильственные отношения против спортсменов команды Израиля в Мюнхенской Олимпиаде в 1972 г. в результате этого злодеяния погибли 2 человека, были ранены 9 человек. Все позитивно настроенные люди осудили действия террористов.

Спорт не есть средство политики. В спортивных соревнованиях всегда должны сопутствовать дух честной борьбы, взаимовыручки, объективная оценка результатов. Именно на спортивных соревнованиях проявляются все качества спортсмена, не только физические, но и психологические, морально-волевые. Известны не единичные примеры, когда на состязаниях соперник помогал, поддерживал своего конкурента. Можно взять пример еще с футболистов, которые добровольно отправляют мяч в аут, когда соперник в силу различных обстоятельств получает травму и оказывается не в состоянии подняться, чтобы продолжить борьбу. Но, и соперник оказывает ответные знаки уважения, отдав мяч сопернику, чтобы продолжить прервавшийся матч. Именно такие положительные моменты в спортивных состязаниях зародили мощную психологическую ауру взаимоуважения, что стало традицией. Недаром, основатель олимпийского движения барон Пьер де Кубэртен утверждая олимпийский принцип соревнований «Быстрее! Выше! Сильнее!», уделял внимание и на честное ведение борьбы между соперниками, что стало причиной появления соревновательного этикета «Fair Play».

**ГИПОТЕЗА.** Проявление духа честной борьбы на больших соревнованиях породило естественное продолжение и в массовых спортивных состязаниях. Это, в том числе, и школьные спартакиады по видам спорта. Как известно, они являются первоначальным источником подготовки спортсменов высокой квалификации и логическим продолжением их спортивной карьеры. Почти все известные спортсмены начинали свою деятельность со школьной скамьи. Образовательные учреждения являются первой обучающей ступенькой их профессиональной подготовки. Именно учителя физической культуры и детские тренеры по видам спорта давали азы спортивного образования и тем самым, вносили свой вклад в большой спорт. Наряду с физической подготовкой, обучению технике и тактике выбранного ребенком вида спорта, они занимались и с психологической подготовкой, где ярко выражены морально-волевая и духовная подготовка юных спортсменов.

В России с целью преодоления разрыва между духовным и физическим развитием школьников В.И. Столяровым [2] был разработан проект «СпАрт», предусматривающий целый комплекс средств социально-педагогического воздействия на человека. Центральное место в них занимают так называемые «Спартианские игры». В программе соревнований в игровой форме представлены разнообразные виды деятельности, связанные со спортом, туризмом, художественным, научным и техническим творчеством.

**ЦЕЛИ И ЗАДАЧИ.** Основой гуманизации и культурной эффективности физического воспитания и спортивной подготовки является его либерализация, которая предусматривает свободу выбора занимающимися форм занятия, режима их интенсивности, планирования результативности, а также возможность беспрепятственного изменения вида физкультурной и спортивной активности на основе информированности о своих способностях. В последнее время все школьные спортивные соревнования, обычно, проходят под неофициальным девизом: «Всеми средствами, лишь бы победить».. В борьбе за первенство абсолютное большинство тренеров, учителей физической культуры, ответственных за своих питомцев, не волнует моральная сторона победы на школьных соревнованиях по видам спорта. Бывали и случаи, когда

в возрастных соревнованиях были подтасовки с возрастом участников. Например, среди соревнующихся футболистов различных возрастных категорий на приз вновь возрождаемого в Казахстане, между детских дворовых команд «Кожаный мяч», были заявлены участники с приписанным возрастом. Этим самым, морально-этичная сторона остается в второстепенных ролях. А это уже на глазах детей становится обычным явлением, и на вопрос, почему он обманул родителей, друзей, учителя, он может ответить: «А так поступают и взрослые, тем более, сами учителя!». Обучая, с одной стороны, детей азам видов спорта, совершенствуя их физические, тактико-технические качества, педагог, с другой стороны, должен обратить внимание и на морально-волевую, нравственную сторону таких побед. Как специалист, он может гордиться достигнутыми результатами, но как педагог, он вместо гуманизма, добродетельности, положительных качеств человека, может получить, хотя и хорошо технико-тактично подготовленного, но эгоистичного, алчного индивидуалиста. Любой тренер должен быть и педагогом. Проявляя своим примером гуманных качеств, он влияет на психику подопечных положительно, что не хватает сейчас в современном обществе. Реализация гуманистически ориентированных и социально значимых подходов к физическому воспитанию и спортивной подготовке выдвигает новые требования к системе высшего и среднего профессионального образования, прежде всего в плане его гуманитаризации и культурологической направленности, обоснования новых специальностей и специализаций с целью широкомасштабного обеспечения нынешней сферы физической культуры и спорта высококвалифицированными кадрами. В этом направлении ведутся работы по подготовке и обеспечения кадров в учреждениях образования.

**МЕТОДИЧЕСКИЕ РЕКОМЕНДАЦИИ.** Спорт – это проявление физических качеств в честной справедливой борьбе за первенство. В спорте не должно быть места эгоизму, алчности, низкого поведения. Спорт – оплот и посол мира. Недаром, те страны, у которых нет дипломатических отношений, стараются в таких спортивных состязаниях навязывать политические, торгово-экономические, правовые отношения со странами-организаторами проведения таких соревнований. Например, сейчас во многих странах есть такая практика, где наряду со спортсменами, выступающими в соревнованиях по видам спорта, едут и представители малого и среднего бизнеса. Попутно, они и являются спонсорами команд, вкладывая свою финансовую лепту благодаря которым, осуществляются такие поездки. Во время таких встреч, помимо функций болельщиков, коими они выступают, завязываются отношения, знакомства, предварительные договора о выгодном взаимосоотрудничестве в области экономики и бизнеса, что и тем самым прокладывает путь политикам и дипломатам устанавливать отношения.

Развитие современной учебно-материальной базы общеобразовательной школы, учреждений дополнительного образования, обеспечивающих эффективное решение задач физического воспитания и спортивной подготовки, приоритетное направление деятельности федеральных и региональных структур в сфере культуры и образования. В образовательных учреждениях тренер по видам спорта или учитель физической культуры, готовящие свои команды, спортсменов, должны учитывать и психологическую сторону победы, поражения. Можно приводить сотни примеров, где спортсмен или спортивная команда, имеющая психологическую подготовку выше, но в плане тактико-технической, физической подготовки ниже, чем соперники, выигрывали состязание. Не надо сбрасывать со счета и такую сторону подготовки. В большом спорте можно привести пример поражение канадских профессиональных хоккеистов от сборной СССР во время суперсерии в 70-х годах прошлого

столетия, те драматические несколько секунд во время финального матча по баскетболу в Олимпийских играх в Мюнхене, между командами СССР и США, поражение знаменитых футбольных грандов, как Бразилия, Аргентина, Франция, Англия, Германия от дебютантов чемпионата мира, как Камерун, Южная Корея, Греция. В Сиднейской Олимпиаде 2000 г. в финальной встрече казахстанского боксера Бекзата Саттарханова с американским боксером, все специалисты отдавали предпочтение американцу. В итоге победил еще малоизвестный молодой, но психологически, морально-волевой подготовленный 20-летний Саттарханов Бекзат. Очень жаль, что нелепая автомобильная катастрофа унесла из жизни такого феномена... Для юных казахстанских почитателей бокса ярким примером может послужить и 2-кратный чемпион мира Серик Сапиев. Несмотря на субъективное судейство в 1/4 финале с китайским боксером в Пекинской Олимпиаде 2008 г., тем не менее, собрав всю свою силу и волю, Серик в Олимпийских играх 2012 г. в Лондоне становится чемпионом.

Наставники всегда должны говорить о таких примерах знаменитых спортсменов, чтобы воспитать молодых спортсменов в духе несгибаемой воли к победе честным путем. Воспитанные в таком духе молодые спортсмены всегда будут уважать старших, уступать место старшим в транспорте, защищать слабых от нападков хулиганов, помогать попавшим в беду сверстникам, оказывать посильную помощь старым ветеранам, проявлять и другие морально-духовные положительные качества. Все средства, методы, формы и направления педагогического процесса должны быть пронизаны гуманистическим смыслом, ориентированы на развитие личности, а не на ее подавление. Олимпийские идеалы и ценности воспринимаются и усваиваются только свободной и творческой личностью. Причем таковой должен быть как учитель, так и ученик. Конечной целью и результатом реализации олимпийского образования выступают человек, думающий и действующий в соответствии с принципами Олимпийской хартии, и гуманистические нормы взаимоотношений между людьми, культивируемые олимпизмом [3].

Как и в многих странах, в Республике Казахстан тоже есть хорошая традиция, помогающая еще больше прививать у детей морально-волевую, духовную, нравственную подготовку, любовь к физической культуре и спорту, патриотизму своей Родине. Это – встречи школьников, молодых начинающих спортсменов с знаменитыми спортсменами. В беседе с такими известными спортсменами, молодежь старается быть похожими на них, подражать и брать пример с них. После триумфа казахстанских спортсменов на летних Олимпийских играх в Лондоне 2012 г. (7 золотых, 1 серебряная, 5 бронзовых медалей, 12 общекомандное место в неофициальном зачете), наблюдался бум в спортивных секциях ДЮСШ, ОСДЮСШОР, ШВСМ и в других спортивных школах страны.

**ВЫВОДЫ И ПРЕДЛОЖЕНИЯ.** Мир сейчас изменился. Нет систем, которые нагнетали политическую обстановку в мире путем угроз друг другу применением современных вооружений. За последние 25-30 лет психология человечества коренным образом изменилась в сторону консолидации, толерантности. С появлением новых технологий, инновационных открытий в области информатики, биотехнологии, медицины, рыночной экономики в бывших социалистических странах, изменился и подход к подготовке спортсменов высшей квалификации во всем мире. Спорт начал профессионализироваться и прежний взгляд на любительский спорт изжил себя.

Подытоживая вышеизложенные высказывания, хронику, нужно сказать, что в современном спорте морально-волевая, нравственная, духовная подготовка спортсменов очень тесно взаимосвязана с их специальной подготовкой и тут нужно еще более обратить внимание



при подготовке квалифицированных спортсменов. В Республике Казахстан эта сторона подготовки специалистов высшего класса все более осуществляется усилиями специалистов [4].

#### Использованная литература:

1. Млечин Л «Кровавая Олимпиада», Ресурс интернета <http://crynews.ru/info/514.html>
2. Столяров В.И. Проект «СпАрт» и новая комплексная система физкультурно-спортивной работы с целью духовного и физического оздоровления населения России (основные идеи и первые итоги реализации) //Теория и практика физ.культуры.- 1993.- № 4.- С.10-14.
3. Сейсенбеков Е.К. Научно-методическое обоснование внедрения новых организационных форм физического воспитания школьников: дисс...канд.пед.наук.:. 13.00.04. Алматы .: 2006. С. 17-19.
4. Спортивный Казахстан//Энциклопедический словарь: Изд-во «Арыс». – Алматы, 2004.- 668 с.

#### Заявка на участие в научной конференции

- 1) Сейсенбеков Ерлан Кенжебаевич, кандидат педагогических наук, доцент
  - 2) Евразийский национальный университет имени Л.Н. Гумилева, г. Астана, Республика Казахстан, стипендиат международной программы «Болашак» в университете Бургас им. проф. д-ра Асена Златарова Республика Болгария
  - 3) [Yerlan\\_fks@mail.ru](mailto:Yerlan_fks@mail.ru), Мтелл - 0886926428
  - 4) Нина Иванова Богданова, преподаватель секции Физическая культура и спорт университет Бургас имени проф. д-ра Асена Златарова, Республика Болгария 0885603399, [nina\\_pb@abv.bg](mailto:nina_pb@abv.bg)  
Петя Василева Герджикова, преподаватель секции Физическая культура университет Бургас им. проф. д-ра Асена Златарова, Республика Болгария [песа767676@abv.bg](mailto:pеса767676@abv.bg)
  5. «Морально-духовное воспитание в процессе физической подготовки в учреждениях образования» – доклад
  6. В статье дана характеристика морально-духовному воспитанию обучающихся в условиях современных требований по физической подготовке в учебном процессе. Современные представления общественности по обеспечению безопасности проведения различных спортивно-массовых мероприятий все больше привлекают внимание специалистов, ответственных за безопасное проведение спортивных соревнований.
- Abstract.** The paper presents the characteristics of moral and spirits education students in modern requirements for physical education in the educational process. Modern conceptions of the public security of the various sports events are increasingly attracted the attention of professionals responsible for the safe conduct of sporting competitions.



**SINDROM SAGOREVANJA NA RADU:  
DA LI JE KAROSHI SAMO JAPANSKI IZUM?  
SYNDROME OF BURNOUT:  
IS KAROSHI ONLY JAPANESE INVENTION?**

**dr Željko Turčinović, dip.ing., stručni saradnik, ADV sistem**

**Rezime**

*Karoshi, preveden sa japanskog kao “smrt zbog predoziranja poslom”, je iznenadna smrt na radu. Uzroci smrti kao posledica karoshi-ja su srčani i moždani udari prouzrokovani stresom. Međutim, karoshi je globalni fenomen. Kod nas se o ovoj temi tek počelo govoriti, pa je ovaj stručni rad rađen sa namerom da se iznesu sve do danas poznate činjenice iz tog područja i da se podstakne naša stručna javnost i država na razvoj mehanizama zaštite najugroženijih profesija (menadžeri, lekari, novinari, vrhunski sportisti, uslužna zanimanja...). Izneseni su svi dostupni podaci iz strane literature, faktori nastanka tog sindroma, simptomi koji karakterišu pojavu bolesti, specifičnosti nastanka te bolesti i saveti za sprečavanje pojave bolesti.*

*Ključne reči: sagorevanje na radu, karoshi (smrt zbog preteranog rada), karo-jisatsu (samoubistvo usled prekovremenog rada).*

**Apstract**

*“Karoshi”, translated from Japanese as “death from overwork” is occupational sudden death. The primary medical causes of karoshi deaths are heart attack and stroke (stress induced). But karoshi is a global phenomenon. Since this is a new topic in Serbia, this professional work to list all know facts from this field and to activate our professional public and the government to develop mechanisms of protection for most endangered professions (menagers, doctors, journalists, top athletes, workers of service occupations...). All the available data from foreign literature as also the symptoms and developing factors of this syndrome are here given. The article gives the specific developing factors for the malady and advices on how to prevent it.*

*Key words: burnout, karoshi (work to death), karo-jisatsu (suicide by overwork).*

## 1. UVOD

*Svako jutro počinje isto, žurba, ustajemo, brzinsko spremanje na posao, jurnjava u automobilu prema poslu uz neizostavne gužve..., na poslu nas čeka gomila nerešenih obaveza, vremenski rokovi, istovremeno razmišljanje o privatnom životu i obavezama, previše kafe, neadekvatan doručak, nezdrava užina..., pa opet jurnjava kući, kasne večere. Neophodno je upitati se: Gde smo tu mi, naše potrebe i naše vreme za sebe, za opuštanje i relaksaciju? Savremeni kapitalizam proizvodi veliko bogatstvo, ali pritom proždire prirodne resurse većom brzinom nego što ih Majka Zemlja može nadomestiti. Danas ljudi žive kako bi služili ekonomiji, umesto obrnuto. Zbog dugog radnog vremena postajemo neproductivni, skloni greškama, nesrećni i bolesni. Lekarske ordinacije pretrpane su ljudima koji pate od poremećaja prouzrokovanih stresom: nesanica, migrene, visoki pritisak, želudačne tegobe...Trenutna kultura rada podriiva i naše mentalno zdravlje. Živimo u brzom svetu koji zahteva stalno prilagođavanje. Tehnologija se menja pa tako i društvene navike, vrednosti, kulture i ljudi. S tim promenama se ne suočava samo pojedinac već i cela organizacija. Razmislimo o tome kakvu štetu donosi život "sto na sat". Svi mi kukamo zbog pretrpanog rasporeda, ali pokušava li iko išta učiniti u vezi s tim? U našem užurbanom savremenom životu uvek se čini kao da vremenski voz kreće s stanice baš kad mi stignemo na peron. Ma kako brzo išli, ma kako mudro planirali, u danu nikada nema dovoljno sati. U određenom smislu oduvek je bilo tako. No danas osećamo pritisak vremena više nego ikada pre. Zašto? Po čemu se to razlikujemo od svojih predaka? Ako ikada nameravamo usporiti, moramo prvo shvatiti zašto smo uopšte ubrzali, zašto je svet postao tako gusto isplaniran. Postajemo robovi rasporeda. Raspored nam donosi rokove, a rokovi nam, prema deñniciji, daju razlog za žurbu. Puno ljudi je svesno pozitivnih vrednosti tih promena, ali vrlo malo razmišlja o negativnim posledicama koje mogu uslediti.*

## 2. BURNOUT (SINDROM SAGOREVANJA NA RADU)

*Burnout (sagorevanje na radu) se događa kada posao izgubi svaki smisao. Čovek u toj situaciji više nije motivisan za rad, izgubi svako zadovoljstvo u poslu, ne vidi razlog za dalji rad, pada mu produktivnost i na kraju verovatno odlazi sa posla. To je stanje emocionalne, psihičke i fizičke iscrpljenosti izazvano dugotrajnim stresom. Burnout smanjuje produktivnost i iscrpljuje energiju, ostavlja samo osećaj bespomoćnosti, beznadežnosti, cinizma, osećaj da se ne može ništa više pružiti, a odlazak na posao je napor jednak naporu penjanja na Himalaje. **Radnik koji pati od sindroma sagorevanja je radnik smanjene radne efikasnosti, često sklon bolovanjima i "laka meta" za razvoj depresije.** Neki radnici se, suočeni s ovakvim uslovima na radu, "teše" se povećanom konzumacijom raznih stimulansa, od kafe i drugih "energetskih" napitaka bogatih kofeinom, preko alkohola i cigareta do raznih lekova i droga, što u perspektivi samo produbljuje problem. U ekstremnim slučajevima radnik i organizacija mogu*

završiti čak i na sudu, a to u Srbiji uglavnom nije opcija pomoću koje se problemi mogu brzo rešiti. Nažalost, nestabilna privredna situacija u Srbiji pogoduje da se sagorelost sve češće pojavljuje, i to ne samo kod radnika, nego i kod rukovodilaca te vlasnika firmi. Što je osoba pod stresom na višem položaju u organizaciji, to je opasnost za organizaciju veća. Prepoznavanje ovakve potrebe u društvu ogleda se u Uredbi Evropske unije o zdravlju i bezbednosti na radu (89/391/EEC), čije se odredbe mogu primeniti i na psihosocijalne karakteristike posla i *Resolution A4-0050/99* u cilju sprečavanja rizika na radnom mestu i unapređenja zdravlja.

### 3. SPECIFIČNOSTI DRUŠTVA U JAPANU

U japanskom društvu, radna filozofija se očigledno razlikuje od tradicionalne zapadnjačke vrednosti i još je uvek vrlo uticajna. Japanci svoj ljudski kvalitet i profesionalnu stručnost poboljšavaju radom. Tipični radnik koji živi u Tokiju često provodi tri sata u putu do radnog mesta i nazad do kuće. Nije redak slučaj da ostaje na poslu u kancelariji i preko noći, jer su im kancelarije možda bolje opremljeni od stana u koji samo povremeno svraćaju; kako spavaju u vagonima podzemne železnice, sedeći ili stojeći, gde u snu i dalje izvode automatske radnje rukama, koje su od jutra bezbroj puta ponavljali poput *Charlie Chaplina* u filmu *“Moderna vremena”*. Japanski radnik se penja na korporativnu vrtešku sa željom da se dokaže, da može bolje i da može sve više da pruži i da na taj način izgradi iluziju da će kolektiv da oformi svest o tome da je on kao takav nezamenljiv. Kompanijski presing se kombinuje sa ego-presingom, jer japanski čovek ima genetsku i kulturnu predispoziciju radoholizma. Prekovremeni rad je uobičajna pojava u Japanu, zbog čega radnici pre imaju status korporacijskog sluga, a ne zaposlenog. Detinitivno su Japanci i dalje u ratu, samo što su u ovom slučaju neprijatelji sadržani u ekonomiji i osvajanju tržišta. *Za osobu je nelagodno, bolno i sramotno ostati bez posla*. U Japanu je tuga zbog godina za punu penziju, na Zapadu srećna penzija! Od ljudi se društveno očekuje *da su najbolji u svom radu i da ne očekuju neposredni uzvrat*. Japan je zemlja u kojoj je ostvaren uspešan odnos između kapitalističkog društveno-ekonomskog uređenja i komunitarnog karaktera društva. Sociolozi najveću zaslugu za to pripisuju nečemu što se naziva *kaishashugi*. *Kaishashugi* je društvena pojava u kojoj pojedinci gaje lojalnost i posvećenost korporacijama za koje rade, i to u skoro istoj meri koju gaje za naciju, te gde korporativni interesi imaju skoro isti značaj kao i kolektivni društveni interesi. Pošto je *kaishashugi* ojačao ne samo japansku ekonomiju već i društvene veze, Japan je *“slučaj uspešne ekonomije koja koegzistira, s naglaskom na stabilnim zajednicama”*, i da je usmerenost na očuvanje poretka bitna karakteristika japanskog društva. Međutim, *kaishashugi* ima svoju mračnu dimenziju, u kojoj se pojavljuje kao uzročnik socijalno-patoloških pojava: *karoshija* i *karo-jisatsua*.

### 4. KAROSHI I KARO-JISATSU

*Karoshi* (*kah /previše/+roe /rad/+she /smrt/*) je pojam kojim se označava ekstremni negativni stres i izgaranje na poslu koje rezultuje iznenadnom smrću. Iz Japana, Kine i Koreje se sve više širi epidemija zvana *“karoshi”* (Japan), *“guoalosi”* (Kina), *“gwarosa”* (Koreja). Srećom, Srbija je imuna na ovaj virus. To je, naspram *karojisatsua* kao stvarnog, simboličko samoubistvo širih dimenzija. *Karojisatsu* je stvarno

samoubistvo, izazvano istim uzrocima kao i *karoshi*. Ta pojava je prvo prepoznata u Japanu još 1969. godine (službeno priznata 1987. godine), a nakon toga uočena je u SAD i u zemljama Evropske unije. [1]. *Karoshi* je prepoznat kao simbol antidemokratske korporativne prakse i autoritativnog menadžmenta, koja pogađa sve radnike nezavisno od socioekonomskog statusa. Ova anomalijaska pojava neposredno pogađa “*korporativne ratnike*”, a posredno njihove porodice i druge zajednice kojima pripadaju. *Karoshi*, prema tome, nije izdvojena lična tragedija. Povezuje se sa prekomernim radom komplikovanim previsokim zahtevima koji se postavljaju radniku i izostankom adekvatne socijalne podrške, kao i sa sindromom mobinga. Srčani ili moždani udar ili suicidalni izlaz uzrokovani nakupljenim negativnim stresom zbog “*predoziranja poslom*”, najčešća su posledica. Iznenadnoj smrti često prethodi hronični umor, depresivni poremećaj, te latentna ili manifestna suicidalnost. *Karoshi* je u istom smislu pokazatelj primarnosti kolektivnih interesa nad pojedinačnim ljudskim pravima. Japansko radno zakonodavstvo na prvi pogled štiti radnike propisujući maksimalnu granicu prekovremenog rada, ali ujedno sadrži dispozitivne odredbe koje omogućuju poslodavcu da, u dogovoru sa sindikatom, podigne tu granicu.[2] To se događa mada su ekonomski napredne zemlje ratifikovale konvencije, norme i preporuke ILO (Međunarodne organizacije rada i Međunarodne deklaracije o ljudskim pravima), Nakon ekstremno prekovremenog rada osoba se više ne može odmoriti, pa kada i dođe vreme za odmor više ga ne zna iskoristiti, ne zna šta bi sa sobom. Od porodice su otuđeni, a često im je odlazak na posao bio zapravo jedini izlazak. Uglavnom se nepravilno hrane, ponekad prekomerno opijaju, a neretko troše energetske preparate da bi mogli duže i više izdržati. Dolazi i do zloupotrebe ljudskih prava, pa čak i nasilničkog ponašanja, prisilnih ostavki, penzionisanja ili gubitka radnih mesta. Radnici koji su godinama verno služili postanu očajni. U tom kontekstu, jedan od uzroka za pojavu *karoshija* je i zapošljavanje honorarne radne snage, koja donosi uštedu i fleksibilnost, jer se lakše može otpuštati, a što je znatno različito od “*doživotnog*” zapošljavanja kako je bilo ranije. Čak i pokret kojim se briše znoj s lica smatra se gubljenjem vremena, “*pa treba poraditi na tome da se on izostavi*”. Zaposleni se u svakom trenutku mora odazvati zahtevu za dodatnim radom pa i na godišnjem odmoru. Odbije li raditi i jedan sat prekovremeno, dobija otkaz. Ma koliko da je ostao na poslu, “*uvek se nađe i nešto za poneti kući*”, tek toliko da se kod kuće ne dosađuje. Predaha nema, za posustale nema milosti, pa 46-66% rukovodioca smatra da će stradati od *karoshija*. Raspodela *karoshi* i *karo-jisatsu* po starosnim grupama:

過勞死	do 19 g.	20-29	30- 39	40- 49	50- 99	preko 59
<i>karoshi</i>	0	90	358	850	1199	859
<i>karojisatsu</i>	40	951	1477	1246	650	152

(Izvor: *Situacion of Workers Compensation Claims MHLW, 2007.*):

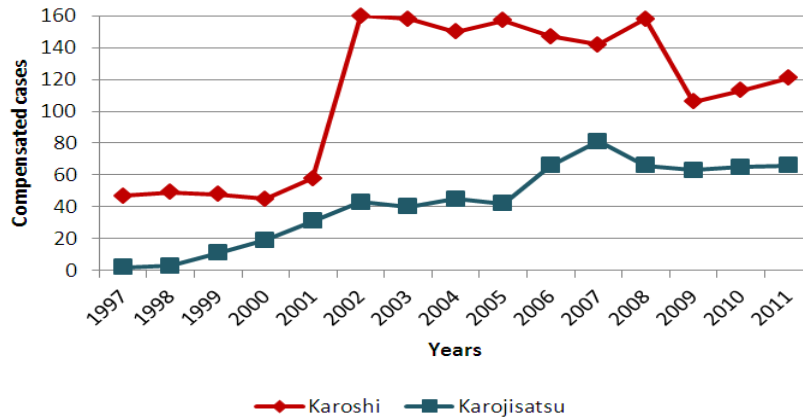

Izvor: Ministarstvo zdravlja, rada i socijalne zaštite (2012)

Japansko javno mnjenje traži akciju. Javnost se oglasila i krenulo se sa presingom na Vladu i korporacije da se pokrene akcija za promenu ovakvog stanja. 1988. godine počela je s radom neprofitna organizacija *The Karoshi Hotline*. Rezultat sveopšte kampanje bilo je priznavanje problema od strane vlade te su donesene mere za prevenciju *karoshi-a* i *karojisatsu-a*. Nacionalna policijska agencija iznela je podatak da "ne manje od nekoliko hiljada, a ne više od deset hiljada" godišnje počini suicid. Pravo na obeštećenje srodnicima stiču tek ako je žrtva pre smrti radila duže od 24 sata i kod sedam uzastopnih dana s radom dužim od 16 sati dnevno.

#### 4.1. Karoshi – statistika

- Procenjuje se kako je rizična granica za pojavu *karoshi* sindroma rad koji uključuje min 80 prekovremenih sati mesečno. Rizik je naglašen kod radnika iznad četrdesete i pedesete godine života, koji imaju male mogućnosti za drugi posao. Radno vreme tokom 19. veka iznosilo je oko 12 sati dnevno u šestodnevnoj radnoj nedelji, a zatim se u 20. veku, sve do 1970. godine, progresivno smanjuje do 48 ili 42 sata nedeljno, uz slobodnu subotu, nedelju i praznike. Međutim, od 1970. godine, postepeno ponovno dolazi do povećanja broja radnih sati.
- U 1990. godini japanski radnik je ostvario godišnje više od 2.120 radnih sati, što je 500 sati više od radnika u Nemačkoj ili Francuskoj.
- 1988. godine, vlada Japana objavila je cilj smanjenje prosečnog godišnjeg radnog vremena od 2100 sati u 1988 na 1800 sati u 1992. Plan nije ostvaren, pa je uveden Zakon koji nije dao rezultate. Prosečno radno vreme u Japanu se menjalo i kretalo se: 2670 sati u 1955. god.; 2450 sati u 1990. god.; 2200 sati u 2000. god.; i 2100 sati u 2011. god.
- Istraživanja su potvrdila da zaposleni u "Fuji Bank" rade čak i do 3000 sati, s više od 700 sati neplaćenog rada, što je znatno više nego u Francuskoj ili Nemačkoj, gde se godišnje radi po 1440 sati. U Indoneziji se događa da radnici dnevno "odrape" i do 11 sati, čak i nedeljom.
- Tokom 2006. i 2007. godine oko 355 radnika je obolelo od "predoziranja poslom", od čega je njih 147 i umrlo, uglavnom zbog srčanog ili moždanog udara.

- Procenat zaposlenih koji rade više od 50 sati nedeljno: Holandija (1,4%), Belgija (3,8%), Italija (4,2%), Danska (5,1%), Nemačka (5,3%), Francuska (5,7%), Velika Britanija (15,5%), Australija (20,0%), SAD (20,0%), Novi Zeland (21,3%), Japan (28,1%).
- Procenjuje se da je od 1990.g. preko 10.000 ljudi umrlo od *karoshija*.
- U proteklih 14 godina broj odšteta zbog *karoshi-a* povećao se gotovo tri puta, od 47 slučajeva u 1997. do čak 121 u 2011. godini. Svake godine se podnese oko 1000 zahteva za naknadom nakon smrti zbog *karoshija*, što je vrlo skromno (5%).
- Statistika pokazuje da se u Velikoj Britaniji svake godine zbog posla ubije više od 100 ljudi, a u Australiji (država Victoria) 109 samoubistava je povezano s problemima na poslu

## 5. RELAKSACIJA NA RADNOM MESTU

Iako često nije na prvom mestu naše liste prioriteta, zdravlje je faktor broj jedan uspešnog i kvalitetnog života. Opšte je poznato da bez zdravlja sve drugo postaje nevažno ili barem manje važno. *Ponašamo li se u skladu s tom činjenicom?* Današnji stresni tempo života brzo i lako uzima danak u zdravlju. Kada ga izgubimo tek tada postajemo svesni njegove vrednosti i nužnosti u delu ostvarenja životnih ciljeva i smislenog života. Često brigu o našem zdravlju i psihofizičkom stanju stavljajemo na margine naše pažnje. i to je osnovna greška koju činimo. Gotovo da nema medija koji nas svakodnevno ne upućuju na važnost bavljenja nekom fizičkom aktivnošću, zdravom ishranom i slično. Postoji mnoštvo dokazanih tehnika relaksacije koje možemo praktikovati bilo kada i bilo gde, tako i na radnom mestu, a za njih je potrebno odvojiti svega 10-15 minuta. Tih nekoliko minuta pomoći će u smanjenju napetosti i omogućiti pozitivniji i zdraviji pogled na život. Tako i na važnosti dobija promovisanje i popularizacija *masaže*, kao metode prevencije i očuvanja zdravlja te unapređenja psihofizičkih sposobnosti čoveka. [3] Istina, ako želimo da naš život bude smislen i pruža nam zadovoljstvo, moramo raditi. No potrebno je odvojiti vreme i za druge stvari. *Koje?* Za porodicu, rasonodu i duhovne potrebe. *Kako možemo uskladiti sva ta važna područja u svom životu?* Biblija nas podstiče da marljivo radimo kako bismo zadovoljili potrebe svoje porodice, podstiče nas i da *“jedemo i pijemo i uživamo u dobru od svega truda svoga”*. Ustvari, dugotrajan rad bez dovoljno odmora ili rekreacije može nas lišiti mnogih životnih radosti i dovesti do ozbiljnih zdravstvenih problema. Hronična izmorenost radom povezuje se s gojaznošću, alkoholizmom, srčanim bolestima, nesrećama na radnom mestu, zavisnošću od droge, teskobom, iscrpljenošću, depresijom i mnogim drugim poremećajima koje uzrokuje stres. Zaista, izuzetno je važno biti uravnotežen. Nemojmo dopustiti da nam posao postane opsesija. Nađimo vremena za odmor i uživanje u plodovima svog rada jer tako ćemo sačuvati svoje duševno, telesno i emocionalno zdravlje.

## ZAKLJUČAK

*Umesto zaključka*, ilustrativni su sledeći primeri: (1) Jedan od najpoznatijih žrtava *karoshija* bio je *Kamei Shuji*, ambiciozni berzanski diler koji je za vreme procvata japanske berze 80-tih godina prošlog veka radio 90 sati nedeljno. Njegova firma je u svojim biltenima i brošurama na sva usta hvalila njegovu nadljudsku izdržljivost, proglašavajući ga zlatnim standardom kojem bi svi zaposleni trebali težiti. Suprotno japanskom protokolu, *Shujija* su zamolili da podučava starije kolege umeću prodaje, što je na njegova pleća odevena u elegantno poslovno odelo stavilo dodatni teret stresa. Kada je japanska berza 1989. godine bankrotirala, *Shuji* je radio još i više kako bi popunio prazninu nastalu otpuštanjem radnika. 1990. godine iznenada je umro od srčanog udara. Bilo mu je dvadeset šest godina. Premda neki ističu *Shujijevu* priču kao ozbiljnu opomenu, kultura rada *“dok ne krepaš”* još uvek je duboko ukorenjena u Japanu. (2) **George Turklebaum (51. god.)**, koji je 30 godina bio zaposlen kao lektor u jednoj novinarskoj kući u New Yorku, preminuo je od srčanog infarkta u kancelariji koju je delio s 23 radnika. Umro je u ponedeljak i ostao za svojim stolom, a da to niko nije primetio, sve do čistačice u subotu ujutro, nakon nedelju dana. Njegov šef je rekao: *“George je uvek dolazio prvi svakog jutra i poslednji odlazio u noć, pa niko nije smatrao neobičnim videvši ga stalno za njegovim stolom. Uvek je bio zadubljen u svoj posao i nije razgovarao.”* Autor tog novinskog članka nudi i pouku priče: *Nije loše povremeno barem gurnuti svog saradnika. Nemojte previše raditi. Niko to i onako ne primećuje.* (3) No, i u francuskoj automobilskoj industriji *“Renault”* 2006. godine su zabeležene tri smrti zbog *karoshi* sindroma, i to suicidom, nakon ekstremnog pritiska i kratkih rokova koje su zaposleni pretrpeli dolaskom novog direktora. (4) Dvadeset dvogodišnja medicinska sestra doživela je srčani infarkt nakon dežurstva od 34 sata, koje je redovno obavljala pet puta mesečno. Njen šef je rekao: *“Mlada Joshida svetli je primer kolektivu, tako trebaju svi raditi, iskoristimo do kraja energiju mladosti”*. (5) Supruga službenika za kontrolu kvaliteta i reklamacije, nakon zahteva za odštetom dobila je odgovor *“da je svakom radniku čast umreti za svoje preduzeće”*. (6) Od srčanog udara je umro i radnik u fabrici hrane, u 34. godini, nakon što je radio oko 110 sati nedeljno, a takođe i vozač kamiona, koji je tokom 11 godina radnog staža ostvarivao oko 5700 radnih sati godišnje. Njegova porodica nije dobila odštetu jer je inspektor rada obrazložio kako je *“to česta satnica u tom poslu”*. (7) Zato se ne treba čuditi da je vest o samoubistvu direktora *Hyundai-a Choung Moungh-Hun-a* zbog grešaka na poslu i pretnje zatvorom u poslovnom svetu prihvaćena gotovo kao normalna stvar.

## LITERATURA

[1] Koić E, Poredoš D.: *Ekstremni primjer izgaranja na poslu – sindrom karoshi*, Polic.sigur, Zagreb, 2009.

[2] Forić S.: *Specific features of society and law in Japan*, Sarajevo Social Science Review, [www.cceol.com](http://www.cceol.com), Sarajevo, 2012.



[3] Škes M.: *Radimo zdravo – relaksacija na radnom mjestu*, Zavod za javno zdravstvo “Dr Andrija Štampar” Zagreb, 2010.

[www.algoritam.hr/download/poglavlja/107962.pdf](http://www.algoritam.hr/download/poglavlja/107962.pdf)

<http://www.jicosh.gr.jp/english>

<http://www.vasezdravlje.com/izdanje/clanak>.

<http://karoshi.jp/english/overwork.html>.



UNIVERZITET „UNION - NIKOLA TESLA“  
**FAKULTET ZA SPORT**  
BEOGRAD

Prva međunarodna konferencija  
MENADŽMENT BEZBEDNOSTI SPORTSKIH TAKMIČENJA  
1<sup>ST</sup> International conference  
SECURITY MANAGEMENT OF SPORTS COMPETITIONS

## VOJNI SPORT KAO SREDSTVO ZA JAČANJE BEZBEDNOSTI I SARADNJE NA BALKANU

dr Dragan Gostović, Fakultet za sport,  
Univerzitet Union – Nikola Tesla u Beogradu,  
dr Dragan Todorov, Vojna akademija,  
Univerzitet odbrane u Beogradu

*Rezime – Ovaj rad razmatra pitanja koja se tiču jačanja bezbednosti i saradnje na Balkanu razvojem funkcionalnih sposobnosti pripadnika oružanih snaga, kroz sport kao pojavni oblik fizičke kulture. Bezbednost i saradnja na Balkanu jesu složene društvene kategorije, a ljudski resursi čine njihov ključan potencijal. Nivo funkcionalnih sposobnosti pripadnika institucija nadležnih za izvršavanje dodeljenih misija očuvanja mira, suvereniteta i bezbednosti zemlje, u značajnoj meri ogleda se u njihovoj borbeno-primenjenoj fizičkoj spremnosti. Ta spremnost se vidno manifestuje na sportskom polju, gde se efikasnost dokazuje pobedom, na etički opravdan način.*

*Ključne reči - sport, bezbednost, saradnja*

### MILITARY SPORT AS A TOOL OF FOSTERING SECURITY AND COOPERATION IN THE BALKANS

*Abstract – This paper deals with issues of fostering security and cooperation in the Balkans, developing functional aptitude of the military forces personnel, through sport as a phenomenon form of physical culture. The security and cooperation in the Balkans are complex social categories and human resources make its key potential. The level of functional aptitude of personnel of the institutions responsible for performing missions of preservation of peace, sovereignty and security of a country, mirrors significantly in its combat-practice physical training. That training obviously manifests in the field of sport, where the efficiency is approved by a victory, in an ethical justifiable manner.*

*Key words - sport, security, cooperation*

## 1. UVOD

Sport je svetski fenomen zbog sposobnosti da formira takve kvalitete, umeća i odnose u savremenom čoveku koji mu pružaju mogućnost da uspešno učestvuje u takmičenju svog života i da u njemu zauzme željene pozicije. Zbog toga, uporedo sa osiguravanjem dobrog zdravlja, jedan od važnih socijalnih zadataka onih koji se bave sportom i fizičkim vežbanjem jeste formiranje spremnosti i sposobnosti za život u uslovima konkurentske sredine i stalnog nadmetanja. Model sportskog dvoboja i nastojanje da se postigne pobeda treba da obezbedi prenos znanja, umeća, veština, odnosa i pokušaj da se pobedi na polju profesionalnih izazova. Paralelno sa tim, naravno, treba voditi računa o fer pleju, pravilima „igre“, uvažavanju protivnika i partnera, bez obzira na religiju, rasu, boju kože i političko opredeljenje.

U prošlim vremenima Balkan su zadesile brojne ratne kataklizme, u kojima su milioni ljudi dali živote za opštu sigurnost i boljitak svojih pokoljenja. Pretrpljene su nemerljive materijalne štete, ali su ljudi iz ruševina i zgarišta, bede i ratova vaskrsavali i ponovo ustanovljavali izgubljeno. Opšta bezbednost na Balkanu predmet je mnogobrojnih istraživanja, diskusija i razmišljanja, koja govore o tome da ona u sebi objedinjuje razne pojave, procese i aktivnosti od kojih zavisi opstanak država i nacija na ovim prostorima. Ideje o miru, bezbednosti i saradnji između država Balkana postojale su još od drevnih vremena.

Polje sporta, tokom ljudske istorije, korišćeno je za očuvanje i napredak društva, a na prostorima Balkana oduvek ga je prožimao vojni faktor, kao vitalna društvena kategorija i element političke moći svake države. Izgrađivanje relacija poverenja i saradnje između oružanih snaga balkanskih zemalja vršeno je na raznim poljima, uključujući i sport kao društveni fenomen, čije su vrednosti opšte poznate. Uticaj vojnog sporta na jačanje bezbednosti i saradnje u regionu ogleda se u organizovanju brojnih vojnih sportskih događaja ali i u povećanju funkcionalnih sposobnosti vojske, kroz raznovrsne programe telesnog vežbanja i usavršavanja.

Potencijal od ključne važnosti za opštu sigurnost i kredibilitet države čine ljudski resursi državnih institucija nadležnih za bezbednost i odbranu, odnosno njihove osnovne vrednosti koje se grade kroz određeni sistem obrazovanja, vaspitanja, telesne kulture i sporta. Održivost potrebnog nivoa funkcionalnih sposobnosti pripadnika oružanih snaga za izvršavanje dodeljenih misija, od kojih je bezbednost zemlje posebno važna za svakog člana društva, neposredno je povezana sa njihovom borbena-primenjenom telesnom pripremom za delovanje u ekstremnim situacijama, odnosno sa postizanjem specifične telesne forme koja omogućuje stalnost izvršavanja profesionalnih obaveza u uslovima značajno ispod zone komfora prosečnog čoveka.

## 2. VOJNI SPORT NA BALKANU

U okviru razvoja sveukupnih odnosa poverenja i saradnje među zemljama Balkana značajno mesto pripada međunarodnim vojnim odnosima, odnosno međuarmijskoj saradnji. U njoj sport čini opšte zastupljenu oblast intenzivnog razvoja telesnih sposobnosti pripadnika oružanih snaga, delotvornoj u održavanju važnih interpersonalnih komunikacija i jačanju ugleda državnih institucija (ministarstva odbrane i oružanih snaga) na međunarodnom planu. Saradnja oružanih snaga zemalja Balkana, koja se preko sporta ostvaruje, vidno se manifestuje kroz učešće njihovih pripadnika u raznovrsnim programima vojnih sportskih događaja, na kojima se

iskazuju opšte vrednosti međunarodne zajednice, od kojih su bezbednost i zajedništvo u prvom planu. Uključivanjem oružanih snaga zemalja Balkana u interdisciplinarnu međunarodnu vojnu sportsku integraciju uspostavljena je funkcionalnost vojnih sportskih manifestacija zasnovana na međunarodnom pravu, izgrađena njihova prepoznatljivost i omogućeno je da se, ispunjavanjem obaveza koje iz tog članstva proističu, uspešnije doprinosi jačanju međuarmskog poverenja i saradnje u regionu.

Sportske priredbe su deo procesa međunarodne miroljubive koegzistencije, a njih nekoliko (Olimpijske igre, svetske vojne igre i svetska prvenstva, civilna i vojna) prenelo je nadmetanje pripadnika oružanih snaga sa bojnog na polje sporta, gde vojni sportisti, iskazivanjem dostignutog nivoa telesnih sposobnosti i veština, sa uključenim značajnim resursima vojske, kako u organizacijskom tako i u takmičarskom delu, doprinose jačanju bezbednosti i saradnje između oružanih snaga zemalja Balkana. U tom smislu, intenzivno se razvija "sportska diplomatija" kao novi modul politike međunarodnih odnosa, kreiran tako da aktivira određene programe iz oblasti sporta kao vid diplomatije. To je efikasno područje socijalnog, kulturološkog i političkog marketinga države koje marginalizuje ekstremizam i pospešuje promovisanje nacionalne kulture i osnovnih multinacionalnih interesa i vrednosti, kao što su mir, bezbednost, zajedništvo i dr.<sup>123</sup>

Određeni broj vrhunskih sportista i sportskih stručnjaka, koji su aktivni na međunarodnom planu, proglašeni su "građanima sveta", pre svega zbog opšte prepoznatljivosti njihovog dela i sposobnosti da pozitivno motivišu mlade ljude. Oni su značajan faktor u ostvarivanju komunikacije i kontakata među narodima i državama, učvršćivanju uzajamno izgrađene saradnje, očuvanju nacionalnih vrednosti i upoznavanju istorije, života, iskustva i tradicije drugih naroda.

Vojni sport je pojavni oblik fizičke kulture pripadnika oružanih snaga kojim se gradi telesna i takmičarska izvrsnost. Pod vojnim sportom podrazumevaju se sportske aktivnosti slične postupcima pripadnika oružanih snaga u pripremi i izvršavanju borbenih zadataka i drugih misija vojske, koje se, uz maksimalno zalaganje i telesnu aktivnost, preduzimaju radi ostvarivanja veće efikasnosti u odnosu na oponenta, čiji je izazov u izabranoj sportskoj disciplini prihvaćen na etički opravdan način. Time se grade izuzetna telesna disciplina, timska pripadnost, jaka volja i motivisanost, što su ključne vrednosti na kojima se temelji i vojna organizacija i proces osvajanja podijuma na sportskim takmičenjima svih nivoa. Međunarodno usvojen pojam »military sport«<sup>124</sup> (vojni sport) podrazumeva sve sportove kojima se pripadnici oružanih snaga bave, a pre svih sportske discipline koje se upražnjavaju samo u vojsci.<sup>125</sup> Međunarodni savet za vojne sportove (CISM) u vojne sportove ubraja tipično vojne sportove (vojni višeboji i sl.), sportove sa vojnim karakterom (biatlon, triatlon, streljaštvo, mačevanje, padobranstvo, orijentiring, borilački sportovi i dr.) i druge sportove koji su zastupljeni u vojsci.

Doprinos sporta u smanjivanju protivrečnosti i diskriminacije između nacija, rasa, socijalnih klasa i ideoloških sistema je značajan. Postoje brojni primeri kojima se dokazuje efikasnost upotrebe sporta u ublažavanju protivrečnosti, sporova i kriza između država i njihovih saveza. Slogani olimpijskih igara kao

---

123 Више о томе прочитај у књизи Girginov V.: *Management of Sports Development*, Copyright Elsevier, Oxford, 2008.

124 Статут Међународног савета за војне спортове – CISM ([www.cism-milспорт.org](http://www.cism-milспорт.org)).

125 Више о томе прочитај у делу Pucher J.: *Military sport as a tool to foster peace in South Eastern Europe*, Symposium CISM, Mantova, 2005.

što su „*Sport za jedan miran svet*“, „*Svet to je olimpijada*“, „*Jedan svet, jedan san*“, najbolje iskazuju želju čovečanstva da se unapredi opšta bezbednost i saradnja između svih društvenih grupa. Takođe, moto Međunarodnog saveta za vojne sportove (CISM) „*Prijateljstvo kroz sport*“ sadrži sličnu, ali i znatno pojačanu poruku, jer je sprovede pripadnici oružanih snaga, koji direktno utiču na bezbednost i mir u svetu.

Opšte je poznato da se sport kroz istoriju čovečanstva koristio kao diplomatsko sredstvo za prekidanje vojnih sukoba i neprijateljstava. Drevna olimpijska ideja upravo se i rodila pri traženju rešenja za izbegavanje ili prekidanje ratova.

U staroj Grčkoj su ustanovljena brojna nadmetanja atleta. Najpoznatije takmičenje, u kojem su učestvovali vrhunski obučeni takmičari - ratnici, uveo je Herakle 776. godine p. n. e. na svetom mestu Olimpija, na poluostrvu Peloponezu. Vojni aspekt Olimpijskih igara se ogleda u snažnoj fizičkoj aktivnosti posvećenoj vojnim zahtevima koji su usmereni na individualnu telesnu pripremljenost i efikasnost. Spremnost za borbu je podrazumevala poznavanje ratne veštine i vrhunsku uvežbanost. Igre su se održavale svake četvrte godine i dok su trajale prekidala su se sva neprijateljstva. U početku su se sastojale samo od trka, a kasnije su postepeno uvođene i druge discipline: rvanje, boks, bacanje koplja, trke konjskih četvoroprega i dr.

U školskom sistemu antičke Atine fizičko vaspitanje sa glavnim komponentama, kao što su rvanje, trčanje, bacanje koplja, pankration (mešavina rvanja i boksa) i boks, bilo je u istoj ravni sa obrazovnim oblastima kao što su umetnost, čitanje, pisanje, algebra, gramatika i crtanje. Neke od najpopularnijih sportskih disciplina Olimpijskih igara bile su potpuno vojnog karaktera, kao na primer: trke četvoroprežnih i dvoprežnih bojnih kola, trka vojnika u punoj borbenoj opremi, pentatlon (petoboj), pankration i dr. Za pripreme, obuku i treninge takmičara korišćena su posebna vežbališta, gde je velika pažnja posvećivana stručnom radu i adekvatnim metodama obučavanja. Dobro uvežbani ratnici i takmičari morali su posedovati snagu, veštinu i dobru psihofizičku formu.

U vreme prevlasti Rima razvoj Helenističke gimnastike zamenjen je fitnes-treningom u vojne svrhe, koji postaje važna komponenta socijalnog života. Međutim, hristijanizacija Rimske imperije donela je manju telesnu aktivnost, tako da su bilo koja vrsta takmičenja i profesionalizam u sportu bili zabranjeni, a 393. godine Olimpijske igre su ugašene.

Olimpijski pokret zvanično je obnovljen na inicijativu francuskog oficira, kasnije grofa, Pjera de Kubertena. Želja da se narodi zbliže i da se mladi u svetu takmiče na sportskom, a ne na bojnom polju, bila je osnovna ideja i najdublji smisao za uspostavljanje Olimpijskog pokreta. U Atini su 1896. godine obnovljene Olimpijske igre sa četvorogodišnjim periodom održavanja, identično antičkim igrama.

Pre Prvog svetskog rata fizička obuka u oružanim snagama balkanskih država sastojala se, uglavnom, od gimnastike, mačevanja, jahanja i markiranja. Ideja o vojnom sportu, po prvi put, uspešno je ostvarena krajem Prvog svetskog rata, kada je, na predlog američkog generala Peršinga, održano vojno takmičenje u atletici, streljaštvu, plivanju, mačevanju, fudbalu, ragbiju, beizbolu, vaterpolu, bacanju bombe, jahanju, tenisu, veslanju, boksu i rvanju, pod nazivom „*Inter Allied Games*“, od 22. juna do 6. jula 1919. godine, na stadionu Joinville u Parizu. Na tom takmičenju učestvovali su vojnici sa pet kontinenata, iz

18 zemalja (Australije, Belgije, Brazila, Kanade, Kine, Francuske, SAD-a, Velike Britanije, Grčke, Gvatemale, Hidžaza, Italije, Novog Zelanda, Čehoslovačke, Portugala, Rumunije, Rusije i Srbije).

Krajem XIX i početkom XX veka Srbija, kao mlada građanska država, bila je veoma otvorena za prihvatanje mnogih ideja koje su dolazile iz razvijenijih zemalja Evrope. Te ideje imale su važan uticaj na razvoj sporta. Masovnost sportskih takmičenja u Srbiji bila je u skladu sa opštim trendom razvoja olimpizma modernog doba. Na Prvim Olimpijskim igrama modernog doba, održanim u Atini 1896. godine, Srbija je, među brojnim predstavnicima vlada i drugim državnim velikodostojnicima, imala svoje predstavnike – Kralja Aleksandra Obrenovića i oficira Živojina Mišića (1855–1921), čuvenog srpskog vojskovođu. U Kraljevini Srbiji olimpizam je ušao „na vojna vrata“, odnosno jedan od osnivača Srpskog olimpijskog kluba (SOK), formiranog 23. februara 1910. godine, bio je oficir Svetomir Đukić. On se bavio mnogim sportovima, bio je organizator brojnih sportskih takmičenja, osnivač više sportskih klubova, prvi direktor SOK-a i predvodio je delegaciju sportista Kraljevine Srbije na V Olimpijskim igrama u Stokholmu, 1912. godine. Za vreme Olimpijskih igara Svetomir Đukić primljen je u Međunarodni olimpijski komitet (MOK), čiji je član bio do 1948. godine.

Prevazilaženje podela i neprijateljstava na Balkanu jeste proces koji je otpočeo nakon Drugog svetskog rata, najpre kroz obnavljanje sportskih kontakata među državama regiona. U tom procesu, koji traje i danas, najpovoljniji uticaj, pored Olimpijskih igara, ispoljile su aktivnosti iz programa CISM, pomoću kojih je međuarminska saradnja između država Balkana znatno unapređena.

### **3. VOJNE SPORTSKE INTEGRACIJE U FUNKCIJI JAČANJA BEZBEDNOSTI I SARADNJE NA BALKANU**

Stabilizacija prilika u svetu i obnavljanje međunacionalnog poverenja i saradnje između država otpočela je nakon Drugog svetskog rata. Paralelno sa oživljavanjem olimpijskog pokreta i stvaranjem sistema kolektivne bezbednosti (NATO i Varšavski ugovor) razvijao se i poseban pravac vojno-sportskog ujedinjavanja.<sup>126</sup>

U Nici (Francuska) 1948. godine predstavnici zapadnoevropskih zemalja su osnovali Međunarodni savet za vojne sportove (Conseil International du Sport militaire - CISM). Zemlje osnivači proširile su mogućnost članstva na sve države sveta, ali su glavne članice bile zemlje NATO-a. Osnovni ciljevi ove međunarodne vojne sportske organizacije su: razvoj vojnog sporta i sportskih kontakata između nacionalnih armija, uspostavljanje stalnih veza za razmenu iskustava, izučavanje problema fizičkog vaspitanja i sporta u vojnim uslovima i realizovanje raznih sportskih događaja.

S druge strane, zbog potrebe da se iskustva trenera, vojnih sportista i fizičke obuke u oružanim snagama Varšavskog ugovora tesnije integrišu, ali i zbog političkih relacija prema Zapadnom bloku, deset godina nakon osnivanja CISM, na inicijativu Sovjetskog Saveza je formiran Socijalistički Komitet združenih armija – SKDA (1958. godine u Moskvi). Zemlje članice istočnog vojnog sportskog bloka za kratko vreme ostvarile su visok nivo sportskih rezultata koji je uspešno demonstriran i na najznačajnijim civilnim takmičenjima. Mnogi pripadnici nacionalnih oružanih snaga bili su osvajači medalja na svetskim i

---

<sup>126</sup> Види шире: Тодоров Д.: *Допринос војних спортских манифестација јачању међународне војне сарадње на Балкану*, докторска дисертација, Војна академија, Београд, 2013.

kontinentalnim prvenstvima i olimpijskim igrama. Ciljevi SKDA bili su: utvrđivanje jedinstva, drugarstva i saradnje između združenih nacionalnih armija, razvoj sportskog majstorstva vojnih sportista i njihovo upoznavanje, popularizacija uspeha u svrhu društveno-ekonomskog razvoja i unapređivanja vojnog sporta i razmena znanja kroz zajedničke sportske pripreme združenih armija.

U okviru vojnog sporta SKDA je organizovao letnje i zimske spartakijade, šampionate, turnire, bilateralne sportske susrete raznih sportskih vidova, naučne skupove i konferencije, metodičke zborove i razmene specijalista, naučne, propagandne i metodičke literature iz oblasti fizičke kulture i sporta. U periodu od osnivanja do 1993. godine CISM nije organizovao sportske događaje, po obimu i kvalitetu, kao što je to činio SKDA.

Tokom perioda Hladnog rata, kada je svet bio podeljen na zapadni i istočni savez, izvrsnost u sportu bila je korišćena kao način da se pokaže superiornost jednog nad drugim sistemom bezbednosti. Viševjekovna podeljenost Balkana bila je i tada očigledna. Grčka i Turska su pripadale zapadnom savezu, Rumunija, Bugarska i Albanija istočnom savezu, a bivša SFR Jugoslavija je bila nesvrstana. Od polovine XX veka do danas ekonomsko-socijalne promene, prouzrokovane industrijsko-tehnološkom revolucijom, učinile su da sport ovlada masama i postane veoma važna oblast društvenog života ljudi, a saradnja SKDA i CISM, koja je otpočela šezdesetih godina XX veka, kulminirala je prevođenjem SKDA u CISM 1991. godine. Turska je članica CISM od 1949. a Grčka od 1950. godine. Nakon raspada Varšavskog ugovora i bivše SFR Jugoslavije i kraha real socijalizma došlo je do postepenog učlanjivanja balkanskih zemalja u CISM. Bugarska je postala član 1991., Rumunija i Slovenija 1992. a Hrvatska i Albanija 1993. godine.

Proces uspostavljanja poverenja i jačanja saradnje između oružanih snaga zemalja Balkana putem sporta otpočeo je nakon krize koja je uslovlila raspad bivše SFR Jugoslavije, početkom 90. godina XX veka. Povoljniji uslovi za obnovu i razvoj regionalne saradnje kroz sport stvoreni su potpisivanjem Dejtonskog sporazuma (1995. godine) i stabilizacijom stanja u Bosni i Hercegovini. Međutim, sa eskalacijom krize na Kosovu i Metohiji i napadima NATO-a na SR Jugoslaviju (mart – jun 1999. godine) ta saradnja zapala je u privremenu krizu, koja je trajala sve do 2003. godine. Srbija je postala član CISM 2003., Makedonija 2005. a Crna Gora i Bosna i Hercegovina 2007. godine.

Istorijski tokovi, kulturološka prožimanja i zajednički život ljudi različitog porekla, ideologije i vere čine društveni temelj Balkana. U tom smislu, u skladu sa zajedničkim ciljevima, balkanske države grade međusobne odnose, civilne i vojne, u okvirima strateškog partnerstva. Na Balkanu se razvoj internacionalne vojne saradnje kroz sport temelji na aktivnom članstvu država regiona u CISM, što obuhvata učešće pripadnika oružanih snaga u raznim programima ove jedinstvene međunarodne vojne sportske organizacije, čiji je cilj da kroz izgradnju psihofizički uravnoteženih vojnih lica i uzajamnih odnosa prijateljstva, poverenja, pomoći i solidarnosti doprinese međunarodnom naporu za uspostavljanje opšteg mira u svetu. CISM je zvanično priznata nevladina organizacija od strane Međunarodnog olimpijskog komiteta i okuplja armije iz 133 zemlje sveta, uključujući sve države Balkana.

Vojna organizacija CISM je, zbog mnogobrojnih uspešnih akcija uspostavljanja, održavanja i jačanja prijateljstva i poverenja između zemalja širom sveta, priznata od strane OUN-a. Na zasedanju Komiteta

nevladinih organizacija UN-a 2007. godine odlučeno je da CISM kao međunarodna vojna organizacija, koja putem raznovrsnih programa aktivnosti značajno doprinosi opštem miru i mirnom rešavanju sporova u postkonfliktnim područjima, dobije konsultativni status u Ekonomskom i socijalnom savetu UN-a.

Danas CISM organizuje oko 20 svetskih vojnih prvenstava godišnje, u raznim sportskim granama i vidovima, a po uzoru na Olimpijske igre, počev od 1993. godine, održavaju se svetske vojne igre. Vojni sport je od isključivo pojavnog oblika fizičke kulture do olimpijskog ideala njegove upotrebe kao sredstva za izgradnju mira i bezbednosti u svetu, utemeljen kao značajna komponenta kulture i zajedništva. Ideja o upotrebi sporta u zaustavljanju ratova po prvi put se pojavila u staroj Grčkoj, kada su tokom Olimpijskih igara objavljivana primirja, što je reafirmisano 1993. godine, rezolucijom Ujedinjenih nacija "Izgrađivanje mirnog i boljeg sveta kroz sport i olimpijski ideal".

U poslednjih desetak godina, a naročito od kako su sve zemlje Balkana članice CISM, vojni sport okuplja sve veći broj učesnika i značajno doprinosi jačanju poverenja, bezbednosti i saradnje u regionu.<sup>127</sup> Na osnovu učešća balkanskih zemalja u vojnim sportskim manifestacijama i sprovedenih istraživanja, može se reći da su Turska, Grčka, Hrvatska, Bugarska i Srbija dale veći doprinos u jačanju međunarodne saradnje, da je doprinos Rumunije i Slovenije osrednji i da je najskromniji doprinos Albanije, Makedonije, Crne Gore i Bosne i Hercegovine. Istraživanja pokazuju da širenju bezbednosti i poverenja u regionu najviše doprinose regionalna takmičenja i trening kampovi i da „vojne sportske manifestacije veoma doprinose jačanju međunarodne vojne saradnje na Balkanu ukoliko: 1) uključuju mirotvorne inicijative i programe solidarnosti i tehničke podrške i pomoći; 2) obezbeđuju da vojna lica iz regiona uspešno razmenjuju opšta i stručna znanja, na svim nivoima...“<sup>128</sup>

Najznačajnija aktivnost iz programa CISM koja je realizovana na Balkanu je organizacija Drugih svetskih vojnih igara u Zagrebu (Hrvatska) 1999. godine. Vredne sportske manifestacije koje su održane u Srbiji pod pokroviteljstvom CISM su: Evropska konferencija CISM (2008), 42. Svetsko vojno prvenstvo u maratonu (2009), Strategijski seminar CISM 2010 (2010) i 55. Svetsko vojno prvenstvo u krosu (2013). Poseban značaj ima regionalna aktivnost CISM Futsal Cup koju je inicirala Delegacija Srbije pri CISM s ciljem jačanja saradnje i pomirenja između oružanih snaga zemalja u nekad ratom zahvaćenom regionu. Ova aktivnost je prvi put održana 2009. u Beogradu i sada se tradicionalno organizuje uz učešće šest bivših republika SFR Jugoslavije, svaki put u drugoj državi.

Svet neprekidno traga za načinima jačanja opšte sigurnosti. Međunarodna zajednica prihvata sport kao univerzalno ljudsko pravo, nastoji da ga upotrebi kao sredstvo za unapređivanje životnih uslova i kreiranje Milenijumskih razvojnih ciljeva i prepoznaje važnost sporta kao alata za razvojne i mirotvorne svrhe, smatrajući ga jednim od puteva za dostizanje opšteg mira, bezbednosti i prosperiteta.

Ujedinjene nacije, zajedno sa drugim međunarodnim i nacionalnim institucijama, otpočele su rad na programu Sport za razvoj i mir 2001. godine, kada je Generalni sekretarijat UN formirao službu sportskog savetnika za razvoj i mir, sa njenim brojnim aktivnostima, kao što je konferencija u

---

<sup>127</sup> Детаљни подаци и показатељи се могу наћи у: Тодоров Д.: *Допринос војних спортских манифестација јачању међународне војне сарадње на Балкану*, докторска дисертација, Војна академија, Београд, 2013.

<sup>128</sup> Исто, стр. 161



Maglingenu i uspostavljanje međunarodne radne grupe sporta za razvoj i mir, koje su sprovedene sve do 2005. godine, kada je proklamovana međunarodna godina sporta i fizičkog vaspitanja. Ova konferencija privukla je predstavnike iz 70 zemalja, nekoliko nevladinih organizacija, globalne medije i nekoliko poznatih sportski ličnosti kao što je bivši teniski šampion Vimbaldona, Boris Becker i Kenijski dugoprugaš Tegla Lorupe. Glavni proizvod ove konferencije je "Maglingenski poziv na delovanje – Magglingen Call to action", koji obuhvata 10 akcionih ciljeva. Na primer, prvi cilj glasi: "Sportske organizacije: sačinice i sprovede održivi razvoj osnovnih pravila – principa u njihovim politikama, programima i projektima", cilj 2 ocrtava: "Sportisti: igraju ulogu modela i aktivno koriste njihov uticaj i iskustvo da zastupaju sport za razvoj i mir", a poslednja tačka odnosi se na medije – "usvojiti izdavačku strategiju koja obezbeđuje pokrivanje socijalnih i političkih aspekata sporta, trening novinara i povećanje svesnosti o mogućnostima sporta za razvoj i mir". Pored toga, tačka 6 izričito govori o tome da oružane snage treba da "koriste sport radi promovisanja prijateljstva i izgradnju mira i sigurnosti" (<http://www.magglingen2005.org/>).<sup>129</sup>

Kada se govori o kreiranoj multidisciplinarnoj mreži i svesnosti o mogućnostima sporta, mnoge organizacije posvećuju sve veću pažnju korišćenju sporta u svrhu jačanja bezbednosti i saradnje. Pored Ujedinjenih nacija, Međunarodnog olimpijskog komiteta, Evropske unije, FIFA-e i većine zemalja sveta, postoje brojne organizacije i institucije koje koriste sport kao oruđe u cilju razvoja i mira. Najširi obuhvat i opis takvih inicijativa nalazi se u "Izveštaju sa međunarodne godine sporta i fizičkog vaspitanja" objavljenom u UN 2006. godine.<sup>130</sup>

Slično organizaciji »Generacijama za mir«, koja je osnovana 2007. godine, kao i pokretu »Pravo na igru«, koji je potpomognut posebnim poslanicima – vrhunskim sportistima iz preko 40 zemalja sveta (sportska diplomatija), program CISM »Sport i mir«, kreiran je od strane Generalnog sekretarijata CISM u Briselu radi pomirenja između oružanih snaga u nekada ratom zahvaćenim regionima, a otpočeo je po prvi put u Beogradu 2009. godine, pod patronatom FIFA-e.

#### 4. ZAKLJUČAK

Dinamični procesi, koji su karakteristični za život u globalnoj epohi, postavljaju visoke zahteve i norme pred savremenim čovekom. Da bi realizovali svoje lične ciljeve i zadatke u ekstremnim uslovima, civilnim i vojnim, neophodno je da ljudi poseduju odgovarajući potencijal i pripremljenost za to. S tim u vezi, naponi „savremenog građanina“, pri izgradnji svog ličnog stila života, usmereni su ne samo ka specijalizaciji i profesionalnoj pripremi, već, takođe, prema vođenju zdravog načina življenja, kojem sleduje sistematično bavljenje fizičkim vežbanjem i sportom.

Sport je jedna od najzastupljenijih društvenih oblasti i pojava tokom trećeg milenijuma nove ere, koja privlači znatan interes svetske populacije, koja postaje forma, filozofija i način života velikog broja ljudi, jer dostignuća u sportu poistovećuju se sa mirovnim procesom, razumevanjem, kulturom i obrazovanjem, s jedne strane, i sa sredstvom za ograničavanje konflikata i neprijateljstava među narodima, s druge strane.

---

<sup>129</sup> Више о томе види у мастер раду Rozenberga L.: *CISM – a substantial stakeholder in the sport for peace movement*, Master Paper, CERIS, Brussels, 2009.

<sup>130</sup> Погледај о томе више у раду Spencer C.: *Sports: a tool for international relations*, Maxwell Air Force Base, Alabama, 2007.

Imajući u vidu da su pripadnici oružanih snaga na neposredan način uključeni u stvaranje i održavanje svetskog mira, bezbednosti i međunarodne saradnje kompleksnost njihove psihofizičke pripremljenosti u ekstremnim situacijama se ne dovodi u pitanje. S tim u vezi, Blez Paskal kaže da „sila upravlja svetom, a ne mišljenje, ali sila koristi mišljenje“. Izgradnjom vojske čiji su sportisti inteligentni, mudri, jaki i smeli može se biti siguran u to da ko je hrabar na delu, neće se uplašiti od reči. Ako oružane snage kroz sport stvaraju konstruktivan duh podjednakih mogućnosti, prijateljstvo, solidarnost i časnost, onda im zaslužno pripada mirotvorna funkcija. Vojni sportisti su, bez sumnje, sposobni su da preuzmu teže breme nego obični građani, da bi društvo bilo stabilno i bezbedno, a demokratija sigurna.

Nezavisno od stepena ekonomske razvijenosti, zemlje Balkana podjednako dele strah od terorizma, ekonomskih kriza i socijalnih problema. U ovoj konstelaciji postoji deficit bezbednosti, časnosti i poverenja. Imajući u vidu da je do sredine XX veka prevladavao „Vrući rat“, a nakon toga, do kraja prošlog milenijuma, „Hladni rat“, ispred vojne sportske organizacije CISM stoji težak zadatak da se kroz časne borbe na sportskom polju ojačaju mir, bezbednost i saradnja. U tom smislu, svaka „bitka“ u sportu je vrednija i poželjnija od bilo koje forme sukoba ili rata na Balkanu.

## 5. LITERATURA

- [1] Girginov V.: *Management of Sports Development*, Copyright Elsevier, Oxford, 2008.
- [2] Ђordanov S.: *Svetoven porjadък, сътрудничество i bezbednost*, Republika България, BINS, Sofia, 2006.
- [3] Pucher J.: *Military sport as a tool to foster peace in South Eastern Europe*, Symposium CISM, Mantova, 2005.
- [4] Rozenberga L.: *CISM – a substantial stakeholder in the sport for peace movement*, Master Paper, CERIS, Brussels, 2009.
- [5] Spencer C.: *Sports: a tool for international relations*, Maxwell Air Force Base, Alabama, 2007.
- [6] Todorov D.: *Doprinos vojnih sportskih manifestacija jačanju međunarodne vojne saradnje na Balkanu*, doktorska disertacija, Vojna akademija, Beograd, 2013.



UNIVERZITET „UNION - NIKOLA TESLA“  
**FAKULTET ZA SPORT**  
BEOGRAD

Prva međunarodna konferencija  
MENADŽMENT BEZBEDNOSTI SPORTSKIH TAKMIČENJA  
1<sup>ST</sup> International conference  
SECURITY MANAGEMENT OF SPORTS COMPETITIONS

## EKONOMSKA ISPLATIVOST SPORTA I NJEN UTICAJ NA EKONOMIJU DRUŠTVA ECONOMIC COST-EFFECTIVENESS OF SPORT AND ITS IMPACT ON SOCIETY ECONOMY

Lacmanović Izabela\*, Markoski Branko\*\*, Lacmanović Dejan\*\*

\*Univerzitet „Union – Nikola Tesla“, Fakultet za sport, Beograd, Srbija

\*\*Univerzitet u Novom Sadu, Tehnički fakultet „Mihajlo Pupin“, Zrenjanin, Srbija  
izabela.lacmanovic@fzs.edu.rs, markoni@uns.ac.rs, dlacman@tfzr.uns.ac.rs

### **Apstrakt**

*Sport predstavlja važan deo nacionalne ekonomije. Ekonomija sporta kao segment makroekonomije meri se preko bruto dodate vrednosti i značajno doprinosi u pogledu potrošnje i zapošljavanja. Sportske manifestacije imaju mnoge prednosti za pojedinca, privredu i celokupno društvo koje se ogleda kroz bolje zdravlje i životni standard. Sa ekonomskog aspekta predstavlja značajnu funkciju koja stvara finansijsko bogatstvo za celokupno društvo. Rad prikazuje ekonomsku korist sporta i široke pozitivne efekte koje donosi praćenje sportskih aktivnosti na osnovu podataka o ekonomskom uticaju sporta u Engleskoj. Takođe treba istaći da međunarodno postignuti rezultati doprinose međunarodnoj promociji države, odn. da vrhunski sportski uspeh ima poseban značaj.*

**Ključne reči:** sport, ekonomija, društvo, zdravlje

### **Abstract**

*Sport is an important part of the national economy. Economics of sports as a segment of macroeconomics is measured through the Gross Value Added and contributing significantly in terms of spending and employment. Sports events have many benefits for the individual, the economy and the whole society which is reflected in better health and living standards. From an economic point of view is an important function that creates financial wealth for the whole society. This paper presents the economic benefits of sport and wide positive effects brought by tracking sports activities on the basis of data on the economic impact of sports in England. It should also be noted that international achieved results contribute to the international promotion of the state, i.e. the top sports success has a special significance.*

**Keywords:** sport, economy, society, health

## **1. DEFINICIJE**

### **1.1. Bruto nacionalni proizvod**

Bruto nacionalni proizvod (BNP) jedne zemlje (*engl. Gross National Product – GNP*) predstavlja vrednost svih finalnih proizvoda i usluga koje su nastale angažovanjem faktora proizvodnje te zemlje. Prema upotrebi, bruto nacionalni proizvod se deli na: ličnu potrošnju (iznos koji troše rezidenti zemlje); investicije (izdvajanje za kupovinu nove opreme ili izgradnju novih sportskih objekata ili proširenje postojećih); državnu (budžetsku) potrošnju (deo bruto domaćeg proizvoda koji troši država) i bilans tekućih transakcija (neto izvoz robe i usluga). Pošto je bruto nacionalni proizvod jednak nacionalnom dohotku zemlje, ovakav račun se najčešće naziva računom nacionalnog dohotka.

### **1.2. Bruto domaći proizvod**

Bruto domaći proizvod - BDP, (*engl. Gross Domestic Product –GDP*) je makroekonomski indikator koji pokazuje vrednost finalnih dobara i usluga proizvedenih u zemlji tokom godinu dana, izraženo u novčanim jedinicama. BDP se izražava kao tok proizvodnje (BDP je jednak zbiru lične potrošnje, investicijama, državnoj potrošnji i razlici izvoza i uvoza) ili kao tok prihoda, odn. troškova (BDP je jednak zbiru najamnine, kamate, rente, profita, amortizaciji i indirektnih poreza). Bez obzira na odabrani pristup uvek se dobije isti BDP.

### **1.3. Bruto dodata vrednost**

Bruto dodata vrednost - BDV, (*engl. Gross Value Added -GVA*), se objašnjava kao povećanje vrednosti proizvodnje koja je jednaka razlici između bruto vrednosti proizvodnje i intermedijarne potrošnje.

Bruto vrednost proizvodnje se definiše kao tržišna vrednost svih proizvedenih roba i usluga.

Obračunata je po delatnostima u približnim baznim cenama, jer su sve subvencije tretirane kao subvencije na proizvode i prema tome su uzete u obračun na nivou nacionalne ekonomije.

Intermedijarna potrošnja po nabavnim cenama je vrednost proizvoda i usluga koji se transformišu, koriste i troše u procesu proizvodnje.

Bruto domaći proizvod u tržišnim cenama iskazuje vrednost svih proizvedenih dobara i usluga rezidentnih jedinica, tj. zbir bruto dodatih vrednosti po delatnostima i poreza na proizvode umanjениh za subvencije na proizvode.

### **1.4. Sport**

Sport podrazumeva fizičku aktivnost u smislu igre i zabave. Sport predstavlja vid kulture čiji predmet analize predstavlja ljudsko kretanje, kao i analiza materijalnih i duhovnih dobara stvorenih sportom. Takođe sport je način da se zadovolje: biološke, sociološke, psihološke i ekonomske potrebe čoveka sa jedne strane i nudi velike mogućnosti u postizanju stvaralaštva, afirmacija, poslovnosti i ekonomske isplativosti sa druge strane. Kao oblik ljudskog stvaralaštva, kulture i kao deo njene fizičke kulture usmeren je ka postizanju sportskih rezultata.

### **1.5. Sportski događaji**

Sportski događaji predstavljaju široki društveni fenomen savremene civilizacije. Pod sportskim događajem podrazumevaju se različite aktivnosti organizatora koje su usmerene na ponudu programa, odnosno igre izvršilaca sportskog događaja određenoj sportskoj publici sa ciljem

ostvarivanja sportskog rezultata. Organizovanje sportskog događaja obuhvata planiranje, uspostavljanje organizacione strukture i razvijanje radnih odnosa i metoda kojima se dostižu ciljevi.

## 1.6. Olimpijske igre

Olimpijske igre su vodeći međunarodni sportski događaj kojeg karakteriše letnje i zimsko sportsko takmičenje gde se takmiče na hiljade sportista u različitim sportskim disciplinama iz 200 zemalja širom sveta. Olimpijske igre predstavljaju veličanstveno sportsko takmičenje koje se održava svake četvrte godine. Imaju uticaj na životne stilove posetilaca, kvalitet njihovog života i odnos prema okruženju. Privlače izuzetnu pažnju javnosti, utiču na razvoj poslovne i komunikacione infrastrukture. Olimpijske igre imaju značajnu ulogu u stvaranju i izgradnji jedinstvenog imidža, koji se razlikuje od konkurenata. Na ovaj način se privlači velika pažnja i interes široke sportske i društvene javnosti, koja se pojavljuje kao publika u fizičkom i informacionom okruženju. Olimpijske igre u ekonomskom smislu imaju značajnu ulogu u povećanju zaposlenosti savremene radne snage i odražava se na privredni rast pre svega razvijenih tržišnih ekonomija (najviše se odražava na privredni rast zemlje domaćina).

## 2. UVOD

Sport i zabava su uvek bili značajni deo društva i predstavljaju značajne finansijske prihode za ekonomiju države, sa tendencijom rasta prihoda i sve većim uticajem na društvenu zajednicu. Kao rezultat ovog trenda postoji značajna zainteresovanost javnog i privatnog sektora u ulaganje u sportske aktivnosti.

Sportski događaji predstavljaju odgovor na potrebu za rekreacijom ili takmičenjem i imaju pozitivne uticaje na fizičku i psihološku funkciju pojedinaca koji se bave sportom. Sportske manifestacije pozitivno deluju i na ekonomiju društvenog sistema kroz efekte jačanja turizma, putem promocija domaćih i međunarodnih sportskih događaja i kroz povećanje potrošnje društva koji su u ulozi posmatrača ili navijača. Sportske manifestacije privlače učesnike i posetioce i imaju direktan ekonomski uticaj koji se ogleda u poboljšavanju postojeće ili izgradnji potpuno nove infrastrukture, kao npr. izgradnja sportskih objekata, saobraćajne i tehničke infrastrukture [1].

Ekonomski efekti sportskih događaja mogu biti pozitivni i negativni. Pozitivni efekti se ogledaju u kojoj meri sportska manifestacija doprinosi socijalnom, kulturnom i ekonomskom razvoju regiona i društva u celini [2]. U socijalne efekte se ubrajaju stvaranje, širenje i poboljšavanje kvaliteta društvenih odnosa pojedinaca. Sa kulturnog aspekta sportske manifestacije pružaju mogućnost za razvoj kulture i kulturnih aktivnosti stanovništva i regiona. Društveni značaj je veoma širok, a posebno se može istaći razvoj životne sredine, poboljšanje zdravlja putem promocije sporta, angažovanje radnika na održavanju i obezbeđivanju sportskih događaja.

Postoje i negativni efekti ukoliko se ne vodi briga da aktivnosti učesnika budu u skladu sa vrednostima regiona. U takvim slučajevima je moguće stvoriti negativne posledice i generisati sukobe na određenom sociološkom ili kulturnom planu. Moguće je stvaranje zagađivanja okoline, oštećenja samih sportskih objekata ili pojavu poroka (alkohol, droga i dr.) u slučajevima kada se ne posvećuje dovoljna pažnja organizovanju i obezbeđivanju sportskih događaja.

### 3. EKONOMSKI UTICAJ SPORTA

Postoji malo podataka koji prikazuju uticaj sporta na ekonomiju društva. Sport donosi značajne beneficije pojedincima i društvu u celini, a ova tvrdnja se bazira na podacima dobijenim za sport u Engleskoj u periodu od 2005. do 2012. godine [3]. Na grafikonu 1 je na osnovu podataka DCMS za Englesku prikazano učešće sportskih aktivnosti. U ovim rezultatima su obuhvaćene osobe sa navršenih 16 godina i više. U periodu od 2011. do 2012. godine ukupno je 15,5 miliona osoba (36%) praktikovalo neku od sportskih aktivnosti barem jednom nedeljno u trajanju od minimalno 30 minuta. Oko 5,5 miliona osoba se bavilo sportskim aktivnostima barem jednom mesečno, ali manje nego jednom nedeljno, odn. izraženo u procentima 13%. Broj osoba koji se ne bavi sportskim aktivnostima ni jednom mesečno iznosi oko 22 miliona osoba, odn. 51%. Može se konstatovati da se polovina ljudi u Engleskoj starijih od 16 godina bavi barem nekom od sportskih aktivnosti u toku mesec dana u trajanju od 30 minuta.

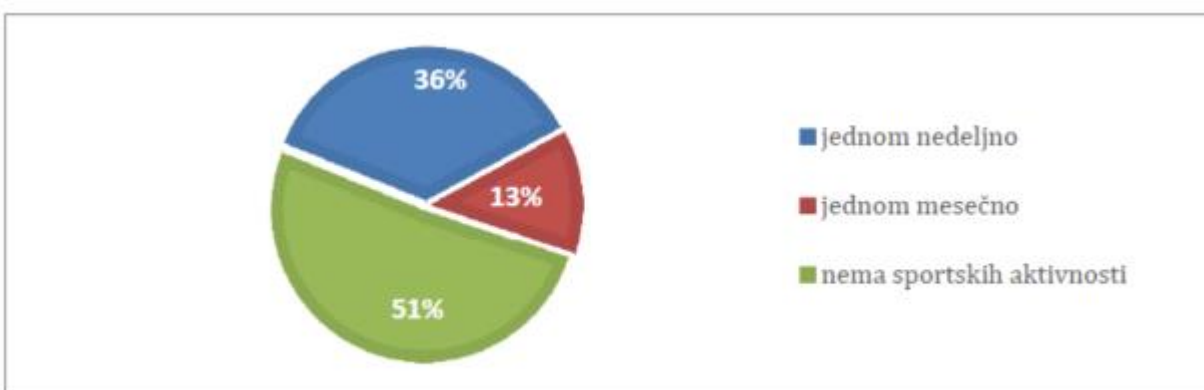

**Grafikon 1. Prikaz praktikovanja sportskih aktivnosti pojedinaca za period od 2011-2012. [3]**

Na grafikonu 2 su prikazani statistički podaci bavljenjem nekom od sportskih aktivnosti za period 2005. do 2012. godine, gde se vidi trend rasta sa razvojem modernog društva. Jedan od razloga rasta zastupljenosti sporta u društvu je sve veća prisutnost sporta u marketingu, ali i kao posledica porasta svesti ljudi o važnosti sporta na zdravlje. Na grafikonu su predstavljeni podaci na prosečnom godišnjem nivou za period oktobar prethodne godine do oktobra tekuće godine. Analizom podataka po mesecima najmanje sportskih aktivnosti se praktikuje u periodu od novembra do februara, a najviše od maja do septembra [3].

U analizi po starosnoj strukturi za period od 2012. do 2013. godine, podaci prikazuju da se sportskim aktivnostima barem jednom nedeljno bavi 3,74 miliona osoba starosne dobi od 16 do 25 godine, dok je 11,72 miliona starijih od 25 godina. U polnoj strukturi 8,63 miliona čine muškarci, a 6,83 miliona su žene.

Posebno je značajan podatak o rastu broja osoba koje se bave nekom od sportskih aktivnosti, kod osoba sa invaliditetom ili nekom od bolesti vezanih za ograničenu pokretljivost, a statistički podaci prikazuju da je njihov broj 1,67 miliona. To predstavlja povećanje u odnosu na 2005. godinu od 351.000 osoba, odn. povećanje od 26,7% [6].

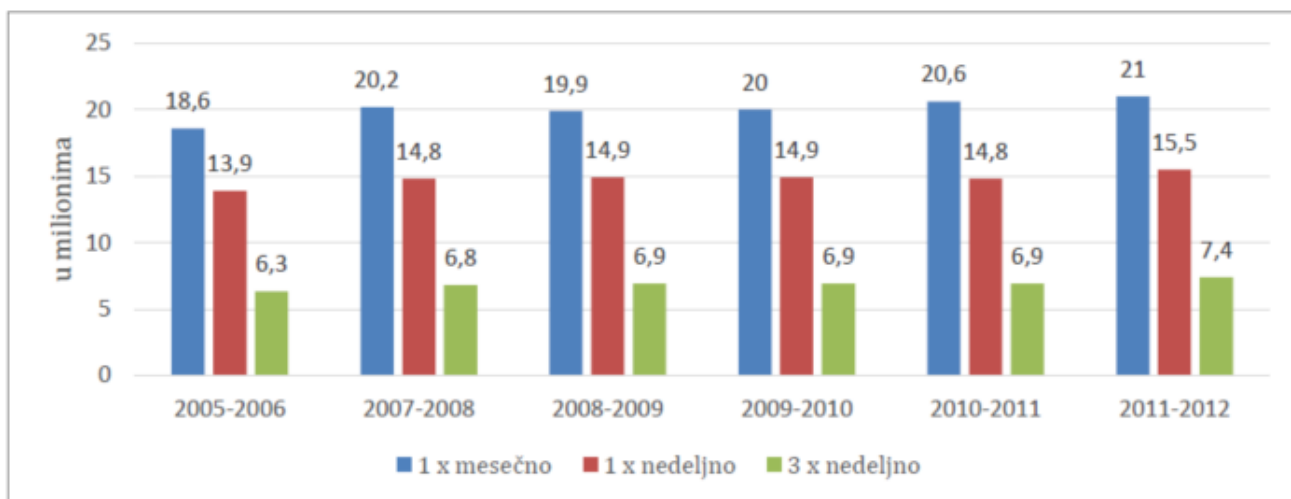

**Grafikon 2. Bavljenje sportskim aktivnostima kod osoba starijih od 16 godina [3]**

U Engleskoj postoji više od 6.000 sportskih volonterskih organizacija koji broje više od 3,2 miliona punoletnih ljudi, odn. čine čak 7,6% cele populacije nacije.

U 2012. godini bilo je organizovano preko 75 miliona plaćenih poseta sportskim događajima. Od ovog broja 11 miliona poseta je vezano za olimpijske igre, dok je 42 miliona bilo vezano za profesionalni fudbal [Grafikon 3].

Potrošnja na radio, televizijske i internet prenose sporta u Engleskoj je procenjena na 2,3 milijardi funti u 2010. godini. Od ukupne potrošnje na sportsku garderobu, 28% iznosi potrošnja na sportsku obuću, dok 78% iznosi potrošnja na sportsku odeću. Značajan je i podatak da je na zvanična sportska kladjenja potrošeno oko 4,9 milijardi funti [5].

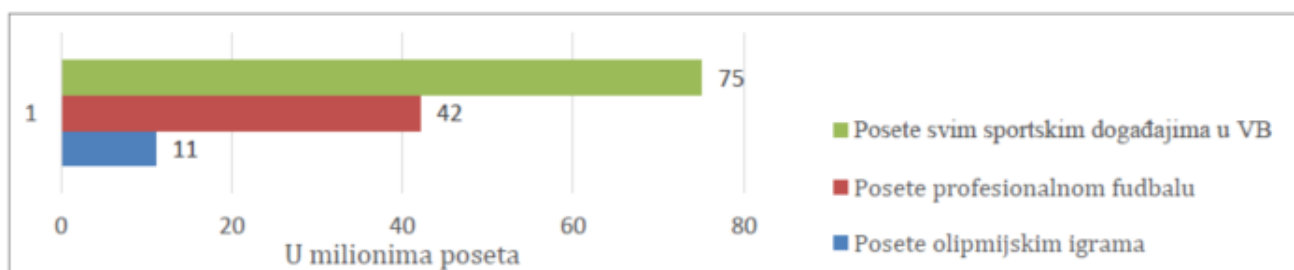

**Grafikon 3. Bavljenje sportskim aktivnostima kod osoba starijih od 16 godina [3]**

U 2010. godini, sport i aktivnosti koje su u relaciji sa sportom, kao što su prava emitovanja i potrošnja u sportskim kladionicama, generisali su bruto dodatu vrednost od 20,3 milijardi funti, što predstavlja 1,9% ukupnog bruto domaćeg proizvoda Engleske. To ujedno pozicionira sport među 15 najvećih industrijskih sektora u Engleskoj [5].

Na grafikonu 4 je prikazan ukupan iznos bruto dodate vrednosti koju ostvaruje učešće u sportu. Pod participacijom u sportu se smatra plaćanje za neku od sportskih sesija.

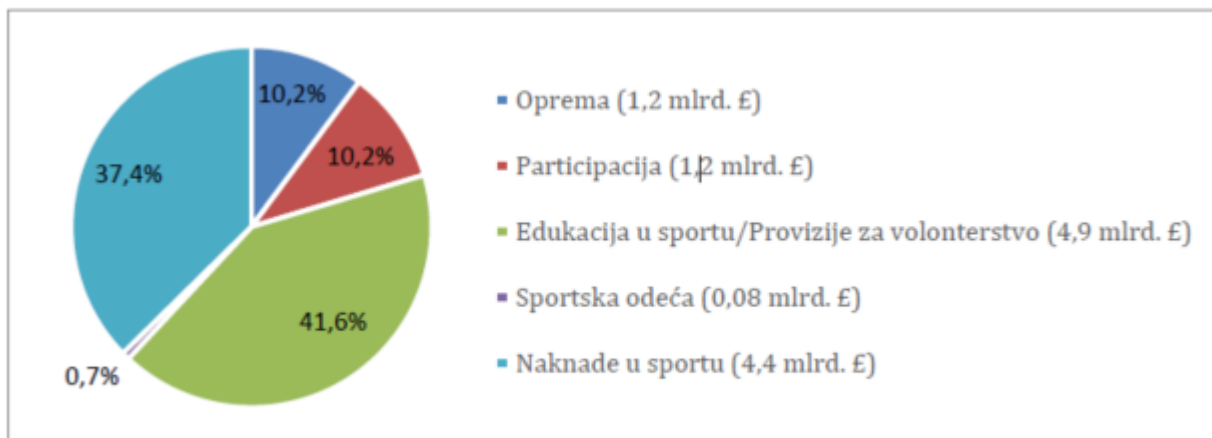

**Grafikon 4. Učešće u sportu čini u ukupnom iznosu 11,78 milijardi funti [5]**

Daljom analizom urađeno je modeliranje u kojoj meri je ukupna ekonomija društva zahvaćena od strane sportskih dešavanja, a koliko od potrošnje na sportske aktivnosti. Učešće u sportu doprinosi sa oko 58% u iznosu bruto dodate vrednosti koju sport ostvaruje, dok aktivnosti vezene sa potrošnjom kao što je gledanje sporta, klađenje ili kupovina sportske opreme u rekreativne svrhe, čini 42% prihoda ostvarene bruto dodate vrednosti. Na grafikonu 5 prikazan je ukupan iznos bruto dodate vrednosti koju ostvaruje potrošnja u sportu [3].



**Grafikon 5. Potrošnja u sportu čini u ukupnom iznosu 8,5 milijardi funti [5]**

Procenjuje se da sport zajedno sa aktivnostima koje su u vezi sa sportom angažuje preko 400.000 ljudi sa punim radnim vremenom, odn. oko 2,3% svih poslova u Engleskoj. Sportski učesnici čine 65% angažovanih, dok 35% predstavlja zaposlene u oblasti potrošačkog društva u oblasti sporta [5].

Iz perspektive ekonomije sporta stvara se određen benefit od državnih subvencija koji se realizuju kroz povećanje zaposlenosti, proširenje potrošnje od strane potrošača, podstiče se ekonomski razvoj i utiče se na druge ekonomske efekte [7]. Kada je reč o javnoj potrošnji na sportskim objektima, podaci pokazuju da su zarade višestruke u odnosu na uloženi novac. Javni projekti za sportske objekte po pitanju dobijanja subvencija kotiraju se veoma visoko u društvu. Sa političkog aspekta, političari i



birokrate za svoju državu imaju interes da obezbede popularne projekte za sportske timove koji su favorizovani i utiču na kvalitetniji život [8].

Ekonomski benefiti sporta u pogledu bruto dodate vrednosti i zaposlenja su značajni, ali ipak ovi podaci prikazuju samo deo ekonomske vrednosti koji sport donosi društvu. Učestvovanje u sportu obezbeđuje i druge beneficije za pojedince i društvo u celini, kao što su:

- Za pojedince koji se bave sportom zdraviji i srećniji život [4].
- Za pojedince koji se bave sportom doprinosi boljem fizičkom i mentalnom zdravlju koji kao rezultat donosi zdraviju populaciju i smanjuje troškove zdravstvu. Prema proceni uštede na bazi kvaliteta zdravlja koji sport donosi iznosi oko 1,7 milijardi funti godišnje u smislu smanjenja cene troškova zdravstvene brige i 11,2 milijardi funti u ukupnoj ekonomskoj uštedi po godini (bazirano za period od 2011. do 2012. godine) [3].
- Za pojedince koji se bave sportom doprinosi boljoj pažnji u oblasti edukacije, podstičući motivaciju, poboljšavajući razvoj društvenih veza i stvarajući pozitivni uticaj na razvoj samo discipline, bolje organizacije i samopoštovanja [1].
- Za pojedince koji se bave sportom utiče na smanjenje stope kriminala kod mladih, razvija se svest o kvalitetnijem životu i razvoju društva [3].
- Za društvo beneficije mogu biti i očuvanje zdrave okoline. Bavljenje sportskim aktivnostima podstiče više šetnji i vožnji biciklom, koji smanjuju zagađenje čovekove okoline u pogledu emisije štetnim gasovima [7].
- Upotreba projekata vezanih za sport koji podstiču razvoj zajednice u smislu izgradnje sportskih komercijalnih projekata [1].
- Za pojedince i društvo u celini putem volontiranja. Volonteri stiču neophodna iskustva i upoznaju druge osobe, a putem svojih aktivnosti kroz volonterski rad stiču satisfakciju i razvija se bolja integracija u društveni sistem. Društvo ima beneficije, jer je vrednost volonterskog rada za 2010/11 godini u Engleskoj procenjena na 2,7 milijardi funti [3].
- Praćenje sporta doprinosi boljem raspoloženju posmatrača/navijača i povećava nacionalni ponos i stvara dobar osećaj kod sportskih uspeha ili dostignuća [4].
- Sport i aktivnosti vezene za sport ostvaruju ekonomski doprinos u pogledu zdravlja i volontiranja. Za Englesku u periodu od 2011. do 2012. godine ekonomski doprinos se procenjuje [3]:
- Za volontiranje 2,7 milijardi funti godišnje,
- U pogledu zdravlja na 11,2 milijardi funti godišnje.

#### **4. ZAKLJUČAK**

Značaj sporta je veoma važan za ekonomiju društva u smislu povećavanja zaposlenosti, generisanju profita, povećavanju svesti ljudi o značaju zdravijeg života i povećavanju potrošnje u oblasti sportske opreme, odeće i obuće. Značaj organizovanja velikih sportskih manifestacija, od kojih organizovanje olimpijskih igara spada među najveće sportske događaje, doprinosi međunarodnoj promociji države i povećanju turizma zemlje, a samim tim većim profitom države u oblasti pružanja usluga, turizma i široke potrošnje. Bruto dodata vrednost koju generiše sport, koja se može tumačiti i kao statistička definicija sporta uključuje kategorije sportskih aktivnosti (uglavnom sportskih dvorana i stadijuma), aktivnosti vezane za fizičko zdravlje, proizvodnju i prodaju sportskih proizvoda. Sport u Engleskoj po ovim pokazateljima ima veći ekonomski uticaj nego radio i filmska industrija, a prema ekonomskim pokazateljima smatra se da ima približno isti ekonomski uticaj kao zbir sektora hotelijerstva i izdavaštva. Organizovanje sportskih događaja u ekonomskom smislu potpomaže i rešavanje problema

zapošljavanja radne snage, a odražava se i na privredni rast pre svega razvijenih tržišnih ekonomija. Uticaj velikih sportskih događaja kao što su Olimpijske igre ili svetska prvenstva popularnih sportova utiču na privredni rast zemalja domaćina.

## REFERENCE

- [1] Coleman, R. and Ramchandani, G. : The hidden benefits of non-elite mass participation sports events: an economic perspective, *International Journal of Sports Marketing and Sponsorship*, 12(1), 2010
- [2] Fred Coalter: Economic impact and regeneration of local communities, Department of Sports Studies, University of Stirling, Stirling, 2011
- [3] Department for Culture, Media and Sport: Meta evaluation of the impacts and legacy of the London 2012 Olympic and Paralympic Games. DCMS, London, 2013.
- [4] Marsh K., MacKay S., Morton D., Parry W., Bertranou E., Lewsie J., Sarmah R., Dolan P.: Understanding the drivers, impact and value of engagement in culture and sport: an over-arching summary of the research. CASE, London, 2010
- [5] Sport England: Sport and the economy, 2010, <http://www.sportengland.org/research/benefits-of-sport/economic-value-of-sport/>
- [6] Sport England: The Value of Sport monitor, 2012, <http://www.sportengland.org/research/benefits-of-sport/the-value-of-sport-monitor/>
- [7] New Zealand Tourism Research Institute: The benefits of events: an annotated bibliography, AUT University, 2007
- [8] Wilson, R.: The economic impact of local sports events: significant, limited or otherwise? A case study of four swimming events, *Managing Leisure*, 11, 57-70, 2006
- [9] Olympic movement: Olympic Games in London 2012, <http://www.olympic.org/london-2012-summer-olympics>



## SISTEM LOGISTIČKOG MENADŽMENTA SPORTSKOG TAKMIČENJA LOGISTIC MANAGEMENT OF SPORTING COMPETITION

Dubravko Marić<sup>1</sup>, Bojana Marić<sup>2</sup>

<sup>1,2</sup> Vojska Srbije, Ministarstvo odbrane Republike Srbije

<sup>1,2</sup> Serbian Military, Department of Defence of Republic of Serbia

### SAŽETAK

*Osnovni cilj rada bio je da se predstavi funkcionisanje logističke podrške velikog sportskog vojnog takmičenja koje je održano korišćenjem resursa Vojske Srbije, Grada Sombora i opštine Apatin, prema Dinamičkom planu aktivnosti. Na primeru 55. svetskog vojnog prvenstva u krosu prikazano je kako se primenom principa menadžmenta i logistike utiče na blagovremene pripreme i neposrednu realizaciju sportskog takmičenja koje je okupilo veliki broj učesnika i takmičara iz 21 zemalje sveta. Proceduralni i organizacioni standardi CISM-e kroz bezbednost učesnika i takmičara, ishranu, prevoženje, smeštaj i druge segmente logističke podrške zahtevali su da se uspostave nivoi menadžmenta koji su na sistematičan način stvorili uslove za realizaciju neposrednog takmičenja. Adekvatnom organizacijom kroz podelu rada, raspodelu autoriteta, koordinaciju, merljive i nemerljive činioce kao i veze i odnose nosioci logističke podrške su kroz relevantne elemente u prostoru i vremenu ispunili zahteve postavljene pred njih.*

*Kroz prikazane rezultate zaključujemo da primenom sistema logističkog menadžmenta u civilno-vojnoj organizaciji može u značajnoj meri da se utiče na kvalitetne pripreme kao i neposrednu realizaciju sportskog takmičenja.*

**Ključne reči:** *menadžment / logistika / sportsko takmičenje / podrška*

### ABSTRACT

*Main goal of this research was to introduce functionality of logistical support based on dynamic plan of activities for a major military sporting competition that was sponsored by Serbian military, city of Sombor and Apatin municipality. 55th World Military Cross Country Competition, that had participants from twenty-one countries, was used as an example to show how application of management and logistic support reflects on the timely preparation and realization of the sporting competition event.*

*Procedures and organizational standards of CISM dictated new levels of managing segments of logistic support like safety, meals, transportation, and housing for participants and spectators. These levels of*

*management systematically created conditions for realization of the sporting competition event. Logistical support group was able to fulfil necessary requirements in a timely manner with appropriate organization and distribution of work, responsibility, accountability, coordination, all relevant factors and the relationship between them.*

*Based on the presented results we concluded that application of logistic management system in civilian-military organization can significantly influence quality of preparation and realization of the sporting competition event.*

**Keywords:** *management / logistic / sporting competition event / support*

## 1. UVOD

Jedno od važnih područja delatnosti vojne organizacije jeste područje vojnog sporta koji je u značajnoj meri u ekspanziji, prati razvoj i opšte karakteristike drugih područja, ali i sadrži određene specifičnosti. U takvim uslovima, i od vojne organizacije se traži da u svoju strukturu i programe ugradi promene i kreira nove vrednosti kojima će uspešno upravljati u složenom i neizvesnom okruženju. Pri tome, takvi zadaci su u poslednje vreme sve zahtevniji i neizvesniji, s obzirom na zahteve da se smanje ili ograniče resursi za potrebe poslova odbrane zbog globalne ekonomske i finansijske krize, što se najčešće nepovoljno odražava na aktivnosti sistema menadžmenta logistike sportskog takmičenja.

U radu je izložen primer organizovanja sportskog takmičenja primenom menadžment logistike kroz sve faze i zadatke koje treba da ispuni logistička podrška. Cilj je da se na bazi ovih iskustava, olakša posao organizatorima, realizatorima i koordinatorima sportskih događaja, na način da se uz pomoć naučnih spoznaja i kvantitativnih metoda koje stoje na raspolaganju u okviru menadžmenta logistike, menadžmenta u sportu, i menadžmenta sportskih takmičenja, ukaže na mogućnost efektivnijeg i efikasnijeg upravljanja materijalnim, ljudskim, infrastrukturnim, novčanim i informacionim resursom. To će omogućiti jednu solidnu teorijsku bazu menadžmenta logistike sportskog takmičenja i primenu u savremenoj sportskoj praksi. Takođe, cilj je da se putem analiza potvrde pretpostavke o značaju menadžment logistike i tehnika za njenu realizaciju, i eventualno dodje do spoznaja koje bi omogućile da se dobijeni rezultati interpretiraju u svrhu potvrđivanja dobre logističke i sportske prakse, u odlučivanju kod organizovanja sportskih takmičenja, ili koriste za dalja istraživanja i primenu u oblasti menadžmenta logistike u sportu.

## 2. LOGISTIKA VOJNOG SPORTSKOG TAKMIČENJA

U poslovnom smislu šire značenje logistike obuhvata sve delatnosti, u određenom vremenu i prostoru, potrebne za pripremu i realizaciju transformacija dobara i znanja. U užem smislu logistika je proces planiranja, organizovanja i kontrole toka materijala, tehnologije, informacija, energije i ljudi od dobavljača i stvaranja vrednog proizvoda ili usluge do korisnika ili kupca. Menadžment logistike je deo menadžmenta događaja koji upravlja funkcijama logistike na efektivan i efikasan način.

Međutim, sa aspekta logistike veliko sportsko vojno takmičenje jeste ono koje podrazumeva povećano brojno učešće takmičara i pratećeg osoblja, raznovrstnost po pitanju vrste sportova i broja disciplina, vrstama borilišta, specifičnostima u načinu ishrane, kao i ostalim pojedinostima koje moraju da se ispune u fazi pripreme i za vreme samog takmičenja kako bi se kvalitetno realizovalo takmičenje. Po pitanju logistike svakako opredeljujuće u odnosu sto stoji na pomenuta ograničenja i specifičnosti jeste pitanje resursa kojima se želi postići traženi nivo.

Logistika je važan alat za upravljanje, koji doprinosi ostvarenju strateških, taktičkih ili operativnih ciljeva organizacije sportskog takmičenja koje se ostvaruje preko efikasnog upravljanja proizvodnim kapacitetima, materijalom, tokovima informacija, kao i finansijskim sredstvima. Za razliku od tradicionalnog pristupa obezbeđivanja velikih zaliha materijalnih resursa kako bi se obezbedilo neometano pružanje usluga takmičarima, logistički koncept organizacije je usmeren na eliminisanje viška akcija, smanjenje vremena izvršenja podrške, transporta i skladištenja, eliminiše iz asortimana proizvode za koje ne postoji potrošačka tražnja, obezbeđuje saradnja sa dobavljačima i kvantitativnu i kvalitativnu fleksibilnost. Princip logističkog menadžmenta je pristup napuštanja tradicionalne ponude za upravljanjem i prebacivanje kontrole na logističke sisteme. Logistiki sistem čine složene organizacione strukture i ekonomski sistemi sa povratnim informacijama, koji obavljaju određene funkcije i operacije logistike, koja se sastoji od međusobno povezanih elemenata.

Osnovni principi logističkog sistema koji zadovoljavaju koncept savremenog sportskog takmičenja su:

1. Koncentracija na potrebe takmičara, usvajanje standarda na nivou logistike, korisnički servis, orijentacije svih zaposlenih za postizanje potrebnog nivoa logističke usluge;
2. Integracija faktora okoline, obezbeđujući fleksibilnost i prilagodljivost sistema;
3. Razvoj regulatornih uslova za logistički sistem, parametara protoka i rezultati poslovnih procesa i
4. Maksimalno smanjenje grešaka, propusta, nedoslednosti, slabosti u sistemu, kontinuirano unapređenje procesa, procedura i regulative; postizanja potrebnog nivoa efektivnosti sistema logistike.

55. svetsko vojno prvenstvo u krosu po učešću takmičara bilo je isključivo od pripadnika oružanih snaga iz 21 zemlje sveta, po obimu učesnika 357 takmičara i članova ekipa veliko, dok je po načinu organizacije i korišćenja resursa bilo u civilno-vojnoj organizaciji. Zahtev za kandidaturu upućen je na vreme predstavništvu CISM-e (International Military Sports Council) u Briselu ali je proceduralni deo na nacionalnom nivou u mnogome otežao iskorišćenost resursa vreme. Nakon rešavanja svih pitanja oko kandidature i njene konačne potvrde krenulo se detaljno sa izradom Dinamičkog plana aktivnosti koje će prethoditi takmičenju sa civilnim strukturama Grada Sombora i opštine Apatin, a zatim je izrađen Gantogram ključnih aktivnosti događaja. Te aktivnosti čine izuzetno važne celine koje označavaju završetak određenog dela događaja ili određene faze rada u događaju. One su kritične kada je reč o realizaciji celokupnog događaja, pa su zbog toga kritične i kada je reč o logističkoj podršci. Ključne aktivnosti i sadržaji sportskog takmičenja sa stanovišta logistike mogu se svesti na sledeće: prihvatanje, transport i razmeštaj ekipa (takmičara, VIP lica, gostiju i zvaničnih predstavnika CISM-e), ishrana svih učesnika, ceremonija otvaranja, glavna aktivnost tj. takmičenje i zatvaranje. Dobar izbor aktivnosti i precizno definisani logistički nosioci dali su odrednice za dalje akcije koje treba da stvore uslove za realizaciju takmičenja. Finansijski resurs određen je Planom aktivnosti Kancelarije CISM i novčanim sredstvima odobrenim po tom zadatku.

Jedan od ključnih preduslova za potpuno iskazivanje vrednosti i specifičnosti logističke podrške jeste odgovarajući i efikasan menadžment. Uspostavljanje jednog jedinstvenog modela menadžmenta koji bi odgovarao kako vojnom tako i civilnom takmičenju nije moguće bez primene odgovarajućih metoda i tehnika modernog menadžment procesa i logistike. Projekt menadžment zasniva se na takvoj organizacionoj formi koja omogućava da se na najbolji način iskoriste raspoložive metode predviđanja, planiranja, organizovanja, izvođenja i kontrole za efikasnu realizaciju postavljenih ciljeva i zadataka sportskog vojnog takmičenja.

### 3. OPIS MODELA LOGISTIČKOG MENADŽMENTA VOJNOG SPORTSKOG TAKMIČENJA

Model logističkog menadžmenta sportskog vojnog takmičenja može da se posmatra kao jedan dinamičan skup i proces funkcija menadžmenta i logistike koje su u interaktivnom odnosu. Pod sistemom logističkog menadžmenta vojnog sportskog takmičenja podrazumeva se planska aktivnost vojne organizacije usmerene ka utvrđivanju i efikasnom ostvarivanju ciljeva logistike (brže, egzaktnije, fleksibilnije, jednostavnije i jeftinije), uz racionalnu upotrebu raspoloživih resursa u promenljivom okruženju sa pojedincima, grupama, vezama i odnosima organizacije. Menadžeri koriste različite pristupe u rešavanju problema uzimajući u obzir spoljašnje okruženje, tehnologiju, karakteristike pojedinaca, veličinu organizacije i stadijum njenog razvoja.

Tabela 1 - Funkcionalne grupe logističkih aktivnosti

Komponente	Grupe aktivnosti
<ul style="list-style-type: none"> <li>-Unutrašnji saobraćaj do borilišta</li> <li>-Spoljašnji saobraćaj od aerodroma ili stanice</li> <li>-Internacionalni saobraćaj</li> <li>-Izbor prevoznika/vozača</li> <li>-Izbor načina</li> <li>-Vojni vs. Javni, Privatni</li> <li>-Eskort putnika/ vojna policija</li> </ul>	Transport
<ul style="list-style-type: none"> <li>-Menadžment smeštajnim kapacitetima</li> <li>-Planiranje smeštajnih kapaciteta za takmičare, VIP, prateće osoblje</li> <li>-Izbor lokacije smeštaja</li> <li>-Bezbednost smeštaja</li> </ul>	Smeštaj
<ul style="list-style-type: none"> <li>-Snabdevanje/kupovanje</li> <li>-Zalihe artikala hrane</li> <li>-Procesne zalihe</li> <li>-Zalihe finalnih proizvoda</li> <li>-Podrška uslugama specifične ishrane</li> <li>-Rukovanje povećanjem roba</li> <li>-Menadžment bezbednosti ishrane</li> </ul>	Menadžment ishranom

-Rukovanje otpadom	
-Postavljanje/povlačenje rekvizita -Rukovanje materijalom za takmičenje -Pakovanje sportskih rekvizita	Rukovanje materijalom za takmičenje
-Obrada brojnog stanja i strukture učesnika -Predviđanje potreba -Planiranje toka takmičenja	Komuniciranje i informacije

Korisno je da se za organizaciono-tehnološko rasčlanjivanje logističkih aktivnosti koriste strukturni dijagrami koji se koriste u projektnom menadžmentu, i to tip WBS koji je pogodan za strukturiranje poslova, i OBS, za strukturiranje organizacije posla (organigram).<sup>131</sup>

Osim ta dva strukturna dijagrama mnogo se koristi i matrica odgovornosti, tzv. RACI (Responsibility, Accountability, Communication, Information) matrica<sup>2</sup> (Bošković, 2012). Te tehnike su pomoćne tehnike koje koriste rukovodilac i organizacioni odbor u upravljanju događajem radi stvaranja uslova i da bi se olakšao i poboljšao proces planiranja, organizovanja i kontrole izvođenja logističkih zadataka.

Šematski to može da se prikaže na sledeći način:

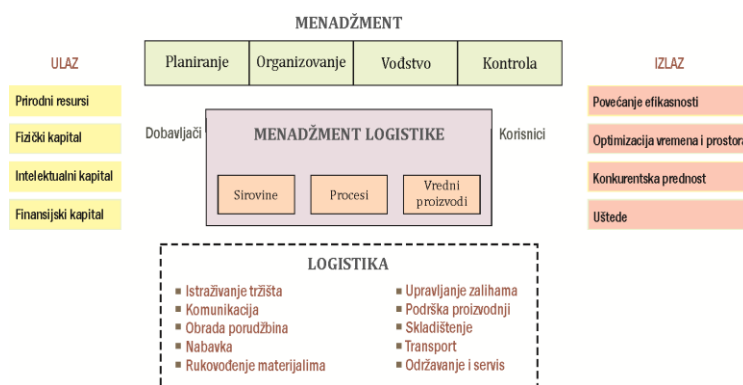

Šema – Model menadžmenta logistike sportskog takmičenja

Ono što u šemi ne stoji u okviru funkcija menadžmenta, a što svakako jeste njeegov deo, to je predviđanje. To je aktivnost nadležnih međunarodnih i nacionalnih vojnih sportskih institucija i državnih delegacija zemalja članica CISM-a na iznalaženju odgovora vezanih za buduće događaje koji će uticati na sportsko takmičenje, a koji proizilaze iz promena u okruženju. Ta aktivnost treba da dovede do pokazatelja o internom i eksternom okruženju sportskog takmičenja, tendencijama njegovog razvoja u odnosu na druga sportska takmičenja i do pretpostavki za odlučivanje.

## ZAKLJUČAK

<sup>1</sup> WBS (Work Breakdown Structure), znači struktura podele posla, a OBS (Organization Breakdown Structure) znači struktura podele organizacije.

<sup>2</sup> Skraćenica od engleskih reči Responsibility (odgovornost), Accountability (nadležnost), Communication (komunikacija), Information (informacija).

Pomoću matrice RACI određuje se odgovornost za celu logističku podršku, zatim odgovornost za pojedine logističke zadatke i aktivnosti, komuniciranje i međusobno informisanje u procesu realizacije događaja gde je potrebna dvosmerna komunikacija između izvršioca posla i ostalih učesnika i stalno izveštavanje o toku i stvarnom stanju realizacije aktivnosti i pojedinih rešenja koja se primenjuju. Moraju se koristiti metode, tehnike, za prevazilaženje prostorne i vremenske dimenzije ciklusa takmičenja. Korišćenjem zadanog cilja uz logističku podršku i moderno organizovano sportsko takmičenje utiče se na povećanje efikasnosti logistike putem ubrzanja cirkulacije angažovanih sredstava. Moderna logistička podrška u sebi mora da sadrži trendove, promene, razvoj, planiranje, organizaciju tokova materijala, informacija i vrednosti u organizaciji sportskog takmičenja zasnovanom na samim ciljevima takmičenja, na njegovoj misiji i strategiji. 55. Svetsko vojno prvenstvo u krosu planirano je i realizovano sa ograničenim vremenskim i finansijskim resursima, dok je prirodni resurs, fizički kapital i intelektualni kapital u optimalnoj kombinaciji uspeo da dovede do uspešne realizacije takmičenja na zadovoljstvo takmičara i organizatora.

## LITERATURA

- [1] Aaron, S., & Stewart B.: *Sports management.*, AU: Allen & Unwin Pty Ltd. PMCid: PMC1737143, Melbourne, 1992.
- [2] Appenzeller, H. L.: *Successful sport management.* 2nd ed. Durham, NC: Carolina Academic Press, 2000.
- [3] Bošković, B.: *Model menadžmenta velikih sportskih vojnih događaja*, Vojno delo, Beograd, 2012.
- [4] Chadwick, J. S.: *Sportski menadžment*, The business of sport management, HR: Mate, Zagreb, 2010.
- [5] Dugalić, S.: *Finansijski i marketinški aspekti strategija u sportu*, Financial and marketing aspects of the strategy in sport, RS: Viša škola za sportske trenere, Belgrade, 2005.
- [6] Đuričin, D., & Lončar, D.: *Menadžment pomoću projekata*, Management by projects, RS: Centar za izdavačku delatnost Ekonomskog fakulteta u Beogradu. Belgrade, 2012.
- [7] Farmer J. P., Mulrooney L. A., & Amon R. Jr.: *Sport facility planning and management*, WV: Fitness Information Technology, Inc., Morgantown, 1996.
- [8] Pelević B.: *Menadžment sportskih takmičenja*, Management of sports events, RS: Visoka sportska i zdravstvena škola, Belgrade 2011.
- [9] Nićin, Đ.: (Ed.), 2nd International conference »Management in sport« (pp. 17–24)., RS: Fakultet za menadžment u sportu Univerziteta »Braća Karić«, Belgrade, 2008.
- [10] Raič, A., & Maksimović, N.: *Sportski menadžment*, Sports management, RS: Fakultet fizičke kulture, Novi Sad, 2000.
- [11] Roel, G. *Project management*, NL: Noordhoff Uitgevers B.V, Groningen, 2011.
- [12] Stanivuković, D.: *Logistika, organizacija i menadžment*, Fakultet tehničkih nauka, Novi Sad, 2003.
- [13] Van Der Wagen, L., & Carlos, B. R.: *Upravljanje događanjima*, Event management, RS: Mate d.o.o., Beograd, 2009.





## Uloga vojske i policije u sportskoj industriji

*Doc. dr Igor Radošević, Fakultet za sport – Beograd*

Sport se smatra nezaobilaznim delom u obuci pripadnika vojske i policije, dok su olimpijske sportske discipline poput mačevanja, streljaštva i konjičkih sportova tradicionalno usko vezani za vojsku i policiju. Trenutna situacija u regionu Balkana nam pokazuje da su sportski kapaciteti kojima raspolažu vojska i policija u većini slučajeva neiskorišćeni. Od vojnih objekata koji su prešli na civilno korišćenje najpoznatiji je pre svih, stadion F.K.Partizan (nekadašnji stadion JNA). Pored toga, Vojska Srbije je ustupila zemljište u okviru Vojne akademije na Banjici i učestvuje kao partner u izgradnji prve zatvorene atletske dvorane u Srbiji koja će služiti u pripremi sportista za vrhunska takmičenja cele godine. Policija ima veliku ulogu u sportskoj industriji. Sportski događaji, bez saglasnosti Ministarstva unutrašnjih poslova, kao neophodne procene bezbednosti sportskih takmičenja, sportskih objekata (stadiona, hala, bazena), nemoguće je organizovati. Nove tehnologije čine neizostavan deo u bezbednosti sportskih takmičenja. Danas su sportski objekti kao i većina gradskih ulica pod budnim okom Ministarstva unutrašnjih poslova putem video nadzora, koji je dao veliki doprinos kako u sankcionisanju izazivača nereda tako i u samoj prevenciji. Pojedinačna kontrola svakog prisutnog navijača je povećana pomoću KD (kontra - diverzionih) vrata i detektora metala koji detektuju unošenje sakrivenog nedozvoljenih sredstava u vidu vatrenog oružja, noževa, pirotehnike i ostalih nedozvoljenih stvari. U ovom radu smo na različitim primerima pokazali kolika je uloga i značaj vojske i policije u sportskoj industriji u Srbiji. Bez pomoći vojske i policije mnogi sportski događaji teško da bi mogli biti organizovani. Do sada, finansiranje sporta je dolazilo najvećim delom iz budžeta Republike Srbije kao i preko domaćih kompanija koje su u državnom vlasništvu. U budućnosti, da bi sport postao finansijski isplativ neophodna je preko potrebna privatizacija sportskih klubova. Takođe, uloga policije mora da se podigne na viši nivo jer bi bez njihove pomoći sport postao gladijatorska arena gde bi vladala anarhija navijačkih grupa koje bi se borile za prevlast.

*Ključne reči: vojska, policija, Univerzijada, bezbednost, sportska industrija*

### ***The role of the army and police in the sports industry***

Sport is considered as an unavoidable part in the training of police and military forces, while Olympic sports disciplines such as fencing, archery and equestrian sports are traditionally closely linked to the military and police. The current situation in the Balkan region shows that the sports facilities owned by the military and the police in most cases unused. Some of the military facilities are given to the civilian use, where the most famous above all is stadium of the football club Partizan (formerly Stadium JNA). In addition, the Ministry of Defence has ceded land within the Military Academy at Banjica region and participates as a partner with the Ministry of Sports in building the first indoor athletic stadium in Serbia, which will be used in preparing athletes and organising competition. The police have a major role in the sports industry. Sporting events, without the consent of required safety assessment for sports competitions by the Ministry of Interior, sports facilities (stadiums, halls, swimming pool), would be impossible to organise. New technologies are an essential part in the safety of sports competitions. Today, sports facilities and most of the city streets are under the supervision of the Ministry of Interior through video surveillance, which has contributed greatly in punishing troublemakers as well as prevention. Individual control of each present fans increased by CD (counter-sabotage) doors and metal detectors that detect the entry of illegal funds hidden in the form of firearms, knives, fireworks and other prohibited items. In this paper, we have show on different examples how big is the role and importance of the military and police in the sports industry in Serbia. Without the help of the army and police, many sporting events could hardly be organized. So far, the financing of sport came mainly from the budget of the Republic of Serbia, as well as through local companies that are owned by the state. In the future, in order to become financially viable, sport requires a much-needed privatization of sports clubs. Also, the role of the police needs to be raised to a higher level, because without their help sport will become a gladiatorial arena where anarchy reigned fan groups will be fighting for dominance.

*Keywords: military, police, Universiade, security, sports industry*

*Doc. dr Igor Radošević, Fakultet za sport – Beograd*

### **Uloga vojske i policije u sportskoj industriji**

Sport se smatra nezaobilaznim delom u obuci pripadnika vojske i policije, dok su olimpijske sportske discipline poput mačevanja, streljaštva i konjičkih sportova tradicionalno usko vezani za vojsku i policiju. Vojska Srbije ima ključnu ulogu u razvoju sporta u Srbiji. Istorijski gledano, Srpski olimpijski klub (današnji Olimpijski Komitet Srbije) je osnovan 23. februara 1910. godine na inicijativu mladih oficira, mahom školovanih u Francuskoj, među kojima je vodeću ulogu imao kapetan Svetomir S. Đukić. Prijem Srpskog olimpijskog kluba u Međunarodni olimpijski Komitet kao i prve Olimpijske igre na kojima je učestvovala država Srbija bile su u Stokholmu 1912. godine.

Prema „statutu“ Srpski olimpijski klub je osnovan:132

- a) da olakšava osnivanje viteških društava i sportskih klubova, kao i moralno i materijalno, delom i savetom, pomaže viteška društva i klubove koji postoje;
- b) da priređuje zemaljske i svetske olimpijske utakmice i igre,
- v) da priređuje putovanja i pešačenja raznih grupa po otadžbini i van nje,
- g) da preduzima mere za buđenje i podstrekavanje viteškog duha u narodu.

### ***Uloga vojske u sportskoj industriji***

Trenutna situacija u regionu Balkana nam pokazuje da su sportski kapaciteti kojima raspolažu vojska i policija u većini slučajeva neiskorišćeni. Profesionalizacijom vojske, broj regruta koji su u obavezi da prođu obuku sa nekadašnjih 40.000 se smanjio na 5.500, ostavljajući veliki broj neiskorišćenih sportskih objekata. U Srbiji, vojska je osnivač Sportskog društva „Partizan“, koji se decenijama finansirao iz vojnog budžeta, da bi sredinom 90-tih prešao na finansiranje iz budžeta Republike Srbije.

Od vojnih objekata koji su prešli na civilno korišćenje najpoznatiji je pre svih, stadion F.K.Partizan (nekadašnji stadion JNA). Pored toga, Vojska Srbije je ustupila zemljište u okviru Vojne akademije na Banjici i učestvuje kao partner u izgradnji prve zatvorene atletske dvorane u Srbiji koja će služiti u pripremi sportista za vrhunska takmičenja cele godine. Vojska Srbije će takođe imati veliku ulogu u predstojećoj privatizaciji sportskih klubova pogotovo ako uzmemo u obzir činjenicu da je Ministarstvo odbrane od 1997. godine u sporu sa Sportskim društvom Partizan oko vlasništva nad stadionom. Viši sud u Beogradu je doneo odluku da se stadion Partizana vrati Vojski Srbije u vlasništvo što bi potencijalno ugrozilo funkcionisanje Sportskog društva Partizan jer bi dovelo do rizika da sportisti ostanu bez uslova za vežbanje i takmičenje.

U nedostatku sportske infrastrukture, sve se više govori o ustupanju vojnih objekata i poligona u civilne sportske svrhe. Vojska Srbije aktivno učestvuje na velikom broju sportskih takmičenja kao što su atletika (maratoni, polumaratoni, krosevi), streljaštvo, veslačke regate, vojni višeboj, futsal i odbojka. Pripadnici vojske se redovno takmiče kao članovi Međunarodnog saveta za vojne sportove (CISM) na vojnim olimpijadama, svetskim i evropskim prvenstvima.

Sve je veći broj sportskih klubova koji za kondicione pripreme svojih sportista koriste metode i načine obuke pripadnika specijalnih jedinica vojske i policije. Takođe, nova sportska disciplina Kros Fit (Cross Fit), koja je za kratko vreme stekla veliku popularnost, u osnovi svojih vežbi ima dosta sličnosti za fizičkom obukom pripadnika vojske i policije. Nije redak primer da mali sportski savezi u nedostatku materijalnih sredstava i uslova za treniranje i pripreme, traže rešenje u saradnji sa Ministarstvom odbrane i Ministarstvom utrašnjih poslova da dobiju na korišćenje njihovu sportsku infrastrukturu koja se pre

---

132 RTS, „Vek Olimpizma u Srbiji“, Beograd, Jul, 2012, <http://www.rts.rs/page/sport/sr/London-2012/story/1994/Istorijat+/1145648/Vek+olimpizma+u+Srbiji.html>

svga odnosi na manje gradove gde vojna sportska infrastruktura može da pomogne u razvoju lokalnih sportskih klubova.

### ***Uloga policije u sportskoj industriji***

Policija ima veliku ulogu u sportskoj industriji. Sportski događaji, bez saglasnosti Ministarstva unutrašnjih poslova, kao neophodne procene bezbednosti sportskih takmičenja, sportskih objekata (stadiona, hala, bazena), nemoguće je organizovati. Neretke su situacije gde se pojedini sportski događaji proglašavaju utakmicama visokog rizika, gde je pojačana bezbednost kako sportskih objekata tako i samih učesnika sportskog događaja. U takve događaje spadaju uglavnom fudbalske i košarkaške utakmice između Crvene Zvezde i Partizana kao i pojedine utakmice fudbalske reprezentacije Srbije.

Nove tehnologije čine neizostavan deo u bezbednosti sportskih takmičenja. Danas su sportski objekti kao i većina gradskih ulica pod budnim okom Ministarstva unutrašnjih poslova putem video nadzora, koji je dao veliki doprinos kako u sankcionisanju izazivača nereda tako i u samoj prevenciji. Pojedinačna kontrola svakog prisutnog navijača je povećana pomoću KD (kontraiverzionih) vrata i detektora metala koji detektuju unošenje sakrivenog nedozvoljenih sredstava u vidu vatrenog oružja, noževa, pirotehnike i ostalih nedozvoljenih stvari. Prevencije radi, kontraiverziona vrata su postavljena na svim ulazima fudbalskog kluba Crvena Zvezda.

### ***Huliganizam u sportu***

U Srbiji, bezbednost sportskih takmičenja se ne nalazi na zadovoljavajućem nivou. Upotreba hladnog oružja, pirotehničkih sredstava kao i sami sukobi navijačkih grupa su postali sve učestaliji, kako na stadionima tako i na gradskim ulicama. Huliganizam je postao svakodnevica, gde vođe navijačkih grupa oko sebe formiraju grupe mladih momaka, uzrasta od 15 – 25 godina, koji deluju poput privatne vojske. Izvor finansiranja takvih grupa je često povezan sa distribuiranjem narkotika. Samo od 2000. godine do danas, sedam ljudi u Srbiji nastradalo je zbog ispoljavanja navijačkog nasilja. O ozbiljnosti ovog problema u Srbiji dovoljno govori broj od 14 navijačkih grupa o čijoj će zabrani raspravljati Ustavni sud.<sup>133</sup>

Treba napomenuti da je upravo policija garant kontrole navijačkih masa na stadionima ali da su i policiji, u pojedinim situacijama, ruke vezane. Policija ima sve informacije o vođama navijačkih grupa, kao i njihovim aktivnostima, kako na stadionu tako i u privatnom životu. Kada dođe do incidenta, policija svoj posao privođenja sprovodi po kratkom postupku. Nažalost, tu se uloga policije završava. Slučaj preuzima državno tužilaštvo koje veoma često, usled nedostatka dokaza, privedene navijače pušta na slobodu. Mnogi od njih su bili optuženi za desetine krivičnih dela, od razbojništva, preko distribucije narkotika do pokušaja ubistva. Razloge njihovog oslobađanja možemo povezati sa činjenicama da su vođe navijačkih grupa, koji kontrolišu široke narodne mase na stadionima, veoma dobro povezani sa političkim strukturama, što na vlasti, što u opoziciji. Nijedan političar ne želi da mu ceo stadion upućuje pogrдна skandiranja jer se to smatra početkom gubljenja političke vlasti. Kontrolisanje vođa navijačkih

---

133 "Na putu prevencije nasilja na sportskim priredbama: Pregled regionalnog okvira saradnje", Marko Savković, Saša Đorđević, Beogradski centar za bezbednosnu politiku, Decembar, 2010, str. 10.

grupa kao i tolerisanje njihovog funkcionisanja glavni je razlog za razvoj huliganizma na sportskim objektima. Prebacivanje krivice kao i optuživanje policije da ne radi svoj posao ima i drugu stranu medalje. Za rešavanje problema huliganizma neophodno je primenjivati već postojeće zakone o sprečavanju nasilja na sportskim stadionima kao i neophodno distanciranje političara od navijačkih grupa.

Po uzoru na vojsku, policija je 90-tih godina osnovala Sportstko društvo „Milicioner“, koji je u svom sastavu imao 15 klubova, koji se finansirao iz budžeta Ministarstva unutrašnjih poslova i koji je, zbog prevelikih finansijskih troškova, početkom 21. veka ugašen. Sportska infrastruktura koja pripada Ministarstvu unutrašnjih poslova je sportski centar „Makiš“ kod Ade Ciganlije. Mnogi pripadnici Ministarstva unutrašnjih poslova se takmiče na raznim sportskim takmičenjima, od kojih treba napomenuti ultra maratonca Jovicu Spajića, koji se takmičio na ultra maratonima od 250km kao i 12-časovnim i 24-časovnim trkama.

### ***Uloga vojske i policije u organizaciji sportskog događaja „Univerzijada Beograd 2009“***

Organizacija sportskog događaja „Univerzijada Beograd 2009“, se po masovnosti i organizaciji može uporediti sa organizacijom Olimpijskih igara. Pripreme za Univerzijadu su trajale od 2005. do 2009. godine. Na Univerzijadi je bilo prisutno 8.122 učesnika, 3.032 zvaničnika, 1.387 arbitara i sudija iz 122 različite zemlje, koji su se takmičili u 15 sportova i 203 takmičarske discipline. Treninzi i takmičenja su se održavali na 32 sportska objekta u periodu od 1-12. jula 2009. godine. Tokom Univerzijade Beograd 2009 upotrebljeni su sledeći bezbednosni sistemi kao što su zaposleni u Sektoru za bezbednost „UB2009“, preduzeća angažovana za poslove FTO, tehnička sredstva na osnovu kojih je ostvareno: sistem kontrole pristupa ljudi, vozila i logistike objektima; sistem otkrivanja i nagledanja opasnosti i događaja; sistem za spoljašnju i unutrašnju zaštitu objekata od provale; komunikacioni sistem u integrisanom sistemu bezbednosti. U toku Univerzijade za realizaciju mera bezbednosti korišćena su sledeća tehnička sredstva: sistem za video nadzor, sistem za kontrolu pristupa, ograde, rampe i barijere, protiv-diverziona vrata, protiv-diverzioni rentgeni, kontra-diverziona ogledala, ručni metal detektori. Sistemi za dojavu požara, sredstva veze, stacionirana i pokretna.<sup>134</sup> Prilikom izrade plana i bezbednosne procene jedan od preduslova je bio da svi objekti namenjeni sportistima i ostalim učesnicima budu pregledani od strane inspektora protiv-požarne policije iz uprave za vatrogasno - spasilačke jedinice MUP-a Srbije. Na inicijativu organizatora, pre početka svih sportskih aktivnosti izvršen je vanredni nadzor objekata kao i generalna proba svih mera i jedinica. Svi zaposleni u organizaciji takođe su prošli protiv-požarnu obuku.<sup>135</sup>

Privredno društvo Univerzijada Beograd 2009 potpisalo je zaključilo je ugovor sa Ministarstvom odbrane i Ministarstvom unutrašnjih poslova oko zajedničkog angažovanja na organizaciji projekta „Univerzijada Beograd 2009“. Uloga vojske i policije u organizaciji sportskog događaja, kao i bezbednosti samih učesnika, kako u Univerzitetkom selu, tako i na sportskim objektima u Beogradu, Novom Sadu, Vršcu

---

<sup>134</sup> 25 Letnja Univerzijada Beograd 2009, Zvanični izveštaj – Upravljanje projektom, Beograd, Maj, 2011, str. 123.

<sup>135</sup> 25 Letnja Univerzijada Beograd 2009, Zvanični izveštaj – Upravljanje projektom, Beograd, Maj, 2011, str. 125.

i Smederevu, smatra se ključnom za organizaciju sportskog događaja vrhunskog nivoa. Republika Srbija, grad Beograd, vojska i policija, ustupili su svoje ljudstvo, kao i sportske infrastrukturne kapacitete u vidu sportskih objekata (Marakana, stadion Partizana, Vojna akademija, sportki centar „Makiš“, Beogradska Arena, Hala Pionir, Hala Sportova - Novi Beograd, Hala Milenijum - Vršac, Hala Spens – Novi Sad, Hala Šumice, bazeni - Tašmajdan, Banjica, Košutnjak). Vojska Srbije je dala veliki doprinos ustupivši za potrebe Univerzijade svoje kapacitete, ne samo infrastrukturne nego i operativne, pre svega u ljudstvu, ustupivši regrute koji su bili na služenju civilnog vojnog roka. Vojno - medicinska akademija je bila na raspolaganju sa svojim medicinskim osobljem, opremom i sanitetskim vozilima sportistima 24 sata dnevno za vreme trajanja Univerzijade. 136

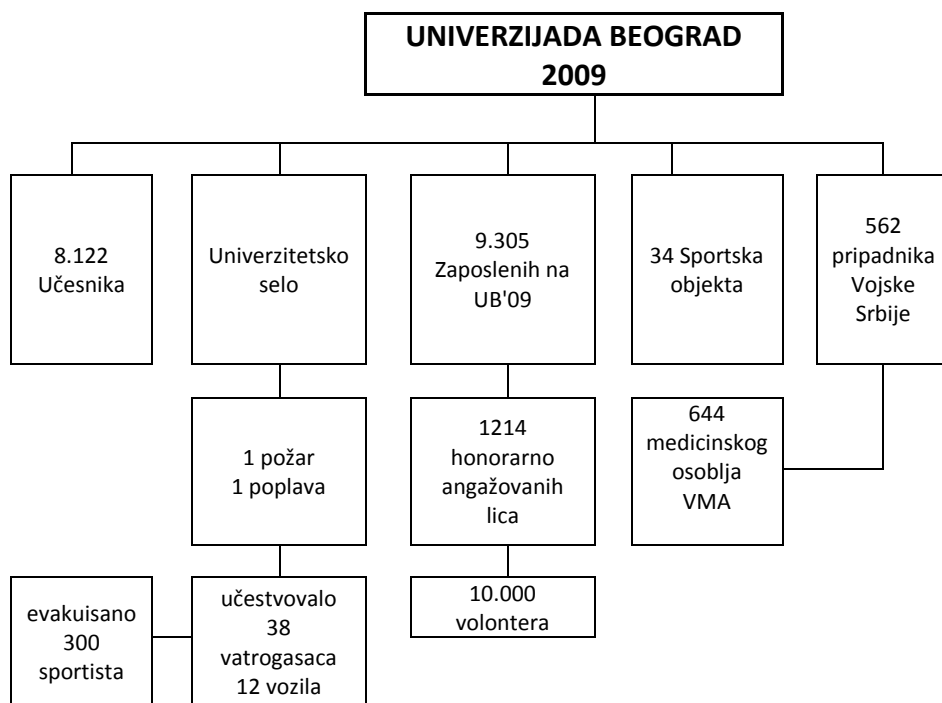

Pripadnici policije su bili zaduženi za održavanje bezbednosti kako u samom Univerzitetskom selu, tako i na sportskim objektima. Prvi izazov menadžmenta bezbednosti se mogao videti u situacijama kada je došlo do požara u stambenoj zgradi gde su bili smešteni takmičari iz Koreje, Australije i Engleske kada je 38 pripadnika vatrogasne služba sa 12 vatrogasih vozila evakuisala 300 sportista i uspešno ugašila požar.

Drugi izazov se desio tri dana kasnije, kada je usled pucanja cevi došlo do velike poplave u centralnom delu Univerzitetskog sela. Pravovremene reakcije pripadnika policije i vatrogasne službe dovele su do efikasnog rešavanja situacije i saniranja štete. Preduzeće „Univerzijada Beograd 2009 d.o.o.“ je u svom

136 Izveštaj o aktivnostima Ministarstva odbrane i Vojske Srbije na pripremi i održavanju 25 Letnje Univerzijade, Beograd, Septembar, 2009

sastavu imala 242 zaposlenih uz 8.573 volontera i 562 pripadnika Vojske Srbije koji su bili na civilnom služenju vojnog roka.<sup>137</sup>

### *Uloga Vojno-medicinske akademije<sup>138</sup>*

Zdravstvena zaštita učesnika 25. letnje Univerzijade je pripremana i realizovana u nadležnosti Vojnomedicinske akademije i podeljena je na tri faze. U prvoj fazi realizacije, u periodu februar - juni 2009. godine, izvršena je planska nabavka medicinske opreme i sanitetskih vozila. Od planiranih 58 nabavki realizovane su sve osim nabavke multislajsnog skenera. Ukupno je (po zaključenim Ugovorima) za nabavke utrošeno 128,5 mil. dinara iz budžeta i 115 mil. dinara iz prihoda VMA. U drugoj fazi, počev od 15. juna 2009. godine, formirana je Univerzitetska poliklinika koja je realizovala zdravstveno zbrinjavanje učesnika Univerzijade smeštenih u Univerzitetskom selu. Organizovan je potreban broj sanitetskih ekipa koje su realizovale zdravstveno zbrinjavanje učesnika Univerzijade na borilištima, u vremenu održavanja treninga i takmičenja, a po osnovu satnice održavanja. Pripremljeni su planovi hitne evakuacije povređenih sportista izvan Beograda, sanitetskim helikopterom iz sastava ViPVO VS. Izrađen je plan za kontrolu mikrobiološke ispravnosti uzoraka hrane i higijenske ispravnosti vode iz bazena u kojima se održavaju treninzi i takmičenja. U skladu sa preporukama Svetske zdravstvene organizacije i Radne grupe Ministarstva zdravlja Republike Srbije za novi grip (H1N1), preduzete su sve protiv-epidemijske mere na zaštiti svih učesnika Univerzijade. Preduzete su sve neophodne mere za regulisanje pitanja logističke podrške sanitetskog obezbeđenja i saobraćajnog obezbeđenja učesnika Univerzijade:

- prijem novih 20 sanitetskih motornih vozila i 17 sanitetskih motornih vozila (dobijenih na korišćenje u toku Univerzijade),
- prihvata 53 vozača sanitetskih motornih vozila i 25 pripadnika specijalne brigade za zadatke spasilaca na objektima za vodene sportove,
- prihvata 25 vojnika na odsluženju vojnog roka za potrebe perionice veša VMA.

U trećoj fazi, u periodu od otvaranja Univerzitetskog sela 24.06.2009. godine, pa do odlaska poslednjih učesnika Igara i gostiju iz sveta 15.07.2009. godine, realizovane su mere zdravstvene zaštite. U Poliklinici Univerzitetskog sela izvršeno je ukupno 6007 specijalističkih pregleda i procedura, i to po ordinacijama: hirurgija 315; oftalmologija 32; ginekologija 20 + 12 ultrazvučnih pregleda; fizikalna medicina 406; interna medicina 614; stomatologija 145; laboratorija 151; rtg kabinet 240 (168 rtg i 72 ultrazvučna pregleda) i fizioterapijske procedure 4084 (1259 pacijenata). Za sanitetsko obezbeđenje 34 borilišta u Beogradu angažovane su 42 ekipe, sa 42 sanitetska vozila. Izvršeno je ukupno 608 pregleda, od čega 392 povređeni i 216 oboleli. Po završenim pregledima i ukazanoj medicinskoj pomoći, u Centar za hitnu pomoć VMA upućeno su 234 lica. Obradene su 24 frakture i izvršena jedna operacija (ruptura Ahilove tetive). U toku Univerzijade bilo je ukupno 22 sumnjiva slučaja na grip (virus A) po tipu H1N1, koji su upućeni u Infektivnu kliniku VMA na stacionarno lečenje. Od svih sumnjivih slučajeva potvrđeno je ukupno 6 pozitivnih rezultata na virus gripa H1N1. Svi oboleli su uspešno izlečeni na Infektivnoj

---

<sup>137</sup> 25 Letnja Univerzijada Beograd 2009, Zvanični izveštaj – Upravljanje projektom, Beograd, Maj, 2011, str. 23.

<sup>138</sup> Izveštaj o aktivnostima Ministarstva odbrane i Vojske Srbije na pripremi i održavanju 25 Letnje Univerzijade, Beograd, Septembar, 2009

klinici VMA. Institut za higijenu, VMA je konstantno za vreme održavanja Univerzijade vršio sprovođenje kontrole ispravnosti vode u bazenima i ispravnosti hrane. Uzeto je 112 uzoraka vode, izvršeno je 2128 analiza vode, 1568 hemijskih ispitivanja vode i 560 mikrobioloških analiza vode. Primljeno je 2512 uzoraka hrane, zamrznuto je 1256 uzoraka, izvršeno je 13755 analiza hrane i izliveno 14300 podloga.<sup>139</sup>

Rukovodstvo Svetske organizacije univerzitetskog sporta (FISU) i predstavnici Svetske zdravstvene organizacije (SZO) odali su priznanje VMA za iskazane visoke standarde i kvalitet u pružanju zdravstvenih usluga na 25. letnjoj Univerzijadi.

### ***Zaključak***

Kroz istoriju sporta u Srbiji, politika je povezivala vojsku i policiju sa sportom. Upravo su političke strukture postavile visoke činovnike vojske i policije na mesta generalnih sekretara da bi nadgledali i kontrolisali funkcionisanje sportskih klubova Crvene Zvezde i Partizana. U ovom radu smo na različitim primerima pokazali kolika je uloga i značaj vojske i policije u sportskoj industriji u Srbiji. Bez pomoći vojske i policije mnogi sportski događaji teško da bi mogli biti organizovani. Neophodno je da se uloga policije podigne na viši nivo jer bez njihove pomoći u kontrolisanju navijačkih masa, sport bi postao gladijatorska arena gde bi vladala anarhija navijačkih grupa koje bi se borile za prevlast. Do sada, finansiranje sporta je dolazilo najvećim delom iz budžeta Republike Srbije kao i preko domaćih kompanija koje su u državnom vlasništvu. Takođe, politika se, preko predstavnika političkih partija u upravnim odborima sportskih klubova i saveza, mešala u funkcionisanje sportskih organizacija. U budućnosti, da bi sport postao finansijski isplativ, neophodna je preko potrebna privatizacija sportskih klubova. Primera radi, prvo je potrebno rešiti pitanje vlasništva nad stadionom Partizana. Neophodno je utvrditi ko sve polaže pravo i u kojem procentu nad vlasništvom stadiona? Opšte procene pokazuju da oko 18-35% stadiona Partizana pripada Vojsci Srbije i Ministarstvu odbrane, gde je posle privatizacije neophodno isplatiti Ministarstvu odbrane njihov deo od profita i usloviti budućeg vlasnika modernizacijom stadiona, pomoćnih terena i ulaganjem u prvi tim i mlađe kategorije. Nešto lakša situacija je sa Crvenom Zvezdom, gde se ne dovodi u pitanje vlasništvo nad stadionom „Marakane“ dok nagomilani dugovi od oko 50 miliona evra itekako utiču na proces privatizacije. Za finansijsku katastrofu glavni krivac je nestručnost kadrova koji su godinama bili u upravnim odborima, postavljeni od strane političkih partija, koji su doveli do nagomilanih dugova koje se mere desetinama miliona evra.

### ***Literatura:***

---

<sup>139</sup> Izveštaj o aktivnostima Ministarstva odbrane i Vojske Srbije na pripremi i održavanju 25 Letnje Univerzijade, Beograd, Septembar, 2009



1. RTS, Vek olimpizma u Srbiji, 25.07.2012. Beograd,  
<http://www.rts.rs/page/sport/sr/London2012/story/1994/Istorijat+/1145648/Vek+olimpizma+u+Srbiji.html>
  2. 25 Letnja Univerzijada Beograd 2009, Zvanični izveštaj–Upravljanje projektom, Beograd, Maj, 2011
  3. Wikipedija, 25 Letnja Univerzijada Beograd 2009,  
[http://sr.wikipedia.org/wiki/%D0%9B%D0%B5%D1%82%D1%9A%D0%B0\\_%D1%83%D0%BD%D0%B8%D0%B2%D0%B5%D1%80%D0%B7%D0%B8%D1%98%D0%B0%D0%B4%D0%B0\\_2009](http://sr.wikipedia.org/wiki/%D0%9B%D0%B5%D1%82%D1%9A%D0%B0_%D1%83%D0%BD%D0%B8%D0%B2%D0%B5%D1%80%D0%B7%D0%B8%D1%98%D0%B0%D0%B4%D0%B0_2009).
  4. Marko Savković, Saša Đorđević, „Na putu prevencije nasilja na sportskim priredbama: Predglog regionalnog okvira saradnje“, Beogradski centar za bezbednosnu politiku, Decembar, 2010, str. 10.
- Izveštaj o aktivnostima Ministarstva odbrane i Vojske Srbije na pripremi i održavanju 25 Letnje Univerzijade, Beograd, Septembar, 2009



## KOMPARATIVNA ANALIZA BRZINSKO SNAŽNIH SPOSOBNOSTI KOŠARKAŠA RAZLIČITOG KVALITATIVNOG NIVOVA, U FUNKCIJI PREVENCIJE OD POVREĐIVANJA

Vladan Radonjić, Ivanka Gajić, Srđan Marković

### **Sažetak**

*Posedovanje brzine i snage košarci je veoma važna determinanta za postizanje vrhunskog rezultata. Brzina predstavlja onu sposobnost koja odlikuje najuspešnije košarkaše i zato se prilikom analize uspeha, veliki značaj pridaje toj motoričkoj sposobnosti. Najčešće se definiše kao sposobnost pojedinca, da određeni pokret izvede za najkraće vreme, pri čemu se pretpostavlja da izvršenje zadatka ne traje dugo i da ne dolazi do zamora. Ispoljavanje snage u košarkaškom nadmetanju je veoma kompleksno izraženo i javlja se u različitim oblicima, bilo da je to u obliku savladavanja fizičkog otpora protivnika klasičnim duelom, većim skokom ili bržom kontrakcijom. To znači da sposobnost individue da transformiše silu za razvijanje maksimalnog ubrzanja, tj. da ispolji svoje eksplozivne sposobnosti, predstavlja osnovu uspešnosti u košarkaškoj igri. Za rezultatsku uspešnost u košarkaškom nadmetanju, jedna od motoričkih radnji koja pravi distinkciju, sigurno je kvalitet ispoljavanja vertikalnih skokova. Vertikalni skok se pojavljuje u različitim formama, ali gotovo da svaki tehnički detalj zavisi od kvaliteta ispoljavanja eksplozivnih svojstava košarkaša. Pored toga što je među najzastupljenijim testovima u proceni eksplozivnih svojstava mišića nogu, vertikalni skok, sa energetskeg aspekta je od velikog značaja za procenu anaerobne moći i kapaciteta košarkaša.*

*Analiza faktora značajnih za uspešno nadigravanje u košarci bila je predmet mnogih istraživanja čiji cilj bio da se ostvari što egzaktniji i objektivniji pristup beleženja relevantnih podataka o detaljima igre. Rezultati istraživanja su u velikom broju slučajeva dobijeni u laboratorijskim uslovima i ispitanici su veoma retko bili vrhunski sportisti. Ovo istraživanje predstavlja pokušaj da se što preciznije definišu faktori uspešnosti iz motoričkog prostora (snaga i brzina) neophodni za uspešno košarkaško nadigravanje. Cilj rada je da teoriji i praksi košarke da doprinos u proučavanju manifestovanja individualnih sposobnosti koje su neophodne za uspeh u vrhunskoj košarci.*